

CASA CORPULUI DIDACTIC VÂLCEA

REVISTA  
NOVA DIDACT

Nr. 12  
DECEMBRIE 2023

ND

ANUL XV

*REVISTĂ DE INFORMARE, OPINIE ȘI  
CERCETARE PEDAGOGICĂ*

EDITURA NOVA DIDACT - RÂMNICU VÂLCEA 2023

# Revista Nova Didact

## Colectivul de redacție

### DIRECTOR:

*Prof. Florentina-Adina DOBRETE*

### MEMBRI:

*Prof. Valeria ȘANDRU*

*Prof. Dumitru CIOBANU*

*Prof. Antoanela MĂRGĂRITA*

*Prof. Luisa Ana Ciochină*

*Prof. Daniel Gheorghe TUDOSOIU*

*Ec. Varinia DUMITRANA*

*Bibliotecar Georgeta PURANU*

*Informatician Alexandru Constantin DĂSCĂLETE-BURTEA*

### GRAFICĂ COMPUTERIZATĂ:

*Informatician Alexandru Constantin DĂSCĂLETE-BURTEA*

### LAYOUT:

*Informatician Alexandru Constantin DĂSCĂLETE-BURTEA*

### COPERTĂ:

*Informatician Alexandru Constantin DĂSCĂLETE-BURTEA*

Autorii articolelor sunt responsabili pentru conținutul articolelor din revistă.

Editura NOVA DIDACT



Revista apare trimestrial, fiind editată și publicată de Casa Corpului Didactic Vâlcea

ISSN: 2285 - 1356

ISSNL: 1843 - 2026

EDIȚIE CD-ROM

*Nava Didact*

# Cuprins

1.	<i>Educația pentru autonomie. Responsabilitatea profesorului contemporan</i>	10
	<i>Prof. Adina-Florentina DOBRETE</i>	
	<i>Casa Corpului Didactic Vâlcea</i>	
2.	<i>Studiu de caz comparativ pentru identificarea nevoilor de formare la nivelul județului vâlcea pentru anul școlar 2023/2024</i>	15
	<i>Prof. Valeria ȘANDRU-profesor metodist</i>	
	<i>Casa Corpului Didactic Vâlcea</i>	
3.	<i>Conceptul de expertiză contabilă</i>	17
	<i>Ec. Varinia DUMITRANA – administrator financiar</i>	
	<i>Casa Corpului Didactic Vâlcea</i>	
4.	<i>Dezvoltarea valorilor umane</i>	33
	<i>Prof. Elena Antoanela MĂRGĂRITA</i>	
	<i>Școala Gimnazială „Anton Pann”, Râmnicu Vâlcea</i>	
5.	<i>Creativitatea și metode de stimulare a factorilor creativi</i>	35
	<i>Prof. Gheorghe Daniel TUDOSOIU</i>	
	<i>Colegiul Național „Alexandru Lahovari”, Râmnicu Vâlcea</i>	
6.	<i>Noile tehnologii tic –disponibilitate creativă în învățare</i>	36
	<i>Prof. Luisa Ana CIOCHINĂ</i>	
	<i>Școala Gimnazială Take Ionescu, Râmnicu Vâlcea</i>	
7.	<i>Locul și rolul activităților extracurriculare în educația copiilor</i>	38
	<i>Prof. Mihaela TUDOSOIU</i>	
	<i>Școala Gimnazială Anton Pann, Râmnicu Vâlcea</i>	
8.	<i>Îmbunătățirea competențelor de lectură în învățământul primar</i>	41
	<i>Prof. înv. primar Dorina BĂLANA</i>	
	<i>Liceul Preda Buzescu, Berbești</i>	
9.	<i>Rolul proiectelor și parteneriatelor educaționale școlare în socializarea și valorizarea elevilor</i>	43
	<i>Prof. Maria Magdalena CĂPĂȚÎNĂ</i>	
	<i>Școala Gimnazială Nr.4, Râmnicu Vâlcea</i>	
10.	<i>Cercetare pedagogică studiu privind educarea limbajului prin povestire</i>	44
	<i>Prof. înv. preș. Elena-Mădălina PĂTRAȘCU</i>	
	<i>Grădinița cu Program Prelungit Piticot, Râmnicu Vâlcea</i>	
11.	<i>Educația interculturală între dorință și realizare</i>	46
	<i>Prof. Carmen-Elena CIUCĂ</i>	
	<i>Școala Gimnazială Mihai Eminescu, Râmnicu Vâlcea</i>	
12.	<i>Comportamente specifice vârstelor timpurii –specificul învățării</i>	48
	<i>Prof. înv. preș. ALINA SOBOLU</i>	
	<i>Școala Gimnazială, Păușești-Otăsău</i>	
	<i>Prof. înv. primar NICOLAE SOBOLU</i>	
	<i>Școala Gimnazială, Pietrari</i>	
13.	<i>Comunicarea eficientă-factorul principal în eliminarea barierelor în preșcolaritate</i>	49
	<i>Prof. înv. preș. Daniela Cristina MICLĂUȘ</i>	
	<i>Grădinița cu Program Prelungit Traian, Râmnicu Vâlcea</i>	
14.	<i>Comunicarea managerială</i>	52
	<i>Prof. Eugenia Simona MIU</i>	
	<i>Liceul Sanitar Antim Ivireanu, Râmnicu Vâlcea</i>	
15.	<i>Consiliere și suport parental -fundamentare psihopedagogică</i>	54

	<i>Prof. psih. dr. Elena Daniela CALOTĂ</i> <i>Colegiul Național de Informatică Matei Basarab, Râmnicu Vâlcea</i>	
16.	<i>Importanța lecturii la ciclul primar</i> <i>Prof. Corina-Elena MATEESCU</i> <i>Școala Gimnazială Anton Pann, Râmnicu Vâlcea</i>	55
17.	<i>Inovarea didactică în sistemul actual de învățământ</i> <i>Prof. Daniela COSTACHE</i> <i>Liceul Sanitar Antim Ivireanu, Râmnicu Vâlcea</i>	57
18.	<i>Creativitatea în educație</i> <i>Prof. Elena Gabriela BĂLĂCEANU</i> <i>Colegiul Național de Informatică Matei Basarab, Râmnicu Vâlcea</i>	58
19.	<i>Cultivarea și valorificarea inteligenței estetice în școală</i> <i>Prof. Mihaela DUȚU</i> <i>Colegiul Național Alexandru Lahovari, Râmnicu Vâlcea</i>	61
20.	<i>Factorii dezvoltării psihice</i> <i>Prof. înv. preș. Alina CUMPĂNAȘU</i> <i>Grădinița cu Program Prelungit Ostroveni 1, Râmnicu Vâlcea</i>	62
21.	<i>Methodes et techniques interactives dans la classe de fle</i> <i>Prof. Monica-Adriana DĂNCĂU</i> <i>Școala Gimnazială Anton Pann, Râmnicu Vâlcea</i>	64
22.	<i>Incluziunea educațională a copiilor cu CES (centrarea pe copil). Studiu de specialitate</i> <i>Prof. dr. Sevastia DICU</i> <i>Centrul Școlar pentru Educație Incluzivă, Băbeni</i>	65
23.	<i>Learning by doing</i> <i>Prof. dr. Maria-Andreea DIN</i> <i>Școala Gimnazială Anton Pann, Râmnicu Vâlcea</i>	67
24.	<i>Modalități de promovare a educației incluzive</i> <i>Prof. Cristina-Julia DINCĂ</i> <i>Școala Gimnazială, Ionești</i>	68
25.	<i>Despre educație...</i> <i>Prof. înv. Primar Aura DOGARU-NICUȚA</i> <i>Colegiul Național de Informatică Matei Basarab, Râmnicu Vâlcea</i>	70
26.	<i>Avantajele comunicării online cu părinții și elevii – eseu –</i> <i>Prof. Simona Cristina DOROBANȚU</i> <i>Colegiul Național de Informatică Matei Basarab, Râmnicu Vâlcea</i>	71
27.	<i>Gonartroza</i> <i>Prof. Elena DUMITRESCU</i> <i>Seminarul Teologic Ortodox Sf. Nicolae, Râmnicu Vâlcea</i>	72
28.	<i>Metodele tradiționale și moderne utilizate în procesul de predare-învățare</i> <i>Ramona Georgeta FELOIU</i> <i>Grădinița cu Program Prelungit Ostroveni 1,</i> <i>Râmnicu Vâlcea</i>	74
29.	<i>Note asupra interdisciplinarității în predarea educației muzicale</i> <i>Răzvan GABĂR</i> <i>Liceul de Arte Victor Giuleanu, Râmnicu Vâlcea</i>	75
30.	<i>Variația disponibilității sistemelor tehnice funcție de fiabilitatea și mentenabilitatea lor -studiu de specialitate-</i> <i>Prof. Adriana Mirela GIURAN</i> <i>Liceul Tehnologic Căpitan Nicolae Pleșoianu, Râmnicu Vâlcea</i>	77

31.	<i>Interdisciplinaritatea - metodă didactică modernă în învățământul tehnic și profesional</i>	78
	<i>Prof. Marilena MATEI</i>	
	<i>Colegiul Energetic Râmnicu Vâlcea</i>	
32.	<i>Învățământul pilonul de baza al societății</i>	80
	<i>Prof. Ion ZĂPUC- coordonator</i>	
	<i>Liceul Tehnologic Ferdinand I Râmnicu Vâlcea</i>	
33.	<i>Învățare online bazată pe joc și tehnologie educațională - metode de bune practici în învățământ special și special integrat- avantajele și dezavantajele învățării on line la elevii cu C.E.S</i>	83
	<i>Iuliana Anișoara IONICĂ</i>	
	<i>Centrul Școlar Pentru Educație Incluzivă, Băbeni</i>	
34.	<i>Învățământul online formă specifică de organizare a activității didactice în context pandemic</i>	84
	<i>Elena Alina MIU</i>	
	<i>Liceul de Arte Victor Giuleanu, Râmnicu Vâlcea</i>	
35.	<i>Învățământul românesc-între modernism și tradiționalism</i>	86
	<i>Prof. Elena Corina LUNGU</i>	
	<i>Școala Gimnazială Tudor Vladimirescu, Drăgășani</i>	
36.	<i>Jocul formă fundamentală de organizare a activității instructiv-educative din grădinița de copii</i>	87
	<i>Educ. Ștefania RADU</i>	
	<i>Grădinița cu Program Prelungit Ostroveni 1, Râmnicu Vâlcea</i>	
37.	<i>Influența socială în organizații</i>	89
	<i>Prof. dr. Luca Adrian</i>	
	<i>Colegiul Național Mircea cel Bătrân, Râmnicu Vâlcea</i>	
38.	<i>Practică pedagogică – factor determinant al învățământului european</i>	90
	<i>Prof. Lidia Paula IOANA</i>	
	<i>Liceul Sanitar Antim Ivireanu, Râmnicu Vâlcea</i>	
39.	<i>Creativitatea copilului preșcolar</i>	93
	<i>Prof. înv. preprimar Ban Daniela</i>	
	<i>Daniela BAN</i>	
	<i>Grădinița Lunca-Bujoreni</i>	
40.	<i>Metoda cubului în orele de matematică</i>	95
	<i>Prof. Elena Georgiana CÎȚU</i>	
	<i>Liceul Teoretic Virgil Ierunca, Lădești</i>	
41.	<i>Modalități de integrare a copiilor cu cerințe educative speciale</i>	96
	<i>Prof. înv. primar Ionela DRĂGHICESCU</i>	
	<i>Școala Gimnazială Anton Pann, Râmnicu Vâlcea</i>	
42.	<i>Metode, mijloace și materiale didactice folosite în învățământul preșcolar</i>	98
	<i>Andreea-Floriana NICULA</i>	
	<i>Grădinița cu Program Prelungit Ostroveni 2, Râmnicu Vâlcea</i>	
43.	<i>Noutăți, tendințe și provocări în predarea și învățarea limbilor străine</i>	100
	<i>Prof. Sanda-Adriana COSTESCU</i>	
	<i>Școala Gimnazială, Stoenеști</i>	
44.	<i>Asigurarea feedback-ului în sistemele de e-learning – studiu de caz</i>	102
	<i>Prof. Florin OCHIA</i>	
	<i>Colegiul Național de Informatică Matei Basarab, Râmnicu Vâlcea</i>	
45.	<i>Studiu de cercetare pedagogică – aplicarea metodei studiului de caz</i>	105
	<i>Prof. dr. Mădălina OCHIA</i>	
	<i>Colegiul Național Mircea cel Bătrân, Râmnicu Vâlcea</i>	
46.	<i>Întâlnirea de dimineață – startul unei zile în clasa step by step</i>	107
	<i>Prof. înv. primar Luminița Mihaela PASCU</i>	
	<i>Liceul Sanitar Antim Ivireanu, Râmnicu Vâlcea</i>	

47.	<i>Proiectul Erasmus +” lingua mathematica” la ora bilanțului</i>	108
	<i>Prof. Ioana Consuela PĂUȘESCU</i>	
	<i>Prof. Nadia-Iuliana PAPA-DRĂGULESCU</i>	
	<i>Colegiul Economic Râmnicu Vâlcea</i>	
48.	<i>Contribuția proiectelor Erasmus + la învățământul european</i>	109
	<i>Prof. Ioana Consuela PĂUȘESCU</i>	
	<i>Prof. Nadia Papa DRĂGULESCU</i>	
	<i>Colegiul Economic, Râmnicu Vâlcea</i>	
49.	<i>Modalități de însușire a normelor literare la clasele I-IV prin intermediul textelor narative</i>	110
	<i>Elena-Georgiana PODARU</i>	
	<i>Liceul Gheorghe Surdu Brezoi</i>	
50.	<i>Inteligența artificială și educația</i>	112
	<i>Prof. dr. Carmen POPESCU</i>	
	<i>Colegiul Național Mircea cel Bătrân, Râmnicu Vâlcea</i>	
51.	<i>Rolul familiei și al grădiniței în conturarea conduitelor morale la preșcolari</i>	113
	<i>Maria Magdalena, POPESCU</i>	
	<i>Școala Gimnazială Tomșani</i>	
52.	<i>Premisa integrării active a tinerilor în societate. Modele de bune practici în activitatea didactică din perspectiva disciplinei religie</i>	116
	<i>Pr. prof. Liviu LAZĂR</i>	
	<i>Școala Gimnazială Teodor Bălășel, Ștefănești</i>	
53.	<i>Comunicarea-cheia succesului în mediul școlar</i>	118
	<i>Elena-Fabiola PRODĂNESCU</i>	
	<i>Colegiul Național de Informatică Matei Basarab, Râmnicu Vâlcea</i>	
54.	<i>Proiectarea și învățarea diferențiată</i>	120
	<i>Prof. inv. preșcolar Adriana VĂCĂLIE</i>	
	<i>Prof. inv. preșcolar Elena DEACONU</i>	
	<i>Grădinița cu program prelungit Berislăvești</i>	
55.	<i>Educația nonviolentă în grădiniță –de la greutăți la reușie</i>	122
	<i>Prof. Ramona-Elena LAZĂR</i>	
	<i>Grădinița cu Program Prelungit Nr. 23, Ploiești</i>	
56.	<i>Strategii ale învățării prin cooperare</i>	123
	<i>Prof. Laura-Elena RADU</i>	
	<i>Colegiul Economic, Râmnicu Vâlcea</i>	
57.	<i>Integrarea copiilor cu cerințe educative speciale (CES) în școlile de masă</i>	125
	<i>Prof. inv. primar Aura DOGARU NICUTA</i>	
	<i>Colegiul Național de Informatică Matei Basarab, Râmnicu Vâlcea</i>	
58.	<i>Repere ale valorificării inteligenței estetice în școală</i>	127
	<i>Prof. Mihaela DUȚU</i>	
	<i>Colegiul Național Alexandru Lahovari, Râmnicu Vâlcea</i>	
59.	<i>Rețele infinite de condensatoare</i>	129
	<i>Prof. ing. Alexandru SMEU</i>	
	<i>Liceul Preda Buzescu, Berbești</i>	
60.	<i>Ioan Slavici - arta narativă și realismul operei sale</i>	131
	<i>Maria-Mihaela SIMION-BICUȚ</i>	
	<i>Colegiul Economic, Râmnicu Vâlcea</i>	
61.	<i>Gamificarea- o metoda de succes</i>	132
	<i>Andreea Nicoleta SPAFIU</i>	
	<i>Grădinița cu Program Prelungit Nr.1 Călimănești</i>	
62.	<i>Spiru Haret creatorul sistemului educațional modern din România</i>	133

	<i>Prof. Daniela SAMOILĂ</i> <i>Colegiul Național de Informatică Matei Basarab, Râmnicu Vâlcea</i>	
63.	<i>Stadiile dezvoltării intelectuale</i> <i>Prof. înv. preș. Maria Alina CUMPĂNAȘU</i> <i>Grădinița cu Program Prelungit Ostroveni 1, Râmnicu Vâlcea</i>	137
64.	<i>Studiu de caz- îngrijirea pacientului cu astm bronșic</i> <i>Inst. Constanța Elena STELEA</i> <i>Seminarul Teologic Ortodox Sfântul Nicolae Râmnicu Vâlcea</i>	139
65.	<i>Educația pentru sănătate</i> <i>Inst. Constanța Elena STELEA</i> <i>Seminarul Teologic Ortodox Sfântul Nicolae Râmnicu Vâlcea</i>	141
66.	<i>Contribuții în matematică pentru Dan Barbilian (Ion Barbu) –studiu- Ovidiu - Gabriel DINU</i> <i>Liceul Tehnologic Petrache Poenaru, Bălcești</i>	143
67.	<i>Tratarea interioară a cunoașterii la Dan Barbilian (Ion Barbu) studiu</i> <i>Manuela DINU</i> <i>Liceul Tehnologic Petrache Poenaru, Bălcești</i>	144
68.	<i>Tratamentul recuperator în spondilita anchilozantă. Studiu de caz</i> <i>Prof. Ioana Georgiana DOBRIN</i> <i>Seminarul Teologic Ortodox Sfântul Nicolae Râmnicu Vâlcea</i>	145
69.	<i>Educația pentru mediu și schimbări climatice în ROMÂNIA – studiu de specialitate –</i> <i>Prof. Maria-Andreea DIN</i> <i>Școala Gimnazială Anton Pann, Râmnicu Vâlcea</i>	147
70.	<i>Școala online în procesul de învățământ</i> <i>Ing. Constantin Adrian ȘCHIOPU</i> <i>Liceul de Arte Victor Giuleanu, Râmnicu Vâlcea</i>	149
71.	<i>Jocul, principala modalitate de învățare la preșcolari</i> <i>Alice Iuliana Tănăsioiu</i> <i>Grădinița cu Program Prelungit nr.1 Călimănești</i>	150
72.	<i>Tipuri de proceduri de atribuire a contractului/ acordului cadru în cadrul achizițiilor publice</i> <i>Luminița FULGESCU - contabil sef</i> <i>Colegiul National Mircea cel Bătrân Râmnicu Vâlcea</i>	151
73.	<i>COORDONATE ALE DEZVOLTĂRII fizice, psihice și de limbaj ale preșcolarului</i> <i>Elena-Denisa TIUCĂ</i> <i>Grădinița cu Program Prelungit Ostroveni 2, Râmnicu Vâlcea</i>	156
74.	<i>Utilizarea softurilor educaționale alături de metodele tradiționale</i> <i>Prof. înv. primar Anamaria IONESCU</i> <i>Școala Gimnazială, Măgura, Mihăești.</i>	158
75.	<i>Utilizarea tehnologiei moderne în educație</i> <i>Prof. logoped: Oana-Elena STAN</i> <i>Centrul Județean de Resurse și Asistență Educațională Vâlcea</i>	159
76.	<i>Conceptul de egalizare de șanse</i> <i>Ioana Alexandra VĂDUVA</i> <i>Grădinița cu Program Prelungit Ostroveni 2, Râmnicu Vâlcea</i>	161
77.	<i>Integrarea copiilor cu adhd în grădiniță</i> <i>Prof. înv. preș. Maria-Mălina VĂRGĂLUȚĂ</i> <i>Grădinița cu Program Prelungit Ostroveni 1, Râmnicu Vâlcea</i>	162
78.	<i>The effectiveness of learning vocabulary through games</i> <i>Maria VLĂDUȚ -MARIN</i> <i>Liceul Tehnologic Căpitan Nicolae Pleșoianu, Râmnicu Vâlcea</i>	164



79.	<i>Percepția calității în educație</i>	166
	<i>Prof. Ioana ZAHARIOIU</i>	
	<i>Școala Gimnazială Măgura, Mihăești</i>	
80.	<i>Secretele și misterele piramidelor</i>	170
	<i>Prof. Ștefania-Issabella CATARAGĂ</i>	
	<i>Colegiul Național Alexandru Lahovari Râmnicu Vâlcea</i>	
81.	<i>Navigând prin spații în matematică</i>	171
	<i>Prof. Geta Cristina CEAUȘU</i>	
	<i>Școala Gimnazială Take Ionescu, Râmnicu Vâlcea</i>	
82.	<i>Romania și Europa în secolul XX</i>	173
	<i>Prof. Dragoș CONSTANTINESCU</i>	
	<i>Colegiul Național Alexandru Lahovari, Râmnicu Vâlcea</i>	
83.	<i>Educația STEAM. O abordare inovativă în formare a elevilor</i>	175
	<i>Prof. Andreea DIN</i>	
	<i>Școala Gimnazială Anton Pann, Râmnicu Vâlcea</i>	
84.	<i>Competențele Uniunii Europene</i>	177
	<i>George Marius DUMITRESCU</i>	
	<i>Colegiul Național Alexandru Lahovari, Râmnicu Vâlcea</i>	
85.	<i>Scurt istoric al calculatoarelor în România</i>	178
	<i>Prof. Ana-Maria FLOROIU</i>	
	<i>Colegiul Național Alexandru Lahovari, Râmnicu Vâlcea</i>	
86.	<i>Excursia, metodă de instruire care valorifică teoriile învățării de tip constructivist</i>	180
	<i>Prof. Mihaela Victoria LALU</i>	
	<i>Liceul Tehnologic Ferdinand I, Râmnicu Vâlcea</i>	
	<i>Prof. Jany LALU</i>	
	<i>Colegiul Național Mircea cel Bătrân, Râmnicu Vâlcea</i>	
87.	<i>Uniunea Europeană</i>	182
	<i>Prof. Cristian Dumitru MANU</i>	
	<i>Colegiul Național Alexandru Lahovari, Râmnicu Vâlcea</i>	
88.	<i>Metode și strategii didactice moderne</i>	184
	<i>Prof. Emil PĂDUREȚU</i>	
	<i>Colegiul Național Alexandru Lahovari, Râmnicu Vâlcea</i>	
89.	<i>Strategii de evaluare în mediul online</i>	186
	<i>Prof. Roxana SASU</i>	
	<i>Școala Gimnazială Anton Pann, Râmnicu Vâlcea</i>	
90.	<i>Rolul și importanța metodelor moderne activ-participative centrate pe elev</i>	189
	<i>Prof. Alina MIHĂILESCU</i>	
	<i>Colegiul Național de Informatică Matei Basarab, Râmnicu Vâlcea</i>	
91.	<i>Integrarea copilului cu nevoi speciale în colectivitate</i>	191
	<i>Prof. înv. primar Adriana Elena DRUMEȘI</i>	
	<i>Liceul George Țârnea, Băbeni</i>	
92.	<i>Calitatea învățământului românesc</i>	192
	<i>Ing. Maria MĂLUROIU-VLĂDUȚ</i>	
	<i>Liceul George Țârnea, Băbeni</i>	

# Educația pentru autonomie. Responsabilitatea profesorului contemporan

-studiu de specialitate de nivel național-

Prof. Adina-Florentina DOBRETE  
Casa Corpului Didactic Vâlcea

## Delimitări conceptuale

Deși apare ca ideal educațional al școlii românești, „**autonomia** este un subiect puțin dezbătut în literatura de specialitate. Mai mult, există dicționare care nu explică deloc acest concept (vezi *Dicționarul limbii române pentru elevi*). Termenul își are originea în două cuvinte grecești: *autos*=însuși și *nomos*=lege.” Conform DEX, prin autonomie se înțelege *dreptul unui stat, al unei regiuni, al unei naționalități sau a unei minorități naționale) de a se administra singur în cadrul unui stat condus de o putere centrală; situație a celui care nu depinde de nimeni, care are deplina libertate în acțiunile sale* (DEX, 1975, p. 120).

Din perspectiva lui P.P. Neveanu autonomia este *modalitate de a fi a unui organism, persoana (sisteme în general) care funcționează independent, se determină pe baza propriei sale structuri, a legilor sale interne. În viziunea Kantiana, conform aceluiași autor, autonomia reprezintă libertatea omului care, prin efortul propriilor sale reflexii, își dă sieși principii de acțiune. În psihologia contemporană autonomia are sens apropiat de cel de autodeterminare, mijlocită prin reglaj conștient.* (P. P. Neveanu, 1978, p. 96).

Definiția dată autonomiei de psihologii R. Doron și F. Parot susține și detaliază pe cea a lui P.P. Neveanu; după aceștia autonomia este *procesul prin care un om sau un grup de oameni dobândește sau determină prin el însuși propriile reguli de conduită. Capacitatea de autonomie rezultă din interiorizarea regulilor și valorilor care urmează unui proces de negociere personală cu diferite sisteme normative de interdependență și constrângere socială* (R. Doron, F. Parot, 1999, p. 105). Psihologia genetică a folosit această noțiune în studiul voinței și al judecării morale. Jean Piaget a arătat că, în comportamentul față de celălalt, copilul trece de la o morală eteronomă

(când regulile de conduită și de evaluare morală sunt impuse de celălalt și îi sunt date fără o evaluare morală rațională - pot conține interesele egocentrice ale adultului) la o morală autonomă a cărei constituire necesită integrarea reciprocității relațiilor între indivizii recunoscuți prin particularitatea lor proprie, dar egali sub raport formal.

În perspectiva unei analize psiho-dinamice, continuă autorii citați anterior, cucerirea autonomiei este corelată cu construirea identității în timpul adolescenței.

O alta definiție vine din sfera filozofiei. În acest caz autonomia este pusă în legătură cu eteronomia, ambii termeni desemnând *situația unei persoane, a unei colectivități umane, a unei discipline științifice care se supune numai normelor emane de la ele însele, care dispun libere de propria lor voință, precum și situația unei persoane, colectivități, discipline științifice care se supune unor legi, condiții, influențe din afară din afara lor (eteronomia). Atât autonomia cât și eteronomia trebuie privite în interdependență, fiind relative și în același timp corelative, orice fenomen care este condiționat și dinăuntru și din afara lui este simultan autonom și eteronom. Singura entitate care se bucură de autonomie absolută este materia (realitatea obiectivă) care nu cunoaște determinare externă ei. Absolutizarea autonomiei duce la autonomism, reprezentare unilaterală și idealistă a relației dintre conștiința și existența în sensul izolării conștiinței pe temeiul său existențial, social.*

*Absolutizarea eteronomiei duce la eteronomism, nesocotirea caracterului specific a conștiinței sociale și a formelor ei, esenței și legităților proprii, interne ale acestora* (*Dicționar de filozofie*, 1978, p. 55).

Din perspectiva pedagogică, autonomia este definită ca *obiectiv general al educației și instrucției, termen sinonim cu cei de emancipare și autodeterminare. Prin autonomie i se acordă subiectului posibilitatea de a-și realiza și construi universul independent, în cadrul legilor morale de bază* (N. Schaub, K.G. Zenke, 2001, p. 27). Tot prin autonomie se mai înțelege statuarea pedagogiei ca disciplină științifică de sine stătătoare, eliberată de teologie, filozofie sau de pedagogia normativă. În cadrul științelor educației noțiunea este limitativă (idem).

Având în vedere aceste definiții, în continuare vom folosi termenul de **autonomie** cu sensul de *situație a unui subiect care dispune liber de propria*

voință, care are posibilitatea de a-și realiza și construi universul independent, în cadrul legilor morale de bază. Considerăm că această definiție se poate adapta mai ușor situațiilor concrete care apar în cadrul procesul de învățământ.

### Termeni corelativi conceptului de autonomie

După cum observau autorii *Dicționarului de pedagogie*, în cadrul științelor educației noțiunea de autonomie este limitativă. Cele mai multe discuții pe această temă fac referire la relația **libertate- autoritate**. Una dintre cele mai mari probleme ale educației este de a împăca, sub o constrângere legitimă, supunerea cu posibilitatea de a se servi de libertatea sa (I. Kant, 1992, p. 24). Într-o discuție purtată în paginile *Revistei de pedagogie* de mai mulți pedagogi români, Emil Păun observă că, adesea, raportul libertate-autoritate în educație a fost gândit în termeni disjunctivi și antinomici: libertatea se opune autorității. În realitate, este de părere autorul amintit, este vorba despre o pseudo-opoziție, întreținută de puncte de plecare diferite în vreme ce *adeptii educației autoritare pornesc de la analiza realității sociale și a cerințelor impuse de aceasta procesului educațional, adeptii educației libere invocă particularitățile și caracteristicile naturii umane ca izvor al activității educative* (Emil Păun, 1991, p. 47). Privite astfel, libertatea și autoritatea par două situații irevocabile în sfera educației. Totuși, ele nu au decât o existență teoretică în această formă, deoarece practica le-a infirmat. Toate experiențele care s-au întemeiat exclusiv pe una dintre ele au eșuat. Omul în general și copilul, în particular, sunt ființe active în procesul de educație și de socializare, ceea ce face că atât autoturismul (înțeles ca extremă a autorității), cât și liberalismul (ca extrema a libertății) să contravină naturii ființei umane.

Omul, prin natura sa, cere, în același timp un minimum de repere care să-i orienteze și să-i dirijeze acțiunile, dar și un minimum de autonomie și inițiativă. Libertatea și autoritatea nu au sens decât prin raportare una la cealaltă. Autoritatea nu se opune și nu stânjenește natura și dezvoltarea psihică a copilului (cum lăsa a se înțelege pedagogia non-directivistă care susține libertatea absolută în educație), ci, în condiții raționale o stimulează.

Deci, problema care se pune nu este de a elimina autoritatea din educație în favoarea unei libertăți iluzorii și ineficiente sub raport formativ, ci găsirea unor modalități optime de exprimare a autorității și de corelare a ei cu autonomia.

Un alt concept vehiculat împreună cu acela de *autonomie* este **identitate**. Din perspectiva psihologiei dinamice dobândirea autonomiei este corelată cu construirea identității în timpul adolescenței. Din punct de vedere filosofic, identitatea este *proprietatea unui obiect de a fi și de a rămâne cel puțin un anumit timp ceea ce este, calitatea de a-și păstra un anumit timp caracterele fundamentale. Identitatea nu poate fi ruptă de deosebire, deoarece identificând un lucru îl deosebim de toate celelalte* (*Dicționar de filozofie*, 1978, p. 341). Pedagogia preia această definiție și o concretizează, identitatea fiind *convingerea interioară a subiectului ca în orice situație și momente de viață, precum și în orice orientări din lumea exterioară, rămâne aceeași persoană. Condițiile esențiale pentru dezvoltarea identității sunt procesele fizice, cognitive și emoționale ale copilului în creștere în mediul social. Tot identitate este și conștiința că eu sunt eu în cercul celorlalți* (N. Schaub, K.G. Zenke, 2001, p. 129). Identitatea rezultă în urma diferențierii de ceilalți dovedită prin felul interacțiunii subiect-mediul socio-emoțional.

Căutarea identității este un proces îndelungat care începe în perioada adolescenței. Acest proces afectează și este afectat de felul în care arată un adolescent, de felul în care gândește, de interacțiunile care se stabilesc între el și persoanele care-i influențează viața. Întrebarea principală care deconspiră căutarea identității este *Cine sunt eu?* Cu cât răspunsul la această întrebare este mai clar conturat, cu atât gradul de autonomie este mai ridicat.

Un alt termen amintit atunci când se vorbește despre autonomie este acela de **responsabilitate**. J. Davis (1999) aduce în discuție autonomia și responsabilitatea elevului pentru propria formare. Mesajul care le este transmis elevilor de către profesori este acela al necesității asumării răspunderii pentru propria formare, iar sarcinile de lucru sunt astfel create încât să pună în practică acest mesaj. Cu toate acestea, rezultatele la evaluările externe care se fac sunt un indicator al performanței școlii sau al profesorului și mai puțin al elevului. Autorul vede o contradicție între ceea ce elevii sunt încurajați să facă (pe de o parte). J. Davis face referire la sistemul britanic de învățământ și la Curriculum-ul Național din această țară, care este atât de riguros încât prescrie nu doar ceea ce trebuie făcut, ci și când trebuie făcut și chiar cum trebuie făcut. De asemenea, evaluările externe (singurele ale căror rezultate sunt luate în considerare) sunt plasate periodic și sunt foarte stricte, încât nu oferă *a doua șansă* celor care

au ratat-o pe prima.

În aceste condiții se pune problema care este rostul încurajării autonomiei și a responsabilității elevului pentru propria formare, atât timp cât este evaluat după standarde impuse din exterior și numai aceste rezultate contează în evoluția sa viitoare.

Deci, autonomia corelează cu responsabilitatea și ambele caracteristici contribuie la formarea individului.

Acestea sunt principalele concepte care pot fi puse în corelație cu acela de autonomie. Se pune problema în ce măsură libertatea, identitatea, responsabilitatea, autoritatea corelează cu autonomia în sfera educației pentru a contribui la formarea elevului ca viitor adult.

### **Responsabilitatea didactică**

Responsabilitatea didactică este una dintre sarcinile morale ale profesorului și probabil cea mai importantă dintre acestea. Responsabilitatea corelează cu *luarea de decizii*. Când o persoană, din diferite motive nu are posibilitatea de a alege, atunci nu se poate spune ca acea persoană are vreo responsabilitate. De multe ori libertatea de a alege este subestimată. Există situații care aparent nu permit decât o singură decizie, dar, în realitate există mai multe posibilități care însă, s-ar putea să aibă consecințe negative asupra persoanei. Evident, în cazul în care profesorul dispune de suficientă autonomie el are mai multă libertate să decidă dacă soluția pe care o adoptă este cea mai bună; altfel spus, autonomia este foarte strâns legată de responsabilitate.

Luarea unei decizii presupune alegerea între două sau mai multe valori opuse (valori care nu pot fi satisfăcute în același timp), ceea ce cere din partea profesorului capacitatea de a distinge clar între enunțuri descriptive, judecăți de valoare și cunoștințele necesare fiecărui tip de enunț, ceea ce nu este atât de ușor pe cât pare.

Cercetările asupra responsabilității au scos la iveală următoarele concluzii:

a. Sunt foarte puține cercetări empirice în domeniul acțiunii responsabile în școală;

b. Pe parcursul formării lor profesorii, de cele mai multe ori nu învață cum să folosească efectiv responsabilitatea didactică;

c. Adesea profesorii nu se gândesc la responsabilități și la valori;

d. Adesea profesorii au impresia că acțiuni care implică responsabilitate, precum acordarea de sprijin suplimentar unor elevi, duc la scăderea

randamentului procesului de predare-învățare la nivelul întregii clase. Așa se explică de ce responsabilitatea și randamentul școlar sunt, în general tratate separat (T. Nuslu, T. Postlethwaite, 1986, p. 6048)

e. După părerea autorilor menționați anterior, pentru a deveni responsabil un profesor trebuie să îndeplinească o serie de calități:

1. *Competența morală* este necesară, dar nu și suficientă pentru ca un profesor să fie responsabil. Un nivel înalt al competenței morale nu garantează acțiunile responsabile. Comportamentul în general nu este determinat doar de judecățile morale, ci și de context, de scopurile urmărite sau de dispozițiile celor aflați într-o anumită situație. De aceea competența morală (care implică doar spiritul dreptății) nu este suficientă pentru ca cel care o posedă (profesorul) să fie responsabil.

2. *Grija pentru copil* trebuie să fie preocuparea majoră a tuturor profesorilor. Aceasta nu înseamnă că profesorul acceptă necondiționat tot ceea ce face copilul. Dimpotrivă înseamnă acceptarea necondiționată a copilului ca persoană, ca individ autonom. Această calitate a profesorului are două dimensiuni: pentru prezentul și pentru viitorul copilului. Acestea implică din partea profesorului un efort conștient de a fi cu copilul, de a-l înțelege și de a ține cont că un copil este diferit de un adult, imposibile în absența empatiei, a cunoștințelor de psihologie a vârstelor și psihologia copilului.

Grija pentru copil înseamnă luarea unor decizii în numele copilului pe baza unor cunoștințe pe care copilul s-ar putea să nu le aibă. Aceasta competența poate fi învățată.

3. *Abilitatea de a discerne între valori*. Mai multe studii au arătat că profesorii nu sunt preocupați de valorile lor, ceea ce poate fi corectat prin procesul de formare a profesorilor. Exemplul clasic pentru a descoperi care sunt valorile pe care le preferă profesorii este de a le cere să enumere primele trei obiecte pe care le-ar lua cu ei pe o insulă pustie și să-și justifice alegerea pe baza unor principii universale valabile. În cazul în care valorile alese nu sunt în concordanță cu aceste principii profesorii li se cere să își restructureze sistemul de valori în concordanță cu normele morale acceptate de majoritatea oamenilor (idem, 6. 6052).

S-a pus problema, plecând de la aceste calități, în ce măsură profesorul responsabil este și un profesor eficient. Conform unei superstiții care se pretinde științifică, moralitatea in-hibă eficiența.

Aceasta ar fi valabilă mai ales în cazul profesorilor care se confruntă zilnic cu un complex de probleme. Conform superstiției amintite profesorul eficient este profesorul dur, care ia decizii de unul singur, care conduce clasa fără a ține cont de dreptate, adevăr singur, care conduce clasa fără a ține cont de dreptate, adevăr sau părerile celorlalți. Cu toate acestea au arătat ca adevărații profesori de succes sunt cei care se preocupă de ceea ce simt elevii lor. În acest sens se poate vorbi despre complementaritate între responsabilitate și eficiență.

### Dimensiunea interculturală în educație - sursa de autonomie

După cum am încercat să arătăm și până acum, școala nu este doar un loc de instruire, de achiziție a cunoștințelor, este și un spațiu de viață și de experiență, de solidaritate și de acceptare reciprocă. Întreg învățământul este un proces de comunicare ce depinde de calitatea relațiilor pedagogice.

Încercând să dea un răspuns la întrebarea *De ce există școala?* C. Liesse observa: Ca să permită copiilor să crească, să-și dezvolte spiritul, sufletul și corpul, în alte cuvinte, inteligența, sensibilitatea și creativitatea. La ce fel de societate ar trebui să ne aducă această dezvoltare a fiecăruia? La o societate mai dreaptă sau mai dura? Prin definiție, o societate înseamnă bărbați și femei care trăiesc împreună, mai mult sau mai puțin în armonie. Însă, pentru fiecare copil să poată să-și ocupe progresiv locul în societate și să poată deveni un cetățean activ, pentru ca toți copiii să poată trăi împreună este esențial să învețe înainte să trăiască împreună.

Școala are, deci, o dublă misiune:

1. Să permită fiecăruia să crească, să-și dezvolte spiritul, sufletul, corpul și inima;
2. Să permită copiilor să învețe să trăiască unii cu alții, cu persoane diferite (C. Liesse, 2000)

La prima vedere cele două aspecte ale misiunii școlii par contradictorii: dezvoltarea individualității, în plinătatea sași trăirea împreună cu ceilalți. Ce înseamnă să înveți să fii tu însuși și în același timp să înveți să trăiești cu ceilalți? Soluția acestei probleme este educația interculturală. Numai prin intermediul acestei dimensiuni a educației putem înțelege și accepta că suntem diferiți, dar aceasta nu înseamnă că unul este mai bun decât celălalt.

Experiența interculturală din școală este animată de o dublă acțiune: receptarea și împărțirea. De receptare sunt legate climatul clasei și al școlii, calitatea primirii mesajului, modul în care elevii beneficiază ei înșiși de drepturile pe care sunt invitați

să le respecte în cazul celorlalți, solidaritatea pe care ei o percep și de care beneficiază, posibilitatea lor de expunere. Este important ca toți elevii, indiferent de diferențele dintre ei, să poată să împărtășească aceeași experiență și să se simtă în mod egal acceptați (pentru că numai așa vor ajunge să-i accepte pe ceilalți). Împărțirii îi aparțin toate materializările solidarității în cadrul clasei și în exterior. Acestea merg de la ascultarea celuilalt, până la colaborarea și împărțirea componentelor, la recunoașterea și la apărarea drepturilor celuilalt, ca și la ajutorul reciproc (P. Dassen, C. Perregaux, M. Rey, 1999, p. 185).

Dar cum se ajunge de la solidaritate la autonomie? Puntea de legătură este interculturalitatea. *Autonomia nu înseamnă afirmarea zgomotoasă a sinelui. Ea înseamnă aptitudinea interioară a individului de a căuta un sens vieții sale. Orice societate depinde, atât în ceea ce privește existența cât și dezvoltarea sade un echilibru între afirmarea de sine a individului și interesul colectiv. Realizarea acestui echilibru duce la o cunoștință crescută a libertății interioare și constituie baza unui sentiment de identitate și de respect de sine, de respect al celuilalt*” (B. Bettelheim apud C. Liesse, 2000). Autonomia nu înseamnă să fii dependent de alții, dar nici să fii independent și să te descurci fără ei. Autonomia este deci capacitatea de a deveni tu însuși în interacțiune cu ceilalți.

Autonomia și interculturalitatea sunt strâns legate. Nu pot să mă deschid celorlalți decât în măsura în care am eu însumi sentimentul de a fi un individ unic. Sau invers, în măsura în care pot întreține relații pozitive și binevoitoare cu ceilalți pot trăi sentimentul propriei mele identități. Dacă venim din culturi diferite bogăția poate fi enormă. Autonomia permite integrarea într-o societate multiculturală.

Dimensiunea interculturală în educație este un drum care favorizează acest sentiment, de a fi în realitatea cotidiană o individualitate care nu înseamnă cu nimeni și cu nimic. Această securitate interioară permite recunoașterea celuilalt unic și favorizează dorința de cunoaștere de înțelegere și de comunicare.

În acest context rolul profesorului este de a favoriza dezvoltarea persoanei și, în același timp, favorizarea relațiilor constructive în grup, deci construirea autonomiei elevului. Acesta este un ideal greu de atins în condițiile în care formarea cadrelor didactice din perspectivă interculturală lasă de dorit. Profesorii implicați în educația interculturală ar trebui să fie atenți la următoarele îndatoriri:

- Să asigure o gestionare democratică a

clasei sau a școlii pentru a permite fiecăruia să se exprime, să dezbată, să țină cont de altul, să-și asume responsabilități;

– Să dea rând pe rând fiecărui elev șansa de a experimenta diferite roluri, inclusiv cel de animator sau lider, de a lua la cunoștință de diferite forme de conducere, de a percepe și a analiza relațiile de putere din grup, instituție sau societate, de a depista abuzurile și de a lua act de ele.

– Să supravegheze calitatea interacțiunilor dintre elevi, gradul de participare al elevilor la interacțiuni depinde de prestigiul pe care-l au în grup; prestigiul lor depinde de situația socio-economică, de etnie, de limbă, de competențele fizice, de rezultatele școlare. Organizarea unui învățământ care să suscite învățarea cooperativă arăsigura exercitarea optimă a prestigiului și ar conduce la reducerea inegalităților instituite în școală.

– Să stăpânească fenomenele de violență; tinerii care au tendințe de autoritate trebuie tratați cu înțelegere și puși în situația de a colabora în diferite împrejurări cu cei către care își exercită ura și violența.

– Să asigure deschiderea grupului spre exterior și să favorizeze o atitudine cu membrii altor grupuri, mai apropiați sau mai îndepărtați (Constantin Cucuș, 2000, p. 203).

În concluzie se poate spune că formarea autonomiei elevului din perspectiva interculturală se face prin educația pentru respectul celuilalt. Autonomia înseamnă a gândi și a acționa prin sine însuși, ținând cont permanent de existența celorlalți. Numai prin manifestarea autonomiei se poate ajunge la solidaritate, singurul drum de urmat ca oamenii să nu se mai lupte între ele, să nu se mai umilească, să nu mai aibă dorința de dominare unul asupra celuilalt.

Construirea autonomiei unui individ nu este o problemă ușoară, mai ales dacă ea trebuie să se întâmple în mediul școlar. *Una dintre cele mai mari probleme ale educației este de a împăca sub o formă legitimă, supunerea cu posibilitatea de a se servi de libertatea sa. Căci constrângerea este necesară. Dar cum să fie cultivată libertatea prin constrângere?* Se întreba Kant în tratatul de pedagogie. Acesta este paradoxul educației formale ce se practică în orice școală: construirea autonomiei elevului, în condițiile supunerii la autoritatea școlii, care la rândul său se supune normelor societății.

În aceste condiții un rol deosebit de important îi revine profesorului. Dincolo de specializarea sa tehnic-științifică, el are responsabilitatea de a-și

exercita autoritatea astfel încât să contribuie la sporirea gradului de autonomie a elevului. Munca sa devine cu atât mai dificilă cu cât elevii înaintază în vârstă. Când aceștia din urmă ajung în perioada adolescenței cadrul didactic are posibilitatea de a-și demonstra măiestria în a-și exercita autoritatea în sensul construirii autonomiei elevilor săi.

### Bibliografie

1. Cucuș, Constantin, *Educația - dimensiuni culturale și interculturale*, Editura Polirom, Iași, 2000;
2. Dasen, P., Perregaux, C., Rey, M., *Educația interculturală - experiențe, politici, strategii*, Editura Polirom, Iași, 1999;
3. Doron, R., Parot, F., *Dicționar de psihologie*, Editura Humanitas, București, 1999;
4. Păun, Emil, *Libertate și autoritate în educație*, în *Revista de Pedagogie*, nr. 1/1991;
5. Popescu-Neveanu, P., *Dicționar de psihologie*, Editura Albatros, București, 1978;
6. Schaub, H., Zenke, K.G., *Dicționar de pedagogie*, Editura Polirom, Iași, 2001;
7. \*\*\*, *DEX*, Editura Academiei Republicii Socialiste România, București, 1975.

# Studiu de caz comparativ pentru identificarea nevoilor de formare la nivelul județului vâlcea pentru anul școlar 2023/2024

Prof. Valeria ȘANDRU-profesor metodist  
Casa Corpului Didactic Vâlcea

Casa Corpului Didactic este centru de resurse de inovație și de expertiză în formarea continuă a personalului didactic, a managerilor educaționali, a personalului didactic auxiliar și un centru de inițiere și organizare de activități științifice, metodice și culturale, în concordanță cu interesele și nevoile individuale de dezvoltare personală și profesională.

Analiza mediului organizațional este necesară pentru a fi identificate aspectele pozitive și cele care necesită îmbunătățiri la nivelul Casa Corpului Didactic Vâlcea și pentru a oferi soluții în vederea dezvoltării capacității administrative care să permită implementarea strategiilor și a unei structuri organizatorice eficiente și eficace. Mediul intern și extern au un efect important asupra activității instituției, influența lor putând determina acțiuni și atitudini de natură să fluidizeze ori să îngreuneze atât activitățile curente cât, și cele neprevăzute.

Oferta de programe de formare continuă a Casei Corpului Didactic Vâlcea pentru anul școlar 2022-2023 a fost elaborată pe baza diagnozei mediului intern / extern și a nevoilor educaționale și de formare continuă a cadrelor didactice din județul Vâlcea. În realizarea diagnozei privind nevoile de dezvoltare profesională a personalului din învățământul preuniversitar vâlcean sunt prelucrate date furnizate din mai multe surse de documentare. În acest sens, s-au avut în vedere atât nevoile de formare identificate la nivelul fiecărei școli de către responsabilii cu dezvoltarea profesională și evoluția în cariera didactică în colaborare cu directorii unităților de învățământ, cât și nevoile identificate de inspectorii de specialitate, în timpul inspecțiilor școlare, precum și de către profesorii metodiști ai Casei Corpului Didactic Vâlcea, cu ocazia efectuării

activităților de monitorizare a impactului participării cadrelor didactice din județul Vâlcea la activități de formare continuă.

La nivelul Casei Corpului Didactic Vâlcea, realizarea analizei de nevoi de formare din teritoriul s-a efectuat, în mod curent, pe parcursul întregului an școlar, prin:

#### a) *Aplicare de chestionare în teritoriu:*

- Aplicarea chestionarelor la nivelul managementului unităților de învățământ din județul Vâlcea, cu sprijinul Inspectoratului Școlar Județean Vâlcea, la începutul anului școlar 2022-2023;
- Aplicarea chestionarelor pe categorii de personal, prin implicarea responsabililor cu dezvoltarea profesională și evoluția în cariera didactică de la nivelul unităților de învățământ;
- Aplicarea chestionarelor de satisfacție participanților la programele de formare oferite de Casa Corpului Didactic Vâlcea;
- Completarea chestionarelor online postate pe site-ul Casei Corpului Didactic Vâlcea;

#### b) *Analiza informațiilor obținute în următoarele contexte:*

- În cadrul consfăturilor cu directorii de unități de învățământ din sistemul educațional (inspectori școlari, metodiști ai ISJ, responsabili de arii curriculare / cercuri pedagogice);
- Pe baza solicitărilor de formare din partea unor grupuri țintă structurate, a cadrelor didactice;
- În urma discuțiilor cu inspectorii școlari de specialitate și cu responsabilii cu dezvoltarea profesională și evoluția în cariera didactică din școli;
- Prin participarea profesorilor metodiști la Cercurile Pedagogice, organizate în anul școlar 2021-2022, al cadrelor didactice de la nivelul județului Vâlcea / bibliotecarilor / întâlnirilor cu responsabilii centrelor de documentare și informare, etc;
- Din analiza scopurilor organizaționale propuse la nivelul unităților de învățământ din teritoriu;
- Prin identificarea obiectivelor de dezvoltare individuală ale formabililor, corelate cu scopurile unității de învățământ;
- În cadrul discuțiilor informale cu reprezentanți ai diferitelor grupuri țintă: directori, inspectori școlari de specialitate, membri ai C.E.A.C.-urilor, ai C.A.-urilor și cadre didactice cu diferite specializări;
- Din analiza complexă a comunității de proveniență a formabililor (nevoi și probleme specifice ale comunității, ca de exemplu integrarea romilor în viața comunităților, a elevilor cu cerințe speciale în învățământul de masă, prevenirea excluziunii sociale a elevilor care aparțin unor categorii vulnerabile din

punct de vedere social, etc );

- Din analiza SWOT aplicată organizației noastre pentru a avea o imagine adecvată și realistă asupra potențialului de care dispune casa corpului didactic.

În realizarea diagnozei privind nevoile de dezvoltare profesională a personalului din învățământul preuniversitar vâlcean sunt prelucrate date furnizate din mai multe surse de documentare. S-au avut în vedere atât nevoile de formare identificate în „mediul intern” al școlilor de către responsabilii cu perfecționarea împreună cu directorii instituțiilor de învățământ, cât și nevoile identificate de către persoane din „mediul extern” al școlii de către inspectorii de specialitate, în timpul inspecțiilor școlare, precum și de către profesorii metodiști ai Casei Corpului Didactic Vâlcea, în cadrul vizitelor de monitorizare.

Pentru colectarea informațiilor privind nevoia de formare din școli, responsabilii cu dezvoltarea profesională au utilizat ca instrument ”Chestionarul pentru cadrele didactice privitor la analiza și identificarea nevoii de formare continuă și perfecționare în județul Vâlcea, pentru anul școlar 2022-2023. Chestionarul a fost conceput de către echipa profesorilor metodiști, la solicitarea directorului Casei Corpului Didactic Vâlcea. Chestionarul a fost trimis prin e-mail în unitățile de învățământ din județ pentru a fi aplicate, respectiv a fost postat pe site-ul instituție, iar responsabilii cu dezvoltarea profesională și evoluția în carieră au informat personalul din școli și au facilitat completarea online a respectivelor chestionare.

Centralizarea datelor statistice rezultate în urma prelucrării acestor tipuri de instrumente de colectare a datelor va constitui punctul de plecare în realizarea analizei nevoilor de formare pentru anul școlar 2022-2023, iar pe baza acestei analize se va fundamenta oferta de formare. Rezultatele activității de analiză și interpretare a datelor au rolul de a contura specificul nevoilor de formare al grupului-țintă. În funcție de aceste observații va fi îmbunătățită, în general, oferta educațională a programelor de formare continuă dar și activitatea Casei Corpului Didactic Vâlcea.

Din interpretarea datelor culese pentru demersul de cercetare reiese că **majoritatea personalului din învățământul preuniversitar vâlcean** (aproximativ 87 % ) chestionat a ales casa corpului didactic ca principal furnizor de formare și **aproximativ**.

Principala motivație a participării la programele de formare continuă este obținerea unui suport în exercitarea profesiei, acest motiv este susținut de 42% dintre cei chestionați, argumentând

că formarea realizată prin intermediul unor cadre didactice cu statut de formator și cu o autoritate în comunitatea școlară din județul Vâlcea, este forma cea mai benefică deoarece poate asigura o valoare adăugată ridicată procesului didactic, dar și coerență, respectiv consistență profesională.

Din analiza datelor rezultă și necesitatea de a realiza un anumit design al programelor de formare continuă, acestea trebuie să se centreze în primul rând pe dezvoltarea competențelor:

- Competențe digitale, tehnice și tehnologice: 59%;
- Competențe de organizare a predării – învățării - evaluării: 19%;
- Competențe metodologice și psihopedagogice: 9 %;
- Competențe de comunicare și psihosociale: 8%;
- Competențe de management educațional: 5%;

Pornind de la specificul competențelor pe care trebuie să se focalizeze programele de formare se observă și preferințele celor chestionați pentru cursurile care vizează strategiilor de predare, proiectare evaluare în format digital. În aceste condiții proiectul CRED, mai ales pe componenta sa de abilitare curriculară și de utilizare a resurselor TIC și cele digitale răspunde unei nevoi reale existente în sistem.

Un aspect important vizat prin cercetarea privind analiza de nevoi este forma de organizare a activităților de formare.

- Tradițional, care presupune prezența fizică la curs pe întreaga durată a acestuia: 56%;
- Blended learning: 18%
- La distanță, care presupune în special muncă individuală și anumite întâlniri cu formatorii: 15%;
- on-line (prin Internet), care nu necesită întâlniri de tipul față-în-față între cursanți și formatori: 11%;

Majoritatea celor chestionați consideră importantă în formarea/perfecționarea competențelor digitale, de integrare a TIC în demersul didactic, planificarea, proiectarea și evaluarea competențelor formate elevilor noștri. Acest aspect evidențiază existența unei nevoi reale privind preocuparea cadrelor didactice de a furniza servicii educaționale de calitate, care să răspundă aspirațiilor beneficiarilor direcți și indirecti ai educației. Acest aspect ne încurajează, ne motivează în demersul Casei



Corpului Didactic Vâlcea de a acredita noi programe de formare, care să răspundă nevoilor reale existente în învățământul vâlcean.

Cercetarea realizată de profesorii metodiști ai Casei Corpului Didactic Vâlcea oferă informații prețioase în legătură cu mediul de rezidență a celor care au fost chestionați:

- Mediul urban: 62%;
- Mediul rural: 38%;

În ceea ce privește gradele didactice pe care le au persoanele chestionate, se observă că o proporție covârșitoare a celor motivați pentru a participa la programele de formare continuă este în favoarea profesorilor cu experiență, cadrele didactice cu gradul didactic I reprezentând 66% din respondenți, personalul cu gradul didactic II reprezentând 14% din respondenți, un procent de 20% fiind profesorii care se află la începutul carierei didactice.

În urma demersurilor de sondare a nevoilor de formare au rezultat următoarele concluzii:

✓ Personalul manifestă interes crescut pentru participarea la activități de formare adaptate cerințelor moderne ale educației;

✓ Personalul manifestă interes pentru activități bazate pe metode interactive, care utilizează conținuturi cu aplicabilitate practică, care contribuie la ameliorarea activității desfășurate la nivelul claselor de elevi;

✓ Este necesar ca programele de formare continuă să se centreze pe dezvoltarea competențelor de predare, planificare evaluare, a celor care vizează comunicarea cu mediul social, dar deopotrivă ele trebuie să formeze noi atitudini care să valorizeze resursele de care dispun cadrele didactice din învățământul vâlcean;

✓ Cadrele didactice apreciază programele de formare interactive, aplicabile, condensate, complexe, folosind învățarea experiențială;

✓ Rezultatele studiului realizat exprimă necesitatea ca Casei Corpului Didactic Vâlcea să-și diversifice oferta de formare, aceasta trebuie să răspundă unor nevoi tot mai complexe;

#### **Concluzii și recomandări:**

• **Oportunitatea includerii în oferta de formare a unor programe adresate managerilor școlari, respectiv cadrelor didactice, în vederea creșterii calității actului educațional și adaptării la specificul diferitelor comunități școlare ;**

• Continuarea furnizării unor programe de formare adresate cadrelor didactice debutante / încadrate cu statut de suplinitor ;

• Stimularea documentării științifice și metodice;

• Crearea condițiilor pentru ca personalul din învățământul vâlcean să aibă acces la legislația școlară actuală și la literatura de specialitate, să li se ofere și să obțină consultanță și îndrumare de calitate.

## **Conceptul de expertiză contabilă**

*Ec. Varinia DUMITRANA – administrator financiar  
Casa Corpului Didactic Vâlcea*

### **Necesitatea expertizei contabile și importanța ei în activitatea economică**

De multe ori pentru lămurirea faptelor care formează obiectul unei dispute judiciare sau extrajudiciare se apelează la cunoștințe de specialitate din domeniul științelor, al tehnicii sau al artelor și uneori chiar la cercetări științifice sau tehnice speciale (analize de laborator sau de altă natură, măsurători, etc.) ale unui expert, care să conducă la rezolvarea diferendului. Expertul trebuie să efectueze în majoritatea cazurilor o activitate de cercetare a circumstanțelor diferendului, adică să expertizeze problema în litigiu, pe baza expertizei urmând să formuleze concluziile asupra disputei, concluzii ce vor fi prezentate de obicei într-un raport de expertiză.

Marea diversitate a cauzelor care parvin spre soluționare organelor de urmărire penală, instanțelor judecătorești, arbitrajului, a căror obiect și situații izvorăsc din domenii de activitate diverse și foarte vaste, reclamă pregătire și cunoștințe de specialitate pentru fiecare domeniu în parte. În prezent dezvoltarea științei și tehnicii nu mai permite entității chemate să se pronunțe asupra cauzei să fie specializată în toate domeniile de activitate, apărând astfel necesitatea de a apela la specialiști care să examineze litigiul și care să-și spună punctul de vedere motivat și fundamentat pe cunoștințele de specialitate și experiență. Pe baza expertizei întocmite de specialist asupra problemelor în litigiu este posibilă apoi pronunțarea unui verdict asupra cauzei.

Raportată la activitatea jurisdicțională, expertiza poate să fie extrajudiciară sau judiciară.

Trăsătura generală a expertizei extrajudiciare

este faptul că nu se efectuează la solicitarea organelor judiciare și nici după norme prevăzute de legi procesuale, ci se efectuează la cererea părților în litigiu, ele fiind cele care aleg și experții.

În schimb, expertiza judiciară este efectuată la cererea organelor judiciare, necesitatea recurgerii de către legiuitor la cunoștințele unui expert fiind motivată de faptul că oricât de vaste ar fi cunoștințele acestuia, multitudinea ramurilor științei, tehnicii, artei face imposibilă pronunțarea cu competență în alt domeniu decât cel juridic. Legiuitorul cunoaște și aplică normele juridice în vigoare, în timp ce expertul operează cu fapte concrete, variabile de la caz la caz, pentru a-l pune pe judecător în posibilitatea de a aplica în mod corect legea și soluționa corect cauzele supuse judecății sale. Chiar și în cazul în care în componența instanței ar intra un specialist în cauza supusă soluționării, această situație nu înlătură necesitatea apelării la expert, deoarece judecătorul și expertul au funcții procesuale diferite.

În prezent operațiunile economice se manifestă într-o mare diversitate de forme și situații. În această ordine de idei în cazul unor litigii de natură economică apar probleme greu de soluționat de către părțile direct implicate, probleme care necesită cunoștințe economice vaste și o bogată experiență în domeniul economic. Pentru rezolvarea acestor probleme este necesară cunoașterea și experiența unei persoane cu autoritate în domeniu, care să poată examina problema în mod competent și să poată stabili aprecieri pertinente și fundamentate științific despre cauza în discuție. Activitatea pe care o desfășoară acest specialist în domeniul economic pentru rezolvarea litigiului poartă denumirea de expertiză contabilă. Expertiza contabilă este de cele mai multe ori întâlnită în cazurile judiciare, fiind reclamată de organul juridic pentru ca acesta să se poată apoi pronunța în cunoștință de cauză asupra problemei supusă soluționării, dar se întâlnește și în cazuri extrajudiciare în soluționarea unor litigii între părți atunci când nu se dorește să se apeleze la o instanță de judecată sau în analize și certificări ale situației financiare ale unei societăți.

Atât teoria cât și practica dovedesc că expertiza contabilă este o necesitate obiectivă izvorâtă din acțiunea legilor economice care guvernează economia.

Necesitatea expertizei contabile apare ori de câte ori părțile în litigiu, instanțele de judecată sau organele de urmărire penală nu pot soluționa litigiile întrucât soluționarea acestora presupune

solide cunoștințe din domeniul economico-financiar și o experiență îndelungată. Necesitatea expertizei este legată pe de altă parte de situația existenței unei interpretări diferite într-o singură problemă de natură economică, care se cere a fi lămurită de specialist, precum și de aceea că în unele cazuri cercetarea nu se poate efectua decât în afara instanței sau numai cu ajutorul unor mijloace speciale. În acest context se impune consultarea și concluziile unor specialiști în domeniul economic.

Expertiza contabilă, alături de controlul economic-financiar și audit, constituie unul din instrumentele de bază în apărarea, protejarea și dezvoltarea proprietății, indiferent de apartenența ei: de stat, privată sau mixtă.

Având în vedere cele precizate anterior se observă că expertiza contabilă are o importanță deosebită în soluționarea problemelor de natură economică întrucât fundamentează deciziile, atât în cazuri judiciare cât și extrajudiciare, pe cunoștințele unui expert cu autoritate în domeniu. În cazul expertizei judiciare, aceasta este mijloc de probă în procese civile sau penale, permițând astfel legiuitorului să soluționeze o cauză având la dispoziție opiniile unei alte părți neimplicate în cauză și cu autoritate științifică și profesională recunoscută.

### **Conceptul de expertiză contabilă**

Progresul rapid al științei și tehnicii înregistrat mai ales în ultimele decenii au determinat o expansiune fără precedent a expertizei, domeniile în care se recurge la sprijinul experților în prezent putând fi din cele mai variate și cu referire la aproape toate laturile cunoașterii omenirii.

Din acest motiv categoriile de expertize sunt tot atât de numeroase ca și ramurile științei, tehnicii și artei.

În literatura de specialitate se întâlnesc mai multe definiții ale conceptului de expertiză după cum urmează:

- „Expertiza este un mijloc de probă, de constatare, confirmare, lămurire sau dovedire, pe baza cercetării științifice de specialitate, a adevărului obiectiv cu privire la o anumită faptă, împrejurare, problemă, situație, cauză sau litigiu.”
- „Operația făcută de unul sau mai mulți experți cu scopul de a constata unele fapte, de a controla, de a examina, de a măsura și de a evalua anumite lucruri.”
- „Operația încredințată unor persoane, pe baza cunoștințelor lor speciale asupra faptelor pe

care judecătorii nu le-ar putea aprecia.”

- „Un mijloc de investiție prin care se ajunge fie la obținerea unei probe, fie la evaluarea exactă a unei probe existente.”

- „O cercetare care constă din diferite operațiuni specifice fiecărei specialități.”

- „Un mijloc de dovadă reglementat de codul de procedură civilă, la care recurge instanța în cazul că, pentru stabilirea adevărului obiectiv, este nevoie de lămurirea unor împrejurări de fapt, pentru a căror rezolvare se cer cunoștințe de specialitate în domeniul științei, tehnicii, artei sau vreunei meserii pe care judecătorul nu le posedă.”

- „Un mijloc de probă cerut de organul juridic în materie civilă sau penală, efectuat de un specialist în materia litigiului, care prin cunoștințele și experiența ce o posedă trebuie să aducă lămurirea diferitelor aspecte ce sunt necesare a fi cunoscute, în vederea soluționării unor cauze.”

- „O lucrare de luminare a justiției și particularilor cuprinzând și părerea experților.” (prof. Trancu-Iași).

În încercarea de a clasifica expertizele, după opinia unor specialiști, se pot stabili două categorii de expertize:

- O primă categorie cuprinde expertizele care au la bază constatări materiale și diferite date de specialitate, fără a avea în vedere și elementele juridice; deci cu alte cuvinte experții fac constatări pur tehnice și răspund la întrebările puse, cum ar fi în expertizele ce folosesc investigații cu caracter tehnic, medical, chimic, etc.

- O a doua categorie cuprinde expertizele care în mod obligatoriu trebuie să aibă la bază și elemente juridice, ca de pildă expertize contabile, la efectuarea cărora trebuie avute în vedere diferite norme juridice.

Marea majoritate a autorilor din literatura de specialitate nu se preocupă însă în mod special de clasificarea expertizelor, ci doar le enumeră, fără a implica și o clasificare propriu-zisă. Astfel, având în vedere obiectul lor, natura și conținutul faptei, împrejurării, problemei, litigiului ce se cercetează, expertizele pot fi grupate pe următoarele categorii:

- Expertize tehnice, ce se individualizează pe genuri: construcții civile, mașini și utilaje, autovehicule, etc.;

- Expertize medico-legale de tipul: psihiatrice, toxicologice, constatarea stării sănătății, a cauzei decesului, etc.;

- Expertize grafologice, care constau în

autentificarea unui act, a unei semnături;

- Expertize criminalistice, cuprinzând: tehnica criminalistică a actelor, dactiloscopie, traseologie, balistică;

- Expertize mercio-logice;

- Expertize artistice, din domeniile pictură, sculptură, grafică, literatură, muzică, etc.;

- Expertize filatelice;

- Expertize comerciale;

- Expertize agricole;

- Expertize contabile.

Stabilirea categoriilor de expertize are importanță deosebită deoarece pe de o parte arată instanțelor judecătorești ce posibilități se deschid pentru folosirea acestui mijloc de probă, iar pe de altă parte indică persoanelor fizice și juridice interesate modalitățile de soluționare a anumitor cauze, probleme, fapte.

Expertiza contabilă este misiunea dată unui expert contabil de a cerceta situația economică a unei societăți prin controlarea registrelor de contabilitate, a conturilor, a documentelor justificative, pentru a stabili justa reflectare a activității unității în operațiile contabile, eventualele abuzuri, existența și cuantumul pagubelor cauzate avutului public sau privat. Scopul acestei cercetări este de a furniza părților interesate datele necesare în soluționarea problemei, sau de a procura justiției informațiile pentru a se pronunța, în cunoștință de cauză, asupra unui proces sau a unei contestații de care a fost sesizată.

Din definiția prezentată rezultă următoarele trăsături ale expertizei contabile:

- Are ca obiect cercetarea unor fapte sau situații de natură economico-financiară, gestionară și patrimonială;

- Cuprinde în sfera sa de acțiune activitatea economică a unui agent economic pentru problemele și obiectivele stabilite de organul judiciar sau de persoana juridică ce o solicită;

- Cercetează situațiile și împrejurările de fapt pe baza informațiilor furnizate de evidența economică și a suporturilor ei materiale;

- Interpretează datele de evidență și formulează opinii cu privire la problemele investigate pe baza legilor și a actelor normative care reglementează domeniul de activitate respectiv;

- Elaborează concluzii pe baza constatărilor făcute, care servesc drept mijloc de probă pentru organul judiciar care a dispus efectuarea expertizei sau ca mijloc de fundamentare a unei decizii de către persoana juridică ce a solicitat efectuarea expertizei

contabile;

– Analizează cauzele care au determinat abaterile de la normele legale cu caracter economic-financiar, descifrează relațiile economice și financiare dintre părțile aflate în litigiu, caracterizează starea de fapt a agentului economic respectiv în raport cu legea și actele normative care reglementează domeniul investigat, stabilește legăturile de cauzalitate și responsabilitate.

După destinația expertizei contabile, aceasta poate să fie :

– judiciară-dispusă de organele judiciare pentru soluționarea cauzelor aflate în faza de anchetă, cercetare sau judecată;

– Extrajudiciară-solicitată de persoane fizice sau juridice interesate, fără să existe un dosar de anchetă, cercetare, judecată.

Expertiza contabilă judiciară este un mijloc de probă în justiție, o formă de cercetare și lămurire a unor fapte sau împrejurări de natură economico-financiară indicate de organele judiciare în scopul soluționării litigiilor dintre persoane juridice, dintre acestea și persoane fizice, precum și a proceselor penale privind infracțiuni prin care au fost aduse pagube patrimoniului. Organul de urmărire penală sau instanța de judecată apelează la acest mijloc de probă la cererea părților sau din oficiu, încredințând unor specialiști în domeniu sarcina de a constata și evalua anumite fapte pe care nu le-ar putea procura sau aprecia ei înșiși, stabilind în acest scop punctele asupra cărora expertii numiți urmează să se pronunțe. Sarcina principală a expertizei judiciare este de a contribui la stabilirea adevărului și la justa soluționare de către organul judiciar a cauzei aflate în faza de cercetare sau judecată, oferind acestuia o probă temeinică, de neînlăturat, pentru tragerea la răspundere a persoanelor vinovate de încălcarea legalității, nesocotirea disciplinei financiare și păgubirea patrimoniului.

Expertiza contabilă extrajudiciară, denumită și expertiză amiabilă, are loc direct între părțile aflate în litigiu, în afară de orice intervenție judecătorească, sau este solicitată de persoane fizice sau juridice în vederea stabilirii adevărului și respectării legalității într-o anumită cauză. Contribuie la prevenirea pagubelor în patrimoniu, păstrarea integrității acestuia și respectarea legalității. Poate fi utilizată și ca mijloc de fundamentare a acțiunilor de arbitraj, judecătorești sau penale, care se declanșează prin acțiuni adresate organelor judiciare. O altă posibilă utilizare a expertizei extrajudiciare este aceea

de a certifica situațiile financiare ale unei unități patrimoniale, conducând la o încredere sporită a terților în aceasta atunci când intră în relații economice. Expertiza contabilă extrajudiciară poate fi solicitată de manageri, asociați, părțile în litigiu, particulari.

### **Obiectul de cercetare al expertizei contabile**

Expertiza contabilă este frecvent solicitată în procesele civile sau penale cu caracter economic, în litigiile dintre unitățile patrimoniale sau în litigiile de muncă, aceasta deoarece toate operațiile economice implicate de aceste diferende sunt consemnate pe bază de documente în contabilitate. În acest context contabilitatea are ca sarcină să contribuie la cunoașterea și clarificarea faptelor ce formează obiectul unor procese sau cauze judiciare, iar valorificarea forței probante a documentelor justificative și înregistrărilor contabile precum și lămurirea tuturor problemelor neclare care decurg din acestea nu poate fi făcută decât de specialiștii în contabilitate.

Din cele prezentate rezultă că expertiza contabilă poate avea ca obiect de cercetare:

– Fapte, împrejurări sau situații ce apar în activitatea economico financiară și gestionară a unei unități patrimoniale pentru a căror soluționare trebuie să se apeleze la un expert contabil;

– Aspecte ale situației economico-financiare a patrimoniului și a capacității acestuia de a genera profit, așa cum rezultă din documentele primare și evidența tehnic-operativă și contabilă, cu scopul final de a stabili, în mod științific, corectitudinea sau incorectitudinea administrării patrimoniului;

– Analiza economico-financiară a unei unități patrimoniale, cu scopul de a se determina comportamentul conducătorilor și persoanelor din compartimentele funcționale și de producție, în raport cu atribuțiile lor de serviciu;

– Cercetarea unui ansamblu de documente contabile, acte normative și probleme economico-financiare caracterizate prin pluralitate și diversitate;

– Neglijența sau abuzul în serviciu în legătură cu stabilirea și îndeplinirea obligațiilor contractuale, stabilirea întârzierilor pentru plata prețului și corectitudinea calcului penalităților, stabilirea cantității de produse livrate între părțile în litigiu, ce s-a achitat și ce a mai rămas de plată, etc;

– În materie comercială, expertiza se efectuează atunci când este necesar a se corecta calcule, înscrisuri și registre de comerț;

Sfera de cuprindere a expertizei contabile

are deci în vedere întreaga activitate economico-financiară, dar obiectivele ei sunt limitate la problemele solicitate de organele judiciare, examinate în lumina legislației economice și financiare care reglementează domeniul cercetat. În sfera expertizei contabile nu se cuprinde lămurirea problemelor din punct de vedere juridic, aceasta constituind competența exclusivă a organelor judiciare.

### **Stabilirea obiectivelor expertizei contabile judiciare**

Obiectivele expertizei contabile care se dau spre rezolvare expertului sunt întrebări concrete stabilite de organul judiciar (de urmărire penală sau de instanța de judecată) care a dispus efectuarea expertizei contabile din oficiu sau la cererea părților implicate. Aceste obiective se limitează din punct de vedere al conținutului și perioadei la fapte și împrejurări care au generat litigii. Obiectivele expertizei contabile care se dau spre rezolvare expertului sunt consemnate în scris prin ordonanță atunci când sunt stabilite de către organele de urmărire penală sau încheiere atunci când sunt stabilite de către instanța de judecată.

Actul de dispunere a expertizei contabile (ordonanță sau încheiere) cuprinde în mod obligatoriu:

- Organul care a dispus efectuarea expertizei;
- Numărul dosarului și părțile implicate în litigiu;
- Scopul efectuării expertizei contabile;
- Încadrarea juridică a faptelor deduse pentru soluționare;
- Numele expertului desemnat;
- Obiectul expertizei, respectiv întrebările la care se solicită răspunsurile;
- Actele ce urmează a fi avute în vedere spre expertizare;
- Onorariul provizoriu convenit expertului;
- Termenul de depunere a raportului de expertiză.

Expertiza contabilă rezolvă numai obiectivele sau problemele specificate în actul prin care s-a dispus efectuarea ei și numai pentru perioada stabilită.

Întrebările care se dau spre rezolvare expertului contabil trebuie să îndeplinească următoarele condiții:

- Să fie formulate în mod clar și concret, în strictă ordine de succesiune logică și în limita competenței, drepturilor și obligațiilor expertului contabil;
- Să se refere la probleme care necesită cunoștințe teoretice și practice de contabilitate;

- Să fie în strânsă legătură cu conținutul cauzei ce se judecă și să decurgă din împrejurările concrete ale cauzei;

- Să epuizeze toate aspectele neclare în dosarul respectiv și să cuprindă toate împrejurările cauzei astfel încât să se prevină formularea ulterioară de noi obiective;

- Să nu solicite expertului contabil încadrări juridice ale faptelor cercetate ;

Expertul contabil, în cazul în care obiectivele expertizei contabile nu sunt suficient de clar precizate, trebuie să solicite organului care a dispus efectuarea expertizei să concretizeze în scris problemele care trebuie să formeze obiectul expertizei. De asemenea expertul contabil poate sesiza organul care a dispus efectuarea expertizei contabile atunci când în timpul efectuării expertizei se ivesc situații care necesită extinderea obiectivelor fixate sau efectuarea prealabilă a unor expertize tehnice, grafologice, etc. Expertului nu îi este admis să extindă singur obiectivele expertizei și să răspundă astfel la întrebări care nu i-au fost puse sau care depășesc competența sa.

Obiectivele sau întrebările concrete care se dau spre rezolvare expertului contabil în cadrul expertizei contabile extrajudiciare sau amiabile se stabilesc cu consultarea expertului contabil de către persoana fizică sau juridică ce solicită efectuarea expertizei contabile.

### **Organizarea activității experților contabili în România**

#### **Organizarea și atribuțiile C.E.C.C.A.R**

**Corpul experților contabili și contabililor autorizați** (C.E.C.C.A.R.) este persoană juridică de utilitate publică și autonomă din care fac parte experții contabili și contabilii autorizați, având filiale fără personalitate juridică în reședințele de județ și municipiul București. Prin delegația primită de la autoritățile publice, acordă și retrace dreptul de exercitare a profesiei de expert contabil și contabil autorizat și controlează competența și moralitatea membrilor săi.

Organizarea și funcționarea C.E.C.C.A.R. se stabilesc prin regulament aprobat de Conferința națională, cu avizul Ministerului Finanțelor Publice și Ministerului Justiției. Orice modificare și/sau completare a Regulamentului de organizare și funcționare se face numai în limita prevederilor legale și prin aceeași procedură de aprobare și avizare.

Corpul este organizat pe secțiuni, comisii, departamente și Secretariatul general, subordonate

Biroului permanent al Consiliului superior al Corpului. Secțiunile Corpului sunt organizate pe cele două categorii profesionale, respectiv expert contabil și contabil autorizat, ale căror atribuții se stabilesc prin norme aprobate de Consiliul superior al Corpului.

Pe lângă Consiliul superior al Corpului funcționează reprezentantul Ministerului Finanțelor Publice.

Atribuțiile C.E.C.C.A.R. sunt următoarele:

- Organizează examenul de admitere, efectuarea stagiului și susținerea examenului de aptitudini pentru accesul la profesia de expert contabil și contabil autorizat, inclusiv examinarea persoanelor fizice străine care urmează să exercite activitatea de expert contabil și contabil autorizat în România, asupra cunoașterii legislației în domeniul contabil, fiscal, și al organizării și funcționării societăților comerciale;

- Elaborează și publică normele privind activitatea profesională și conduita etică a experților contabili și contabililor autorizați, ghidurile profesionale în domeniul financiar contabil;

- Organizează evidența experților contabili, contabililor autorizați și societăților comerciale de profil, prin înscrierea acestora în Tabloul Corpului;

- Sprijină formarea și perfecționarea profesională a experților contabili și a contabililor autorizați prin programe anuale de pregătire continuă, organizate în diverse forme, astfel încât la acestea să aibă acces toți membrii activi;

- Apără prestigiul și independența profesională a membrilor săi în raporturile cu autoritățile publice, organisme specializate, cu alte persoane juridice și fizice;

- Editează publicații de specialitate;

- Asigură buna desfășurare a activității experților contabili și contabililor autorizați;

- Elaborează în colaborare cu instituțiile guvernamentale și neguvernamentale standardele privind evaluarea societăților comerciale și a unor active sau bunuri;

- Colaborează cu asociațiile profesionale de profil din țară și din străinătate.

Secțiunile Corpului au următoarele atribuții:

- Organizează examenul de admitere, efectuarea stagiului și susținerea examenului de aptitudini pentru accesul la profesia de expert contabil și contabil autorizat, inclusiv examinarea persoanelor fizice străine care urmează să exercite activitatea de expert contabil și contabil autorizat în România,

asupra cunoașterii legislației în domeniul contabil, fiscal și al organizării și funcționării societăților comerciale;

- Elaborează și publică normele privind activitatea profesională și conduita etică a experților contabili și contabililor autorizați, ghidurile profesionale în domeniul financiar contabil;

- Țin evidența persoanelor care au promovat examenul de admitere și se află în perioada de stagi;

- Organizează activitatea de stagi și examenul de aptitudini pentru dobândirea calității de expert contabil și contabil autorizat;

- Asigură respectarea normelor legale de către experții contabili și contabilii autorizați ce își desfășoară activitatea individual, ca asociați într-o societate de expertiză contabilă sau ca salariați/colaboratori ai societăților de expertiză;

- Colaborează la elaborarea planului tematic al revistei Corpului și a planului tematic al publicațiilor proprii de specialitate;

- Urmăresc modul de acordare a vizei anuale pentru exercitarea profesiei, prezentând rapoarte în acest sens Biroului permanent al Consiliului superior al Corpului;

- Verifică respectarea de către filialele Corpului a condițiilor legale de înscriere în tabloul Corpului a persoanelor fizice și juridice, pe baza documentelor transmise de către acestea;

- Soluționează contestațiile referitoare la:

- Respingerea de către filiale a cererii de înscriere în Tabloul Corpului a calității de membru al corpului;

- Neînregistrarea în Tabloul Corpului de către filiale a sediilor secundare ale societăților comerciale de expertiză recunoscute de Corp;

- Radierea din Tabloul Corpului în cazurile prevăzute de regulament.

Conducerea fiecărei secțiuni (experți contabili și contabili autorizați) este asigurată de cel mult cinci membri, desemnați din cadrul Consiliului superior.

Activitatea secțiunilor, departamentelor și comisiilor Corpului se desfășoară pe baza programelor de activitate aprobate de Consiliul superior al Corpului.

Secretariatul general al Corpului este condus de un secretar general numit de Consiliul superior al Corpului. Acesta execută hotărârile și deciziile privind activitatea compartimentelor administrative și are următoarele atribuții principale:

- Pregătește, analizează și centralizează proiectele de buget ale filialelor; elaborează proiectul

de buget al Corpului, asigură execuția bugetului de venituri și cheltuieli, asigură și răspunde de organizarea și ținerea contabilității la nivel central și teritorial;

- Organizează și asigură evidența centralizată a experților contabili și a contabililor autorizați înscrși în Tabloul Corpului de către filiale; asigură publicarea anuală în Monitorul Oficial a Tabloului Corpului;

- Organizează, asigură și urmărește publicitatea în legătură cu exercitarea profesiei de expert contabil și contabil autorizat;

- Asigură publicarea în revista Corpului a bilanțului contabil și a contului de gestiune anual, după aprobarea lor de către Conferința națională;

- Propune schema de funcții și de salarizare a sectoarelor administrative și a salariaților din subordine.

În subordinea Secretariatului general funcționează compartimente administrative care asigură funcționarea curentă a Corpului.

Cu privire la **filialele Corpului**, acestea sunt constituite în reședințele de județ și în municipiul București. Nu au personalitate juridică și sunt organizate de asemenea pe cele două secțiuni: secțiunea experților contabili și cea a contabililor autorizați. Principalele atribuții ale acestor secțiuni sunt:

- Înregistrarea membrilor în Tabloul Corpului la nivelul filialei;

- Buna desfășurare a activității experților contabili și a contabililor autorizați;

- Împreună cu președintele Biroului permanent al filialei, organizarea alegerii organelor de conducere ale filialei și ale Consiliului superior.

Desemnarea membrilor Secțiunii experților contabili se face din categoria experților contabili, membrii ai Consiliului filialei, iar a membrilor Secțiunii contabililor autorizați din categoria contabililor autorizați, membri ai Consiliului filialei.

Conducerea fiecărei secțiuni este asigurată de trei membri desemnați din cadrul Consiliului filialei, dintre care: un președinte, desemnat dintre vicepreședinții Biroului permanent, și doi membri.

Secretarul filialei este angajat la propunerea Consiliului filialei, salariat, fiind responsabil cu buna funcționare a departamentelor administrative. Ca principale atribuții îi revin următoarele:

- Execută hotărârile consiliului filialei;

- Asigură execuția bugetului de venituri și cheltuieli aprobat;

- Întocmește documentele primare și situațiile necesare în vederea ținării contabilității;

- Execută lucrări administrative și de secretariat ale filialei;

- Elaborează proiectul bugetului filialei;

- Propune consiliului filialei statele de funcțiuni și salarizare a personalului;

- Participă, fără drept de vot, la ședințele biroului permanent al consiliului filialei.

Organele de conducere ale C.E.C.C.A.R.

Organele de conducere ale C.E.C.C.A.R. sunt: Conferința națională a Corpului, Consiliul superior al Corpului și Biroul permanent al Consiliului superior.

**Conferința națională** este organul superior de conducere și control al Corpului și este constituită din membrii Consiliului superior al Corpului, membrii Consiliilor filialelor Corpului, ai Comisiilor de disciplină, reprezentanții Ministerului Finanțelor Publice de pe lângă Consiliul superior și Consiliile filialelor, precum și din reprezentanții din fiecare filială a Corpului desemnați de adunările generale.

Conferința națională este legal constituită dacă este asigurată participarea majorității membrilor desemnați, iar hotărârile sunt valabil adoptate cu votul majorității membrilor prezenți. Dacă la prima convocare nu se întrunește numărul necesar este convocată din nou Conferința națională, care este legal constituită cu participarea a cel puțin 30% din minimul membrilor reprezentanților, iar hotărârile sunt valabil adoptate cu votul majorității membrilor prezenți.

Conferința națională este ordinară și extraordinară.

Conferința națională ordinară se întrunește anual, în cel mult două luni de la încheierea exercițiului financiar, și are următoarele atribuții:

- Stabilește direcțiile de bază pentru asigurarea bunei exercitări a profesiei de expert contabil și contabil autorizat;

- Aprobă regulamentul de organizare și funcționare a Corpului Experților Contabili și Contabililor Autorizați, modificările și completările acestuia, avizate de Ministerul Finanțelor Publice și Ministerul Justiției;

- Aprobă codul privind conduita etică și profesională a experților contabili și contabililor autorizați;

- Aprobă planurile anuale de activitate ale Consiliului superior și Consiliilor filialelor C.E.C.C.A.R.;

- Aprobă bugetul de venituri și cheltuieli și

bilanțul contabil al Corpului;

- Aprobă raportul de activitate al Consiliului superior pentru exercițiul financiar expirat;

- Aprobă raportul cenzorilor asupra gestiunii financiare a Consiliului superior;

- Aprobă organizarea Consiliului superior, sistemul de salarizare pentru conducerea Corpului și a filialelor, precum și pentru aparatul propriu al acestora;

- Aprobă sistemul de acordare și cuantumul cheltuielilor de deplasare și reprezentare în comisiile filialelor Corpului;

- Aprobă nivelul indemnizațiilor pentru organele alese ale Corpului, al taxelor de înscriere în evidența Corpului, precum și al cotizațiilor anuale pe tranșe de venituri, datorate de membrii Corpului;

- Alege și revocă președintele și membrii Consiliului superior al Corpului și ai Comisiei de cenzori a acestuia, președintele și doi membri ai Comisiei superioare de disciplină;

- Examinează activitatea desfășurată de Consiliul superior și Consiliile filialelor ale corpului și dispune măsurile necesare;

- Hotărăște sancționarea disciplinară a membrilor Consiliului superior și ai Consiliilor filialelor Corpului la propunerea Comisiei superioare de disciplină;

- Confirmă lista cuprinzând membrii de onoare ai Corpului.

Conferința națională extraordinară se întrunește numai în cazuri deosebite și este convocată de către Consiliul superior al Corpului din proprie inițiativă sau la propunerea filialelor reprezentând peste o cincime din tabloul membrilor Corpului. Cu această ocazie se pot organiza seminarii, colocvii, etc. cu lucrări ce pot fi realizate și prezentate de experții contabili și contabilii autorizați.

**Consiliul Superior al Corpului** este constituit din douăzeci și patru de membri și opt supleanți, iar repartizarea experților contabili și a contabililor autorizați se face în funcție de ponderea acestora în totalul membrilor Corpului la nivelul țării.

Membrii Consiliului Superior se aleg prin vot secret, pentru o perioadă de patru ani, iar pentru asigurarea continuității mandatul a jumătate dintre aceștia expiră după doi ani. Cei al căror mandat le încetează sunt nominalizați prin vot secret și pot fi realeși după o perioadă cel puțin egală cu cea mandatului îndeplinit, iar cei al căror mandat rămâne de patru ani, după expirarea mandatului nu mai au voie să se înscrie pe alte liste de candidați.

Consiliul Superior al Corpului este convocat de către președinte, precum și la cererea majorității membrilor Biroului permanent sau a Comisiei superioare de disciplină, cel puțin o dată pe semestru și ori de câte ori e necesar. Hotărârile acestuia sunt valabile dacă se iau cu acordul a 2/3 din numărul membrilor prezenți, iar numărul membrilor prezenți trebuie să reprezinte cel puțin 3/4 din numărul total de membri. În cazul în care la o ședință nu participă un număr suficient de membri pentru validarea hotărârilor, atunci la următoarea ședință procentul de participare necesar pentru validarea hotărârilor se reduce la 40% din numărul total de membri și pentru aprobarea unei hotărâri este necesară majoritatea simplă a voturilor membrilor prezenți.

Atribuțiile Consiliului Superior al Corpului sunt:

- Alegerea a cinci vicepreședinți ai consiliului dintre membrii acestuia, dintre care patru trebuie să aibă calitatea de expert contabil și unul de contabil autorizat ;

- Elaborarea și eventual completarea Regulamentului de organizare și funcționare a Corpului cu avizul Ministerului Finanțelor Publice și al Ministerului Justiției, precum și a codului privind conduita etică și profesională a experților contabili și a contabililor autorizați;

- Administrarea și gestionarea patrimoniului Corpului ;

- Asigurarea participării membrilor săi în cadrul unor comisii de studiu și cercetare în domeniul contabil și al expertizei contabile, destinate a face să progreseze profesia și știința contabilă ;

- Coordonarea și supervizarea activității consiliilor filialelor;

- Aprobarea ștatelor de funcțiuni ale Corpului și filialelor ;

- Aprobarea normelor de desfășurare a activității curente a unităților organizatorice ale Corpului ;

- Să vegheze ca Regulamentul privind dobândirea calității de expert contabil și contabil autorizat să fie strict aplicat ;

- Stabilirea metodologiei de elaborare a bugetului de venituri și cheltuieli al Corpului;

- Stabilirea cuantumului cotelor procentuale din veniturile anuale ale filialelor care se virează Consiliului superior ;

- Soluționarea contestațiilor referitoare la hotărârile Comisiei superioare de disciplină ;

- Adoptarea măsurilor necesare pentru



desfășurarea în bune condiții a activității de acordare a vizei anuale pentru exercitarea profesiei și a celei de asigurare a riscului profesional pentru membrii Corpului.

**Biroul permanent al Consiliului superior al Corpului** este compus din președinte, ales de Conferința națională, care este și președintele Consiliului superior, și vicepreședinți, aleși de Consiliul superior al Corpului. Se întrunește lunar și ori de câte ori este necesar, iar deciziile sunt luate cu votul majorității simple a membrilor săi și se validează de către Consiliul superior al Corpului. Principala atribuție a Biroului permanent este de a asigura îndeplinirea hotărârilor Conferinței naționale și Consiliului superior.

Președintele Consiliului superior al Corpului este ales de Conferința națională dintre membrii C.E.C.C.A.R. pentru un mandat de patru ani, și nu poate deține funcția mai mult de două mandate. Trebuie să desfășoare activitate în domeniul cercetării sau în învățământul universitar de profil și să se bucure de activitate profesională și morală deosebită.

Ca principale atribuții ale acestuia putem exemplifica:

- Convocă și conduce ședințele Consiliului superior și ale Biroului permanent;
- Îndeplinește orice alte atribuții stabilite pentru buna desfășurare a profesiei de expert contabil și contabil autorizat;
- Reprezintă Corpul în fața autorităților publice și în raporturile cu persoanele fizice și juridice din țară și străinătate.

Fiecare vicepreședinte al Consiliului superior conduce activitatea unei secțiuni, comisii sau a unui departament.

Pe lângă Consiliul superior al Corpului funcționează o comisie superioară de disciplină, compusă din cinci membri titulari și cinci supleanți, care analizează și soluționează abaterile de la conduita etică și profesională a membrilor Corpului, o comisie de cenzori, care controlează activitatea C.E.C.C.A.R., precum și un reprezentant al M.F.P.

**Organele de conducere ale filialelor** sunt Adunarea generală, Consiliul filialei și Biroul permanent al Consiliului filialei.

**Adunarea generală a filialei** este organul de conducere și control al filialei, și este compusă din toți membrii activi ai filialei înscrși în Tabloul Corpului și care sunt la zi cu plata cotizațiilor profesionale. Ea este legal constituită dacă sunt prezenți cel puțin jumătate plus unu din numărul membrilor cu drept

de participare, iar hotărârile se iau cu votul majorității celor prezenți. În cazul în care la prima convocare nu se întrunește numărul minim necesar desfășurării activității se convoacă din nou adunarea generală care este legal constituită cu participarea a cel puțin 30% din numărul membrilor cu drept de participare.

Principalele atribuții ale Adunării generale sunt:

- Aprobă bugetul de venituri și cheltuieli al filialei și execuția acestuia;
- Aprobă raportul Consiliului filialei pentru exercițiul financiar expirat;
- Aprobă raportul cenzorilor cu privire la gestiunea financiară a Consiliului filialei;
- Asigură buna desfășurare a profesiei de expert contabil și contabil autorizat pe plan local;
- Propune dintre membrii săi candidații pentru funcția de președinte și de membru al Consiliului superior al Corpului;
- Alege și revocă președintele și membrii Consiliului filialei și ai comisiei de cenzori, președintele și doi membri ai comisiei de disciplină a filialei;
- Examinează activitatea desfășurată de Consiliul filialei și comisia de disciplină care funcționează pe lângă aceasta;
- Aprobă lista cuprinzând membrii de onoare ai filialei;
- Îndeplinește orice altă atribuție stabilită de lege și de regulament sau hotărâtă de Consiliul superior al Corpului.

Adunarea generală ordinară se convocă anual în luna februarie, iar în cazuri excepționale când trebuie luate hotărâri care depășesc competența Consiliului filialei se convocă Adunarea generală extraordinară.

**Consiliul filialei** se constituie din 14 membri titulari și șase membri supleanți aleși prin vot secret de adunarea generală a filialei dintre experții contabili și contabilii autorizați membri ai filialei. Distribuirea locurilor între experți contabili și contabilii autorizați se face în mod diferit de la o filială la alta.

Membrii Consiliului Superior se aleg prin vot secret, pentru o perioadă de patru ani, iar pentru asigurarea continuității mandatul a jumătate dintre aceștia expiră după doi ani. Cei al căror mandat le încetează sunt nominalizați prin vot secret și pot fi realeși după o perioadă cel puțin egală cu cea a mandatului îndeplinit, iar cei al căror mandat rămâne de patru ani, după expirarea mandatului nu mai au voie să se înscrie pe alte liste de candidați.

Consiliul filialei este convocat de către președinte ori de câte ori este necesar și cel puțin o dată pe trimestru sau la cererea membrilor săi.

Hotărârile Consiliului filialei sunt valabile cu votul a jumătate din membrii săi, iar dacă această condiție nu este îndeplinită are loc un alt scrutin într-o altă ședință, și hotărârile sunt luate cu votul majorității membrilor prezenți.

Consiliul filialei are următoarele atribuții:

- Supraveghează modul de exercitare a profesiei de expert contabil și contabil autorizat pe plan local;

- Asigură apărare intereselor filialei, administrarea bunurilor, prevenirea și concilierea conflictelor de ordin profesional;

- Hotărăște cu privire la înscrierea în Tabloul Corpului;

- Urmărește încasarea cotizațiilor profesionale datorate de membrii Corpului;

- Sesizează Consiliul superior al Corpului cu propuneri și sugestii privind exercitarea profesiei de expert contabil și contabil autorizat, precum și comisia de disciplină a filialei cu abaterile profesionale constatate în sarcina membrilor Corpului;

- Pronunță radierea din Tabloul Corpului în cazurile prevăzute de regulament, precum și încetarea provizorie a calității de membru al Corpului la cererea celui interesat;

- Analizează și adoptă proiectul bugetului filialei.

Președintele Consiliului filialei se alege de către adunarea generală a filialei dintre membrii acesteia, pentru un mandat de patru ani. Trebuie să desfășoare activitate în domeniul cercetării sau în învățământul universitar de profil și să se bucure de activitate profesională și morală deosebită.

**Biroul permanent al consiliului filialei** este compus din doi până la patru membri, dintre care un președinte și unu până la trei vicepreședinți, în funcție de numărul membrilor filialei. Atunci când sunt mai mulți vicepreședinți, unul se alege din cadrul contabililor autorizați. Președintele consiliului filialei este și președintele biroului permanent, iar ceilalți membri ai biroului (vicepreședinții) se aleg dintre membrii consiliului filialei.

Se întrunește lunar și ori de câte ori este necesar, iar deciziile sunt luate cu votul majorității membrilor săi.

Președintele biroului permanent al consiliului filialei asigură buna desfășurare a activității membrilor filialei și are ca principale atribuții următoarele:

- Convocă consiliul filialei;
- Reprezintă consiliul filialei și Corpul la nivel local;

- Angajează cheltuielile în cadrul bugetului aprobat;

- Face propuneri de angajare a salariaților din structurile executive ale filialei și de stabilire a salariilor acestora, care se aprobă de președintele Consiliului superior;

- Arbitrează eventualele litigii între membrii Corpului și clienții acestora;

- Supune spre aprobarea adunării filialei execuția bugetului de venituri și cheltuieli pentru anul expirat;

- Supune spre aprobarea adunării filialei propunerile pentru acordarea de distincții onorifice;

- Răspunde solidar cu consiliul filialei de încasarea cotizațiilor profesionale datorate de membrii filialei.

Pe lângă consiliul filialei funcționează o comisie de disciplină a filialei, compusă din cinci membri titulari și cinci supleanți, care analizează și soluționează abaterile de la conduita etică și profesională a membrilor filialei, o comisie de cenșori a filialei, care controlează activitatea filialei, precum și un reprezentant al M.F.P.

**Expertul contabil: concept, acces la profesie, stagiul și examenul de aptitudini**

**Conceptul** de expert contabil este mai ușor de înțeles prin definirea mai întâi a termenului de expert, care provine din latinescul *expertus* care înseamnă priceput, persoana care a probat, a încercat, are experiență.

În sens larg expertul este „persoana care, posedând cunoștințe de specialitate într-un anumit domeniu al artei, științei sau tehnicii, este desemnată de organul judiciar clarifice împrejurări de fapt ale unei cauze judiciare pe baza datelor și metodelor specialității sale, precum și a experienței lui în materia respectivă.”

Deși din definiția dată mai sus expertului s-ar putea desprinde concluzia că apelează la cunoștințele acestuia numai organul judiciar, lămuririle cu privire la o anumită cauză pot fi cerute și extrajudiciar, de către o persoană fizică sau juridică, fără existența unui dosar de anchetă, cercetare, judecare.

Noțiunea de expert este indisolubil legată de cea de competență, care presupune pe lângă un nivel ridicat de cultură generală și o specializare și perfecționare aprofundată în domeniul său de activitate.

Expertul trebuie să fie „devotat specialității sale, conștient și pregătit profesional, să dea dovadă de rigoare în judecăți, de <<dezinteres în afară de cel științific>>, să fie instruit și negelos, integru, pentru <<a nu i se putea nicicând reproșa ceva>>”.<sup>1</sup> Cu alte cuvinte calitățile indispensabile expertului sunt competența profesională, conștiințozitate în activitatea sa, prudență în concluzii, el răspunzând profesional, material și judiciar.

Expertul contabil este persoana care a dobândit această calitate în condițiile legii și are competența profesională de a verifica și de a aprecia modul de organizare și de conducere a activității economico-financiare și de contabilitate, de a supraveghea gestiunea societăților comerciale și de a verifica legalitatea bilanțului contabil și a contului de profit și pierdere.

Expertul contabil poate, de asemenea, să organizeze și să conducă contabilitatea societăților comerciale și să analizeze, prin procedee specifice contabilității, situația economică, financiară și fiscală a acestora.

**Accesul la profesia de expert contabil se realizează pe bază de examen de admitere, la care să se obțină cel puțin media șapte și cel puțin nota șase la fiecare disciplină, și prin efectuarea unui stagiu de trei ani încheiat cu susținerea unui examen de aptitudini.**

Examenul de admitere se organizează de C.E.C.C.A.R. în centrele universitare din București, Cluj, Craiova, Iași, Timișoara, de regulă o dată pe an. Programele de examen de admitere și reglementările privind stagiul și examenul de aptitudini se elaborează de C.E.C.C.A.R., cu avizul consultativ al M.F.P. .

Comisia centrală de stabilire a subiectelor de examen se numește prin ordin comun al M.F.P. și M.E.C., iar persoanele care fac parte din această comisie nu fac parte și din comisiile de examinare.

Comisiile de examinare se stabilesc prin hotărâre a Consiliului Superior al Corpului în calitatea sa de organizator al examenului, separat pentru experți contabili și contabili autorizați.

Și comisia centrală și comisiile de examinare se compun din cadre universitare, experți contabili, câte un reprezentant al Ministerului Finanțelor Publice și Ministerul Justiției, specialiști în domeniul disciplinelor de examen și secretarul filialei în a cărei rază teritorială se organizează examenul.

Pentru a se prezenta la examenul de obținere a titlului de expert contabil candidații trebuie să îndeplinească următoarele condiții:

- Au capacitate de exercițiu deplină;
- Au studii economice superioare în domeniul finanțe-contabilitate, cu diplomă recunoscută de M.E.C. și practică de specialitate de cel puțin trei ani;
- Au studii economice superioare cu diplomă recunoscută de M.E.C. și practică de specialitate de cel puțin cinci ani;
- Nu au suferit nici o condamnare care interzice dreptul de gestiune și de administrare a societăților comerciale.

La cerere, persoanele care au titlul de academician, profesorii și conferențarii universitari, doctorii în economie și doctorii docenți, cu specialitatea finanțe sau contabilitate, au acces la profesia de expert contabil pe baza titlului de doctor, cu îndeplinirea condițiilor următoare:

- Au capacitate de exercițiu deplină;
- Nu au suferit nici o condamnare care interzice dreptul de gestiune și de administrare a societăților comerciale;
- Susținerea unui interviu privind normele de organizare și funcționare a C.E.C.C.A.R.

Se consideră practică de specialitate activitățile desfășurate în domeniul financiar-contabil, fiscal și bancar, de metodologie financiar-contabilă, fiscală și bancară, de control financiar-contabil, fiscal și bancar, precum și în învățământ la disciplinele: contabilitate, finanțe, control financiar, expertiză contabilă, analiză financiară și alte discipline cu profil financiar-contabil.

Înscrierea candidaților la examenul de admitere se face pe bază de cerere de înscriere, însoțită de certificatul medical (pentru dovedirea capacității de exercițiu deplină), curriculum vitae, copie legalizată după actul de studii, dovada de practică, certificat de cazier judiciar neexpirat. Înscrierea candidaților în catalog se face de către secretarii comisiilor de examinare pe baza cererilor, respectiv a tabelelor transmise cu cel puțin 15 zile înainte de data examenului de către filialele de la care provin candidații.

Disciplinele examenului de admitere pentru accesul la profesia de expert contabil sunt: contabilitate, fiscalitate, drept, audit, evaluare economică și financiară a firmei, control financiar, expertiză contabilă. Tematica și bibliografia pe baza cărora se pregătesc candidații se stabilesc de C.E.C.C.A.R. .

Verificarea nivelului de pregătire a candidaților se face prin examen ce constă în două probe scrise cu durată de trei ore. Împotriva rezultatului obținut

candidații pot face contestații în termen de 24 de ore de la afișarea rezultatelor, pe care le depun la președintele comisiei de examinare, care împreună cu ceilalți membri ai comisiei analizează lucrările și comunică celor în cauză rezultatul în termen de 48 de ore.

Secretarul comisiei de examinare are obligația ca în termen de 20 de zile de la data în care comisia de examinare și-a încetat activitatea să comunice filialei la care s-au înscris candidații rezultatele obținute de aceștia și să transmită lucrările scrise care se depun la dosarul personal al fiecărui candidat.

Certificatele de promovare a examenului de admitere în vederea atribuirii calității de expert contabil se eliberează candidaților declarați admiși de către comisia de examinare, în baza cărora se pot înscrie în evidențele filialei C.E.C.C.A.R. în a cărei rază teritorială își au domiciliul stabil, pentru efectuarea stagiului și susținerea examenului de aptitudini în vederea accesului la profesia de expert contabil.

**Stagiul** este organizat de către C.E.C.C.A.R. pe o durată de trei ani, și începe la data în care persoana care a reușit la examenul de aptitudini a depus cererea de înscriere la stagiul. Reducerea stagiului nu este admisă, acesta putând fi doar prelungit în una sau mai multe etape pe o perioadă de maxim trei ani, sau suspendat, în primii doi ani, pe perioade care nu depășesc 12 luni fiecare.

Nu sunt luate în calcul în cei doi ani de suspendare duratele pentru serviciul militar sau concediu legal de maternitate sau pentru creșterea copilului.

Stagiul se efectuează pe lângă o persoană fizică sau în cadrul unei societăți comerciale de expertiză contabilă, membră C.E.C.C.A.R., iar tutorele de stagiul este o persoană fizică.

Pe parcursul perioadei de stagiul stagiularul este obligat să îndeplinească minim 200 de ore pe semestru, în timpul celor normale de muncă ale tutorelui de stagiul.

Obligațiile tutorelui de stagiul sunt:

– Să creeze stagiularilor condiții pentru a urma pregătirea prevăzută pe durata stagiului, a se achita cu regularitate de obligațiile lor, a pregăti examenele de aptitudini în vederea obținerii calității de expert contabil;

– Să mărească treptat nivelul de dificultate a lucrărilor încredințate stagiularilor și să îi ajute pe aceștia să-și însușească disciplinele profesionale ale pregătirii tehnice de bază (contabilitate, drept,

fiscalitate, economie, audit și evaluare);

– Să întocmească cu regularitate fișa semestrială a stagiularului și să răspundă la solicitările consiliului filialei în legătură cu activitatea stagiularului;

– Să întocmească și să prezinte consiliului filialei la sfârșitul perioadei de stagiul un raport de stagiul;

– Să ajute stagiularul în găsirea unui loc de muncă;

– Să plătească stagiularii în funcție de orele efectuate, precum și de calitatea lucrărilor efectuate.

Pe perioada de stagiul stagiularul are calitatea de salariat. Acesta nu răspunde pentru lucrările pe care le execută în controlul și sub supravegherea tutorelui, în afara cazurilor de erori grave sau fraudă. Stagiularului îi este interzis semneze în numele său documente pentru terți.

Formarea și instruirea stagiularului se realizează prin : efectuarea de lucrări profesionale sub instruirea tutorelui de stagiul ; participarea la acțiuni de pregătire legate de comportamentul profesional și doctrina profesională, care sunt întreprinse de consiliul superior al filialei (minim două zile pe an), precum și acțiuni de pregătire cu caracter tehnic (minim patru zile pe an), care pot fi delegate unor cabinete sau unor societăți de expertiză contabilă sau unor instituții de învățământ superior ; participarea la acțiunile organizate de consiliul filialei în cadrul programului național de formare profesională.

Tematica pentru cursurile de pregătire tehnică pe ani și pe zile este următoarea:

Anul I

- Organizarea profesiei-azi ;
- Documente de lucru: norme, foi de lucru, dosare de lucru pe feluri de lucrări și exerciții-jumătate de zi;

- Sistemul contabil și de control intern : conținut, utilitate, limite- o zi ;

- Audit financiar : cadrul conceptual și principiile generale ale auditului, servicii conexe, terminologie, organizarea activității de audit în România- o zi și jumătate.

Anul II

- Recapitularea cursurilor de formare din anul I- o jumătate de zi;

- Aprecierea sistemului contabil și de control intern- o jumătate de zi;

- Evaluarea întreprinderilor- o zi și jumătate;
- Fiscalitatea întreprinderilor- o zi și jumătate.

Anul III

- Recapitularea cursurilor din anul II- o jumătate de zi;

- Audit financiar: obținerea elementelor probante, riscurile în audit, norme de raportare, misiuni speciale, misiuni conexe- două zile ;

- Directivele europene și standardele internaționale în domeniul contabilității-o zi și jumătate.

Cu privire la activitatea stagiului se prezintă controlorului de stagiu un raport semestrial, semnat de stagiar și tutorele de stagiu, în care se dezvoltă un caz practic.

Controlul stagiului se efectuează către un controlor de stagiu și unul sau mai mulți controlori adjuncți, la nivelul filialei, numiți de Consiliul superior al Corpului. Acest control se referă la respectarea de către stagiar a obligațiilor și reglementărilor care îi privesc, comportamentul stagiului, calitatea și diversitatea lucrărilor profesionale, participarea efectivă la acțiunile de pregătire.

Evidența stagiilor se ține cu ajutorul registrului stagiilor, și prin constituirea de dosar pentru fiecare stagiar și fiecare tutore de stagiu.

La expirarea stagiului profesional se eliberează stagiului certificatul de stagiu, care dă dreptul acestuia de a se prezenta la examenul de aptitudini.

**Examenul de aptitudini** se organizează de C.E.C.C.A.R. prin Comisia de formare profesională a Corpului, în fiecare an la o dată ce se stabilește de Consiliul superior al Corpului, în cursul lunii iunie.

Dosarul pentru înscrierea la examenul de aptitudini se depune de către persoana interesată la filiala C.E.C.C.A.R. din raza de domiciliu și cuprinde:

- Certificatul de admitere la stagiu, emis de comisia de examinare pentru accesul la profesie;

- Certificatul de stagiu;

- Copie după diploma de studii;

- Cerere pentru înscriere la examenul de aptitudini, adresată președintelui filialei C.E.C.C.A.R..

Dosarul se transmite de către filială Comisiei de formare profesională până la data 31 mai a fiecărui an.

Examenul de aptitudini constă în probe scrise și orale.

Proba scrisă constă într-un caz practic, la alegere, din domeniul expertizei contabile, monografiei contabile sau auditului financiar, cu durată de patru ore, precum și o lucrare cuprinzând întrebări din legislație privind activitatea de expertiză

contabilă și de contabil autorizat, cu durată de trei ore.

Proba orală constă în câte o întrebare din materia juridică și fiscală, precum și din domeniile financiar, contabilitate și audit financiar.

Tematica examenului de aptitudini este stabilită prin regulament, ea putând fi modificată sau completată de Consiliul superior al Corpului cu cel puțin trei luni înainte de data de organizare examenului de aptitudini și cuprinde:

- Organizarea profesiei și statutul profesional al expertului contabil și contabilului autorizat;

- Drept: comercial, civil, penal, fiscal;

- Audit financiar : proceduri și tehnici de audit, misiuni de audit (audit financiar, servicii conexe, normele naționale de audit financiar), audit statutar, norme de audit ;

- Contabilitatea și finanțele agenților economici și instituțiilor financiar-bancare (cunoștințe de contabilitate generală la agenți economici, bănci, societăți de asigurări, societăți de servicii și investiții financiare; consolidarea conturilor; publicarea conturilor anuale; funcțiile întreprinderilor; evaluarea întreprinderilor; fuziuni și divizări de întreprinderi; dizolvarea și lichidarea întreprinderii; analiza situației financiare a întreprinderilor; gestiune financiară-bugete de trezorerie, conturi previzionale, modalități de finanțare; informatică-cunoștințe generale.)

- Contabilitate analitică, respectiv analiza costurilor și politici de prețuri, evidența cheltuielilor, calculul costurilor, analiza rezultatelor;

- Metode cantitative și matematice aplicate: matematici financiare; statistici descriptive (serii statistice cu una sau mai multe variabile, indici); probabilități, sondaje și eșantionări.

Comisiile de examinare sunt formate din: un magistrat, consilier sau controlor de la Curtea de Conturi; două cadre didactice universitare; doi experți contabili; un reprezentant al Ministerului Finanțelor Publice; un reprezentant al Ministerului Justiției.

Lista persoanelor care au promovat examenul de aptitudini se comunică de către comisia de formare profesională din cadrul C.E.C.C.A.R. filialei din raza de domiciliu, iar președintele filialei notifică în scris fiecărei persoane care a absolvit examenul de aptitudini și îi solicită să întocmească dosarul în vederea înscrierii în Tabloul Corpului ca expert contabil.

**Modul de exercitare a profesiei de expert contabil; lucrări ce pot fi executate**

Profesia de expert contabil se poate exercita

de către persoanele care au dobândit această calitate în mod individual ca persoană fizică, sau se pot constitui în societăți comerciale de profil, ca persoane juridice, unde au calitatea de asociați sau acționari, dar pot fi și salariați.

Pentru a se putea constitui, societățile de expertiză contabilă trebuie să îndeplinească următoarele condiții:

- Să aibă ca obiect de activitate exercitarea profesiei de expert contabil;
- Majoritatea acționarilor să fie experți contabili;
- Consiliul de administrație să fie ales în majoritate din asociați sau acționari experți contabili;
- Acțiunile să fie nominative;
- Orice nou asociat sau acționar să fie admis de adunarea generală ;
- Să comunice filialei C.E.C.C.A.R. toate modificările intervenite în componența acționariatului;
- Să fie membre C.E.C.C.A.R., incluse în Tabloul Corpului.

Persoanele fizice sau juridice străine care au domiciliul sau sediul în România pot exercita activitatea de expert contabil potrivit prevederilor legale în condițiile stabilite prin convențiile bilaterale încheiate în acest scop de România cu alte state dacă:

- Au această specializare în statele lor;
- Au susținut examenul vizând cunoașterea legislației naționale în domeniul organizării și funcționării societăților comerciale, în domeniul fiscal și în cel contabil;

Exercitarea în mod individual a profesiei de expert contabil se poate face numai în nume propriu, expertul contabil neputând colabora cu un alt expert contabil pedepsit printr-o măsură disciplinară de suspendare sau interzicere a exercitării profesiei. Expertul contabil poate participa la administrarea unei singure societăți comerciale de expertiză contabilă, poate accepta mandatul care îi este încredințat pentru a fi arbitru între două părți care doresc să-și stingă litigiile pe cale amiabilă cu privire la probleme care intră în competența expertului, însă doar dacă există acceptul ambelor părți pentru aceasta.

În exercitarea profesiei de expert contabil trebuiesc respectate anumite reguli de comportament cu clienții:

- Expertul contabil poate intra în relații de muncă cu clienții doar în condițiile unui contract semnat de ambele părți cu privire la drepturile și obligațiile acestora; contractul trebuie să precizeze

clar lucrările care trebuie executate de către expertul contabil, iar aceste lucrări nu trebuie să fie incompatibile din punct de vedere al executantului (de exemplu un expert contabil nu poate în același timp să țină contabilitatea unui client și să certifice situațiile financiare ale clientului respectiv) ;

- Expertul contabil nu trebuie să intre în nici o altă relație financiară cu clienții (de exemplu participarea la capital, darea sau luarea de împrumuturi, servicii, bunuri sau bani) în afara primirii de onorarii pentru lucrări în conformitate cu contractul încheiat cu clienții ;

– Expertul contabil trebuie să se rezume doar la acordarea de avize de consultanță profesională în cadrul lucrărilor specificate prin contract și să nu impiezeze la activitatea de administrare care este un atribut exclusiv al clientului;

– Expertul contabil trebuie să se asigure că relațiile personale sau de familie nu influențează negativ independența sa sau a colaboratorilor săi ;

– Clienții trebuie aleși astfel încât să fie prevenite riscurile de nerespectare a principiilor de independență și competență profesională ;

– Înainte de acceptarea sau încheierea unui contract expertul trebuie să evalueze riscurile implicate de onorarea contractului, să se asigure de respectarea principiului independenței profesionale, să aprecieze eficiența executării lucrărilor în raport cu competența și cu mijloacele societății-client ;

– Expertul contabil poate rezilia contractul cu clientul în situația imposibilității executării lucrărilor contractate datorită neprimirii actelor necesare conform prevederilor contractuale sau datorită lipsei de cooperare a clientului.

În condițiile precizate anterior expertul contabil poate executa următoarele lucrări:

1. Ținerea sau supravegherea contabilității: prin aplicarea procedurilor contabile, prin adaptarea la specificul unității și punerea în aplicare a planului de conturi, prin ținerea contabilității de gestiune, prin întocmirea tabloului de bord, prin exercitarea controlului de gestiune și prin buget;
2. Întocmirea bilanțului contabil;
3. Verificarea și certificarea bilanțului contabil;
4. Efectuarea de analize economico-financiare de următoarele tipuri: analiza structurii financiare, analiza gestiunii financiare și a rentabilității capitalului investit, analiza și gestiunea fondului de rulment, determinarea modalității optime de finanțare, elaborarea de tablouri de finanțare și de

planuri de trezorerie, analiza riscurilor de economice ale întreprinderii și minimizarea acestora ;

5. Efectuarea de lucrări de audit financiar-contabil ca: diagnosticul financiar, auditul intern, studii și asistență pentru realizarea investițiilor, auditul și certificarea bilanțului contabil;

6. Efectuarea de evaluări patrimoniale cum ar fi evaluări de bunuri și active patrimoniale, evaluări de întreprinderi și valori mobiliare pentru vânzări, succesiuni, partaje, donații sau la cererea celor interesați, evaluări de elemente intangibile;

7. Efectuarea de expertize contabile judiciare sau extrajudiciare cum sunt expertizele amiabile (la cerere), arbitraje în cauze civile, expertize de gestiune;

8. Efectuarea altor lucrări cu caracter financiar-contabil și fiscal cum sunt lucrări de consolidare a conturilor, planuri de finanțare pe termen lung, studii și consultații cu caracter fiscal, asistarea în aplicarea tarifului vamal, asistarea contribuabilului cu ocazia verificărilor, participarea la întocmirea și depunerea declarațiilor fiscale, asistență în problemă de tva, asistență în prevenirea și înlăturarea dificultăților unității;

9. Efectuarea de lucrări de organizare administrativă și informatică cum ar fi organigrame, structuri, definiții de funcții, legături între servicii, circulația documentelor și informațiilor, automatizarea prelucrării informațiilor, alegerea echipamentelor, analiza și organizarea fluxului informațional, alegerea softurilor necesare, formarea profesională, contribuții la protecția patrimoniului unității;

10. Îndeplinirea mandatului de cenzor ( auditor statutar) ;

Expertii contabili trebuie să respecte următoarele norme cu privire la modul de desfășurare a activității și cu privire la calitatea lucrărilor efectuate:

- Exerțarea profesiei trebuie să se facă cu conștiință și devotament;

- Expertul trebuie să se abțină de la efectuarea unor lucrări inutile doar din dorința de câștig ;

- Respectarea criteriilor de calitate în cazul repartizării unor lucrări care să fie efectuate de colaboratorii expertului contabil ;

- Programarea lucrărilor expertului contabil și ale colaboratorilor lui astfel încât să se asigure calitatea lucrărilor;

- Studiarea în folosul clientului, în condițiile respectării legilor, a măsurilor susceptibile să evite

plata unor cheltuieli pentru drepturi, taxe și impozite nedatorate;

- Realizarea lucrărilor cu conștiinciozitate și integritate, cu aplicarea principiilor contabilității;

- Întocmirea pentru fiecare lucrare finalizată a raportului privind executarea lucrării respective în care să se prezinte costurile efectuării, întinderea și calitatea lucrării;

- Respectarea principiului deontologic al secretului profesional cu excepția cazurilor de denunțare prevăzute de lege.

Pentru lucrările efectuate experții contabili primesc numai onorariile stabilite prin contractul încheiat cu clienții sau de către organul judiciar care a dispus efectuarea expertizei.

Onorariile convenite direct cu clientul sunt fundamentate pe principiul libertății stabilirii prețului și a liberei concurențe, și pot varia în funcție de natura sau complexitatea lucrării, calificarea expertului contabil și a colaboratorilor acestuia, precum și de timpul necesar efectuării lucrărilor. Acestea nu pot fi fixate în funcție de rezultatele obținute de client ca urmare a intervenției profesionistului contabil (de exemplu procentaj din profit, pierdere evitată, impozit economisit). Onorariile se plătesc lunar, la terminarea lucrărilor, sau la finele exercițiului, fiind admise plățile în avans sau aconturi doar în cazul existenței unor asemenea condiții contractuale, și se impozitează conform legii. Nu pot fi primite sub forma avantajelor în natură, comisioanelor sau participațiilor aparente sau oculte. Experții contabili nu trebuie să accepte sume susceptibile a le prejudicia independența, cum ar fi sume primite care nu reprezintă contravaloarea lucrării efectuate sau primite în scopul acoperirii unor procedee abuzive practicate de către client.

Onorariile pentru efectuarea expertizelor contabile judiciare se stabilesc prin încheierea sau ordonanța de numire a expertului de către organele judiciare, și pot varia în funcție de complexitatea expertizei contabile, volumul de lucru, gradul profesional și științific al expertului contabil.

### **Conduita etică și profesională a experților contabili**

Etica profesională constituie o necesitate de aderare la cele mai înalte standarde, astfel încât activitatea profesionistului contabil să se poată bucura de credibilitate și acceptare, activitatea acestuia devenind inutilă în cazul în care îi este pusă la îndoială credibilitatea sau are o reputație îndoielnică.

Profesia de expert contabil își întemeiază codul de etică pe o serie de principii fundamentale,

și anume:

a) Integritatea profesională presupune ca în executarea lucrărilor sale expertul contabil să fie drept, cinstit și sincer.

b) Obiectivitatea profesională presupune ca în desfășurarea activității sale expertul să fie corect, să nu cedeze unor concepte sau prejudecăți apriorice, să aibă o comportare imparțială.

c) Independența profesională presupune condiția ca profesionistul contabil să se manifeste liber față de orice interes care ar putea fi avut în vedere ca fiind incompatibil cu integritatea și obiectivitatea, să rămână liber față de orice influență rea și să evite situațiile susceptibile să conducă terții la concluzia că există un conflict de interese și astfel obiectivitatea e compromisă.

Astfel de situații de interes incompatibil cu integritatea și obiectivitatea sunt:

- Implicarea financiară directă sau indirectă în activitatea clientului prin acceptarea unor modalități de salarizare, deținerea unui interes de participare la capitalul clientului, darea sau luarea cu împrumut la și de la client și de la orice membru al conducerii sau administratorul principal al societății, acordarea sau primirea de gajuri sau cauțiuni de la sau pentru client;

- Implicarea în activitățile clientului în calitate de membru al executivului sau ca angajat sub controlul conducerii clientului ;

- Activități incompatibile sau contradictorii, respectiv acte de comerț sau slujbe asigurate în același timp cu exercitarea unei profesii liberale, care pot genera conflict de interese;

- Incidența relațiilor familiale sau personale asupra independenței, înlăturată prin neacceptarea unei misiuni de către un expert contabil de la un client care are în conducere (administrator, cadru superior, responsabil financiar) rude de până la gradul IV;

- Acceptarea executării unor lucrări în baza unor onorarii eventuale, neprevăzute anticipat prin contract;

- Orice mandat comercial, cu excepția mandatului de director sau administrator în societăți comerciale de expertize.

Independența este principalul mijloc prin care profesionistul contabil demonstrează că își poate îndeplini misiunea în mod obiectiv, reprezentând criteriu esențial al adevărului. Ea asigură principialitatea și verticalitatea în aprecierea modului de respectare sau încălcare a prevederilor legii, a corectitudinii înregistrării contabile a mișcărilor patrimoniale, consecvența și fermitatea

profesionistului contabil în promovarea cerințelor eticii și deontologiei profesionale.

d) Secretul profesional implică respectarea caracterului confidențial al informațiilor obținute cu ocazia lucrărilor, cu excepția situațiilor în care profesionistul contabil este autorizat în mod expres în acest scop sau există prevederi legale de divulgare (cazul faptelor penale).

e) Respectarea normelor tehnice și profesionale în executarea lucrărilor.

f) Competența profesională, asigurată prin permanenta asimilare de către expertul contabil de noi cunoștințe și evoluții apărute în practică, tehnică și legislație, astfel încât lucrările executate de către acesta să se ridice la cele mai înalte standarde de profesionalism. Profesionistul contabil nu trebuie să accepte lucrări pe care nu le poate realiza cu competență profesională.

g) Comportare deontologică, asigurată printr-un comportament compatibil cu buna reputație a profesiei avute.

În realizarea misiunilor încredințate profesionistul contabil are următoarele obligații:

- Să aibă cunoștințe aprofundate asupra tuturor sistemelor de contabilitate și o măiestrie obținută pe calea unei îndelungate experiențe;

- Să fie suficient de inițiat în afaceri, și să aibă serioase cunoștințe de drept comercial;

- Să reunească unele calități, cum ar fi probitate, imparțialitate, răbdare, prudență, judecată serioasă și clarvăzătoare, inteligență lucidă și pătrunzătoare;

- Să aibă antecedente ireproșabile și darul discreționii dezvoltat în cel mai înalt grad;

- În misiunea care i se încredințează să dea o opinie și nu o decizie iar în manifestarea opiniei să-și impună o foarte mare rezervă, adică să nu fie afirmativ decât asupra faptelor sigure și indiscutabile;

- Să nu fie apărătorul, nici mandatarul părții care l-a propus și să nu aibă altă preocupare decât cea de a formula o opinie imparțială și degajată de orice influență străină;

- Să-și îmbogățească neconținut cunoștințele profesionale și de cultură generală;

- Să fundamenteze o opinie personală înainte de a face propuneri;

- Să se pronunțe cu sinceritate, fără ocolișuri și să exprime rezervele asupra valorii ipotezelor și concluziilor formulate;

- Să-și exercite libertatea de gândire;

- Să considere că exercitarea și pregătirea



profesiei se realizează cu respectarea integrală a normelor legale;

– Să execute lucrările după tehnica și știința contabilității.

### Bibliografie

1. Boulescu Mircea, Ghiță Marcel – *Expertiza contabilă*, Editura Didactică și Pedagogică, București, 2001
2. Boulescu Mircea, Ghiță Marcel – *Control financiar și expertiză contabilă*, Editura Eficient, București, 1996 ;
3. Bunget Ovidiu, *Expertiza contabilă*, Editura Mirton, Timișoara, 2003;
4. Leik Adrian, *Expertiza judiciară-mijloc de probă în procesul civil*, Editura Ankarom, Iași, 1999.

individul (care va acționa automat potrivit acestor aprecieri) și în legătură și cu aptitudinile (în unele situații, există dorința și voința cuiva de a acționa spre binele social, dar lipsesc aptitudinile specifice domeniului sau acțiunii respective).

Atitudinile sunt reacțiile, bune sau rele, în momentul interacționării cu persoane, lucruri sau gânduri. Atitudinile sunt învățate de-a lungul timpului prin experiența directă. Comportamentul nu este influențat numai de atitudine ci și de credințele noastre despre ceea ce alții consideră că ar trebui să facem în situații similare, în urma căreia putem primi o „evaluare” și poate fi stabilită o valoare, care la rândul ei ține de niște standarde, atitudini, educație.

Din toate aceste definiții, se desprinde, în primul rând, faptul că este vorba despre caracter ca particularitate psihologică. Avem de a face, de asemenea, cu un ansamblu unitar de însușiri care vizează intelectul, afectivitatea, motivația, voința, reacțiile, atitudinile individului în diferite situații. Aceste însușiri sunt esențiale, nu pot lipsi din comportamentul uman și stabile, exprimate prin fermitate, consecvență, perseverență, stăpânire de sine.

Caracterul, așa cum am văzut, este apreciat, pe baza comportamentului fiecărui om în diferite situații. Se spune despre caracter că este pecetea sau amprenta ce se imprimă în comportament. Am văzut că nu se poate vorbi despre caracter în afara relațiilor cu semenii, cu societatea și nici în afara moralei. Caracterul, reprezentând latura relațional-valorică și de auto-reglaj a personalității, se manifestă numai în situațiile sociale, se structurează numai în interacțiunea individului cu mediul socio-cultural ca mecanism specific de relaționare și adaptare la particularitățile și exigențele acestui mediu.

Pe bună dreptate, caracterul a fost identificat cu profilul psiho-social al individului incluzând concepția sa despre lume și viață, convingerile și sentimentele socio-morale, conștiința și scopurile activităților, precum și conștiința și idealurile acestuia. Caracterul cuprinde calități, însușiri grupate după atitudinea individului față de societate, în general – ca umanismul, patriotismul, loialitatea, probitatea, principialitatea, imparțialitatea, corectitudinea, respectul adevărului, spiritul civic; după atitudinea față de oameni – sinceritatea, cinstea, parolismul, tactul în relațiile cu oamenii, înțelegera și toleranța în măsură utilă, spiritul de într-ajutorare și caritabil; după atitudinea față de sine însuși – modestia, demnitatea, realismul în autoapreciere; după atitudinea față de muncă – sentimentul datoriei, hărnicia, promptitudinea, punctualitatea, spiritul de

## Dezvoltarea valorilor umane

Prof. Elena Antoanela MĂRGĂRITA

Școala Gimnazială „Anton Pann”, Râmnicu Vâlcea

O definiție a caracterului spune: „Caracterul este setul de calități stabile și distincte, adânc gravate în viața unui individ, care determină răspunsul lui, indiferent de împrejurări” sau „Caracterul este motivația interioară de a face ceea ce este corect, în orice situație, în conformitate cu cele mai înalte standarde de comportament”.

Alte definiții mai recente, complete, sunt demne, de asemenea, de reținut. Astfel, caracterul este considerat ca ansamblul unitar de însușiri psihice esențiale și stabile ale unei persoane care și pun amprenta pe felul său de a se comporta și dobândesc o apreciere morală, pozitivă sau negativă.

Altfel spus, caracterul este un ansamblu încheat de atitudini și trăsături care determină un mod relativ stabil de orientare și raportare a omului la ceilalți oameni, la societate în ansamblu și la sine însuși. Rezultă de aici rolul atitudinilor – componente importante ale caracterului. Acestea sunt manifestări de viață foarte frecvente, care apar în diferite situații și reprezintă un mod stabil de a reacționa față de o persoană, situație, idee, ori un eveniment; sunt în strânsă legătură cu valorile – așa cum le apreciază

inițiativă.

Între trăsăturile opuse acestora se pot enumera lipsa de sentimente superioare, indiferentismul față de viața civică, lipsa de probitate, cinismul, necinstea, ura, invidia, minciuna, ipocrizia, nepăsarea față de semenii, egoismul, infatuarea, aroganța, încăpățânarea, lenea, tendința de înșelătorie, neglijența, comportamentul dezor-donat și aberant etc.

Există o strânsă legătură între caracter și voință. Există trăsături care aparțin atât voinței, cât și caracterului, denumite “trăsături de voință și caracter”, dintre care amintim fermitatea, curajul, cutezanța în sens pozitiv, consecvența, perseverența, stăpânirea de sine.

Caracterul nu este înnăscut, ci se formează în procesul adaptării la mediu, la relațiile sociale și prin educația din familie și din școală, un rol ce nu poate fi neglijat având și modelele pe care individul le consideră demne de urmat. În această situație, temperamentul și caracterul rămân deosebite. Caracterul valorifică însușirile de temperament, ca și aptitudinile, rezultând de aici funcția de autoreglaj.

Însușirile de temperament pot facilita sau îngreuna formarea însușirilor de caracter. Totodată, unele trăsături de temperament pot fi compensate prin însușiri de caracter sau sunt influențate de caracter. Particularitățile importante ale caracterului sunt:

- Unitatea (păstrarea a ceea ce este pozitiv – însușiri și relații) ;
- Expresivitatea (elemente care rețin atenția, exprimare clară) ;
- Originalitatea (nota distinctivă a persoanei);
- Bogăția (multitudinea relațiilor sta-bilite în viața socială) ;
- Statornicia (constanta comportamen-tului);
- Plasticitatea (adaptarea la noi cerințe, respectând cadrul general fixat, principiile) ;
- Tăria de caracter (rezistența la influențe contrare scopurilor și convingerilor fixate).

Au fost identificate 49 calități de caracter, grupate în cinci serii:

- Atenția, ascultarea, onestitatea, recunoștința, generozitate, ordine, iertare, sinceritate,, virtute ;
- Responsabilitate, răbdare, inițiativă, autocontrol, punctualitate, ingeniozitate, toleranță, creativitate, discreție ;
- Hărnicie, loialitate, ospitalitate, sensibilitate,, entuziasm, flexibilitate, discernământ, prudență, curaj ;
- Conștiinciozitate, meticulozitate, de-terminare, cumpătare, disponibilitate, stimă,

compasiune, elocvență, înțelepciune;

– Voioșie, vigilență, fermitate, rezisten-ță, blândețe, mărinimie, siguranță, mulțumire, smerenie, justiție, bunătate, credință, și cinstire.

În școală caracterul se poate forma urmând următorii pași:

Pasul 1: Evidențiază - Definește fiecare trăsătură de caracter pentru a fi pe înțelesul oricui. Ilustrează calitățile cu povestiri, lecții cu obiecte și activități - Folosește același „vocabular despre caracter”.

Pasul 2: Pretinde- Fă aplicații practice- Mențineți-vă unii pe alții la nivelul standardului Ilustrează caracterul prin exemplul personal la toate nivelele .

Pasul 3: Apreciază- Caută moduri de a-i stimula pe ceilalți -Laudă caracterul mai mult decât reușita -Laudă caracterul în mod public .

Avantajele formării caracterului ar fi: - relații colegiale îmbunătățite, mediu de învățare pozitiv școli mai sigure, familii mai puternice, comunități mai bune. Școala are ca sarcină formarea persoanelor capabile să utilizeze o bază de informații tot mai largă, să se adapteze flexibil la noile medii și condiții, să lucreze în mod efectiv în echipă, să aibă o atitudine empatică autentică față de alte grupuri și culturi și să rezoneze moral în mod responsabil la noile provocări și influențe distructive.

Un educator responsabil este conștient de valoarea intervenției sale cât și de dificultățile pe care ea le comportă. El știe, de asemenea, că în sfera educării, a formării personalității copilului/tânărului nu se pot oferi rețete și formule miraculoase care să-l conducă cu lenjeritate pe un drum prestabilit, la capătul căruia să îl aștepte rezultatele anticipate. Este presupus că – în cele din urmă – tocmai aceste căutări pentru elaborarea celor mai eficiente strategii de lucru dau farmecul și frumusețea de educator.

## Bibliografie

1. Iluț, Petru, *Valori, atitudini și comportamente sociale*, Editura Polirom, Iași, 2004;
2. Popenici, Ștefan, *Pedagogie alternativă, Caracterul*, Editura Polirom, 2001;
3. Cucoș, Constantin, *Pedagogie și axiologie*, București, Editura Didactică și Pedagogică, 1995.

# Creativitatea și metode de stimulare a factorilor creativi

Prof. Gheorghe Daniel TUDOSOIU  
Colegiul Național „Alexandru Lahovari”, Râmnicu  
Vâlcea

Termenul creativitate (lat. „creare“- a zămisli, a făuri, a naște), a fost introdus, în psihologie, în anul 1937, de către psihologul american Gordon Allport, pentru a înlocui termenii de inventivitate, spirit inovator, talent. Creativitatea a fost considerată dintotdeauna un har, care nu este dat fiecărui om, fiind o caracteristică de bază a oamenilor de geniu, întrucât cercetarea a fost exclusiv orientată spre studierea vieții și activității persoanelor înalt creative, ex: Mozart, Einstein, Beethoven etc.

De-a lungul timpului, s-au dat numeroase definiții creativității, fiecare punând accentul pe o anumită dimensiune a acesteia, din care rezultă trăsăturile esențiale ale procesului creativ: noutatea, originalitatea, ingeniozitatea și valoarea practică sau teoretică.

Pornind de la diverse exemple, A.L. Taylor distinge următoarele cinci niveluri ale creativității:

a.) Creativitatea expresivă este formă fundamentală a creativității și are drept caracteristici spontaneitatea și libertatea de exprimare;

b.) Creativitatea productivă este caracteristică oricărui om-normal și presupune cunoașterea și utilizarea tehnicilor, iar originalitatea poate să fie minimă;

c.) Creativitatea inventivă se exprimă prin invenții;

d.) Creativitatea inovativă este specifică unui număr redus de persoane și presupune înțelegerea principiilor fundamentale ale unui domeniu, precum și modificarea abordării unui fenomen;

e.) Creativitatea emergentă este specifică doar geniilor, adică persoanele ale căror idei pot schimba întreg domeniul cunoașterii.

Psihologul Graham Wallas consideră că procesul de creație presupune parcurgerea a patru etape:

a.) Prepararea este faza de început și obligatorie a actului de creație, deoarece acum se

adună informații și se elaborează sau se schițează soluții în rezolvarea problemelor.

b.) Incubația are loc în inconștient, este o perioadă pasivă de lungă sau scurtă durată în care de obicei nu se găsește soluția.

c.) Iluminarea (inspirația), când apare, brusc, soluția problemei.

d.) Verificarea este faza finală, în care se fac ultimele „retușuri”, se elimină posibilele ero-ri.

Ținând seama de nivelurile creativității și de intervenția factorilor în procesul creativ, câteva metode de stimulare a creativității sunt: brainstorming-ul, sinectică, metodă 6-3-5, metodă 6-6, discuția panel, metodă de rezolvare creativă a problemelor.

a.) **Brainstorming-ul** (brain-creier, storm-furtună), mai este denumită: „Furtună în creier”, „Metodă asaltului de idei”, „Metodă marelui da” (The big yes), deoarece se bazează pe separarea momentului emiterii ideilor de momentul evaluării lor. Grupul este alcătuit din 5-12 persoane, de diverse profesii, care se subîmpart în: conducător, secretar și membrii. Membrii participă din proprie inițiativă și este interzisă participarea în același grup a unui șef și a unui subaltern. Această metodă se desfășoară în trei etape:

1. Se identifică problema, conducătorul invită participanții cu 2-3 zile înainte de ședință, informându-i asupra locului și temei de dezbateră.

2. Are loc ședința propriu-zisă care poate dura 15-60 min, în care participanții îți prezintă ideile, iar secretarul le consemnează; conducătorul reamintește problema și scrie cele 4 reguli pe o tablă:

a.) Judecată critică este interzisă!

b.) Dați frâu liber imaginației (idei absurde, fanteziste);

c.) Gândiți-vă la cât mai multe idei posibile! (Cantitatea generează calitatea!);

d.) Preluați și dezvoltăți ideile celorlalți!

3. Cea de a treia etapă are loc după 1-2 zile, când un comitet de evaluare analizează și selectează ideile cele mai bune.

b.) **Sinectică** (a pune în comun idei diferite și aparent, fără legătură între ele), a fost creată de către psihologul american W. Gordon și presupune utilizarea metaforelor și a analogiilor. Se aplică în cadrul unui grup alcătuit din 5-7 persoane de diferite profesii, și se sprijină pe două mecanisme:

1) Transformarea necunoscutului în cunoscut (clarificarea problemei); 2.) Transformarea cunoscutului în necunoscut (căutarea metaforelor,

comparațiilor, personificărilor, și înlăturarea prejudecăților). Ședința poate fi de o oră, dar care se poate întinde pe parcursul unui an, cu o periodicitate de o ședință pe lună și presupune existența a trei etape:

- 1.) Cunoașterea membrilor grupului și familiarizarea temei de discutat;
- 2.) Transformarea necunoscutului în cunoscut și invers;
- 3.) Evaluarea și adoptarea celei mai bune soluții.

**c.) Metodă 6-3-5** (6 membri, 3 soluții, 5 persoane care prelucrează ideile) se adresează unui grup mare de persoane, care se subîmparte în grupuri de câte 6 persoane. Fiecare membru al grupului primește câte o coală de hârtie pe care o împarte în trei coloane. Animatorul anunță problema, iar membrii grupului notează trei idei, câte una în fiecare coloană. Apoi, fiecare participant trece foaia vecinului din dreapta și preia foaia vecinului din stânga, unde poate face îmbunătățiri, completări. Rotirea se face de cinci ori până când ideile emise de fiecare membru sunt văzute de toți ceilalți. La sfârșit, conducătorul strânge foile, citește și alege cele mai bune propuneri.

**d.) Metodă 6-6** (6 persoane discută problema timp de 6 minute). Conducătorul grupului anunță tema de discutat, apoi împarte grupul mare în subgrupe de câte șase persoane care își aleg fiecare câte un coordonator. Se discută șase minute, după care fiecare grup își face cunoscute soluțiile prin intermediul coordonatorului. Este o metodă avantajoasă întrucât în 4-5 minute are loc organizarea, 6 minute discuția în grup, 2 minute pentru a cunoaște soluțiile fiecărui grup și 20 -30 discuția finală.

**e.) Discuția-panel** (panel-jurați, experți). Juriul este format din 5-7 persoane, care discută tema propusă, în timp ce un auditoriu așezat în semicerc în jurul juriului ascultă în tăcere și intervine prin mesaje scrise. Persoană care are rolul de a strânge bilețelele cu mesajele trimise de auditoriu juriului este numită „injectorul de mesaje”. La finalul discuției animatorul face o sinteză și trage concluziile.

**f.) Metodă rezolvării creative** a problemelor a fost propusă de Sidney Parness și presupune parcurgerea a șase etape:

- 1.) Identificarea soluției problematice (zone de interes, provocări, posibilități și oportunități);
- 2.) Colectarea datelor, astfel încât la final are loc elaborarea unui tablou cât mai clar al întregii situații);
- 3.) Formularea problemei (cea mai dificilă

etapă a procesului de rezolvare creativă a problemei);

- 4.) Descoperirea ideii (generarea câtor mai multor idei pentru soluționarea problemei);
- 5.) Stabilirea soluției presupune stabilirea criteriilor pentru evaluarea soluțiilor obișnuite;
- 6.) Realizarea ideilor (soluția găsită este pusă în practică).

În concluzie, creativitatea poate fi definită că un fenomen complex, cu numeroase fațete și dimensiuni ce rezultă din interacțiunea a trei sisteme: instituțiile sociale, cultură și individul, iar pentru stimularea creativității unei persoane, trebuie să se cunoască, în primul rând, ce înseamnă a fi creativ, apoi să se aibă o concepție pozitivă despre creativitate, despre psihologia creativității și despre respectarea personalității creatoare a individului.

### Bibliografie

1. Cosmovici, A., Iacob, Luminița, *Psihologie școlară*, Editura Polirom, Iași, 2008;
2. Sălăvăstru, Dorina, *Psihologia educației*, Editura Polirom, Iași, 2004.

## Noile tehnologii tic -disponibilitate creativă în învățare

Prof. Luisa Ana CIOCHINĂ

Școala Gimnazială Take Ionescu, Râmnicu Vâlcea



Noile tehnologii TIC devin disponibilitate creativă în învățare și pot contribui la o sporire semnificativă a eficienței procesului educațional. Acestea, oferă elevilor posibilitatea să devină capabili să comunice utilizând tehnologiile informatice, să caute, să analizeze și să evalueze informații, să

rezolve probleme și să ia decizii, să editeze și să creeze responsabili și implicați.

Dacă vom căuta să definim creativitatea, aceasta este un concept multidimensional ce poate fi definit atât din perspectiva artelor cât și pe baza progresele din științe, din matematică, tehnologie, politică, afaceri și în toate domeniile vieții cotidiene. Putem spune că progresul, pe care elevul îl realizează în propria învățare prin folosirea noile tehnologii TIC, sub îndrumarea profesorului, este creativ prin explorarea și experimentarea realității.

Noile tehnologii TIC aduc un plus învățării tradiționale fiind disponibile elevului și profesorului prin situații de învățare directe și diferențiate.

**Cuvinte cheie:** tehnologii TIC, disponibilitate, creativitate

În societatea contemporană, caracterizată printr-o continuă și accelerată schimbare, școala nu mai este supusă unor reforme care să dureze perioade de timp, ci este solicitată să se adapteze permanent nevoilor societății, prioritate devenind dezvoltarea competențelor în perspectiva învățării pe tot parcursul vieții.

Evoluția societății în ultimele decenii, transformarea ei dintr-o societate industrială într-una predominant informatică, și-a pus amprenta pe toate subsistemele sale, impunând un ritm accelerat al progresului în care calculatorul deține un rol esențial.

Într-o societate în care utilizarea tehnologiilor informatice și comunicaționale reprezintă caracteristica fundamentală a societății, acestea vor reprezenta și elementul principal al impactului asupra educației, implicând intervenții în politicile educaționale, atât la nivelul stabilirii finalităților, cât și cel al strategiilor, asigurării resurselor, formării specialiștilor etc.

Astfel, sistemele de învățământ trebuie să răspundă clar la întrebările „Ce învățăm?” și „Cum învățăm?” asumându-și o mare responsabilitate pentru răspunsurile pe care le dau.

Noile tehnologii TIC devin disponibilitate creativă în învățare și pot contribui la o sporire semnificativă a eficienței procesului educațional. Acestea, oferă elevilor posibilitatea să devină capabili să comunice utilizând tehnologiile informatice, să caute, să analizeze și să evalueze informații, să rezolve probleme și să ia decizii, să editeze și să creeze responsabil și implicați.

Creativitatea este un concept multidimensional ce poate fi definit atât din perspectiva artelor cât și pe baza progresele din științe, din matematică,

tehnologie, politică, afaceri și în toate domeniile vieții cotidiene.

Psihologul Morris Stein afirma că: „O societate care stimulează creativitatea, asigură cetățenilor săi patru libertăți de bază: libertatea de studiu și pregătire, libertatea de explorare și investigare, libertatea de exprimare și libertatea de a fi ei înșiși”.

Calculatorul poate să-și asume o funcție de prezentare a unor noi conținuturi și totodată să mijlocească o dirijare riguroasă și creativă a asimilării acestora prin tehnici specifice de programare. Calculatorul nu este utilizat pentru a înlocui activitatea de predare a cadrului didactic, ci pentru a veni tocmai în sprijinul predării, ajutându-l astfel să-și îndeplinească mai bine funcția sa didactică fundamentală.

Prioritatea învățământului o constituie informatizarea, softul educațional, reprezentat de programele informatice special dimensionate în perspectiva predării unor teme specifice, ceea ce reprezintă o necesitate evidentă presupusă de această prioritate.

Soft-urile educaționale, calculatorul precum și resursele tehnologice disponibile pot fi valorificate deplin și creativ în educație.

Un exemplu de disponibilitate creativă este e-learning-ul. Activitatea celor care învață individual utilizând un soft educațional poate fi monitorizată și evaluată de la distanță și poate fi susținută de către un cadru didactic aflat într-o altă locație. Însă cel mai mare câștig îl constituie posibilitatea de a învăța împreună cu alții, comunicând în mediul educațional virtual sau interacționând de la distanță în cadrul simulărilor construite ca situații de învățare. Rolul cadrului didactic este predominant de facilitare a învățării și nu sursă de cunoaștere.

E-Learning implică utilizarea unei game largi de tehnologii de învățământ; prin natura sa, e-learning este o formă flexibilă de educație, întrucât oferă elevilor posibilitatea de a opta asupra locului și timpului în care să se instruiască.

Instruirea asistată de calculator valorifică principiile de modelare și analiză a activității de instruire în contextul noilor tehnologii informatice și de comunicații, caracteristice societății contemporane bazate pe cunoaștere. Aceasta aduce un plus motivației pentru învățare, al atractivității materiei școlare, atunci când este folosită în proiectarea și desfășurarea lecțiilor de către profesor, favorizând activități de instruire diferențiată, colaborative,

creative, centrate pe elev.

Internetul reprezintă un suport în activitățile de predare și învățare oferind oricărui elev sau profesor acces la informații, documentare, exersare a capacităților de informare și selecție, spațiu pentru învățare în cooperare. Există o gama diversificată de instrumente online ce pot reprezenta disponibilități creative pentru elev și nu numai.

Folosirea noilor tehnologii TIC în învățământul preuniversitar se evidențiază prin avantaje creative în planul coordonării lecțiilor și al obiectivelor de învățare urmărite, prin stimularea învățării bazate pe explorare și acțiune individuală. Uneori pot să apară și erori, însă acestea au rol în stimularea situațiilor creative.

În cadrul procesului de educație se urmărește ca persoanele instruite să își formeze un sistem de valori corect, o personalitate proprie, un mod de folosire și interpretare a cunoștințelor acumulate, formarea deprinderilor și chiar o viziune proprie asupra vieții sale. Acest scop complex implică o responsabilitate morală majoră din partea profesorului pentru a evita efecte negative asupra persoanelor educate.

Din punctul de vedere al cadrului didactic, putem spune că integrarea noilor tehnologii TIC în educație permite extinderea viziunii asupra evaluării elevului, regândirea procesului de interacțiune profesor-elev, perfecționarea profesională continuă.

Educația nu se realizează numai prin simpla dezvoltare intelectuală. Tot atât de importantă este și necesitatea educației pentru viață, tot ceea ce generează interes și cunoaștere. Deci, nu se poate pune problema înlocuirii profesorului cu noile tehnologii. Acestea trebuie utilizate doar pentru optimizarea procesului instructiv-edu-cativ, în anumite etape. Deoarece softul educațional nu poate răspunde tuturor întrebărilor neprevăzute ale elevilor, profesorul va deține întotdeauna cel mai important rol în educație.

Cu toate acestea disponibilitatea utilizării noilor tehnologii TIC generează învățare activă, interactivă, participativă și creativă atât la nivelul elevului cât și la nivelul cadrului didactic.

### Bibliografie

1. \*\*\*, *Informatizarea învățământului Revista de pedagogie*, Nr. 1 – 2 / 2010;
2. Potolea, D., Noveanu, E., (coord.) et al. *Informatizarea sistemului de învățământ: Programul S.E.I. Raport de cercetare*

- evaluativă. Universitatea București, Fac. de Psihologie și Științele Educației, 2008;
3. <http://www.elearning.ro/resurse/>.

## **L**ocul și rolul **L**activităților **e**xtracurriculare în **e**ducația **c**opiilor

Prof. Mihaela TUDOSOIU

Școala Gimnazială Anton Pann, Râmnicu Vâlcea

*“Să nu-i educăm pe copiii noștri pentru lumea de azi. Această lume nu va mai exista când ei vor fi mari și nimic nu ne permite să știm cum va fi lumea lor. Atunci să-i învățăm să se adapteze.”*  
(Maria Montessori, *Descoperirea copilului*)

Educația extracurriculară (realizată dincolo de procesul de învățământ) își are rolul și locul bine stabilit în formarea personalității copiilor noștri. Educația prin activitățile extracurriculare urmărește identificarea și cultivarea corespondenței optime dintre aptitudini, talente, cultivarea unui stil de viață civilizat, precum și stimularea comportamentului creativ în diferite domenii. Începând de la cea mai fragedă vârstă, copiii acumulează o serie de cunoștințe punându-i în contact direct cu obiectele și fenomenele din natură. Trebuie să se juca, de a fi mereu în mișcare, este tocmai ceea ce ne permite să împăcăm școala cu viața.

Scopul activităților extrașcolare este dezvoltarea unor aptitudini speciale, antrenarea elevilor în activități cât mai variate și bogate în conținut, cultivarea interesului pentru activități socio-culturale, facilitarea integrării în mediul școlar, oferirea de suport pentru reușita școlară în ansamblul ei, fructificarea talentelor personale și corelarea aptitudinilor cu atitudinile caracteriale. Activitățile extrașcolare se desfășoară într-un cadru informal, ce permite elevilor cu dificultăți de afirmare în mediul școlar să reducă nivelul anxietății și să-și maximizeze potențialul intelectual.

Oricât ar fi de importantă educația curriculară realizată prin procesul de învățământ, ea nu epuizează sfera influențelor formative exercitate asupra copilului. Rămâne cadrul larg al timpului liber

al copilului, în care viața capătă alte aspecte decât cele din procesul de învățare școlară. În acest cadru, numeroși alți factori acționează pozitiv.

Exemple de activități extrașcolare:

**Vizitele la muzee, expoziții, monumente și locuri istorice, case memoriale** – organizate selectiv – constituie un mijloc de a intui și prețui valorile culturale, folclorice și istorice ale poporului nostru. Ele oferă elevilor prilejul de a observa obiectele și fenomenele în starea lor naturală, procesul de producție în desfășurarea să, operele de artă originale, momentele legate de trecutul istoric local, național, de viața și activitatea unor personalități de seamă ale științei și culturii universale și naționale, relațiile dintre oameni și rezultatele concrete ale muncii lor, stimulează activitatea de învățare, întregesc și desăvârșesc ceea ce elevii acumulează în cadrul lecțiilor.

**Vizionarea emisiunilor muzicale, de teatru de copii, distractive sau sportive**, stimulează și orientează copiii spre unele domenii de activitate: muzică, sport, poezie, pictură. Excursiile și taberele școlare contribuie la îmbogățirea cunoștințelor copiilor despre frumusețile țării, la educarea dragostei, respectului pentru frumosul din natură, artă, cultură. Prin excursii, copiii pot cunoaște realizările oamenilor, locurile unde s-au născut, au trăit și au creat opere de artă.

**Spectacolele constituie o formă de activitate extracurriculară în școală**, prin care copilul face cunoștință cu lumea minunată a artei. Deși această formă de activitate îl pune pe copil în majoritatea cazurilor în rolul de spectator, valoarea ei deosebită rezidă în faptul că ea constituie o sursă inepuizabilă de impresii puternice, precum și în faptul că apelează, permanent, la afectivitatea copilului sau nu, asupra dezvoltării elevilor. Astfel de activități sunt de o reală importanță într-o lume dominată de mass media și ne referim la televizor, calculator și internet, care nu fac altceva decât să contribuie la transformarea copiilor noștri în niște persoane incapabile de a se controla comportamental, emoțional și mai presus de toate slabi dezvoltăți intelectual.

Se știe că începând de la cea mai fragedă vârstă, copiii acumulează o serie de cunoștințe punându-i în contact direct cu obiectele și fenomenele din natură. Activitățile de acest gen au o deosebită influență formativă, au la bază toate formele de acțiuni turistice: **plimbări, excursii, tabere**. În cadrul activităților organizate în mijlocul naturii, al vieții sociale, copiii se confruntă cu realitatea și percep

activ, prin acțiuni directe obiectele, fenomenele, anumite locuri istorice. Fiind axate în principal pe viață în aer liber, în cadrul acțiunilor turistice, elevii își pot forma sentimentul de respect și dragoste față de natură, față de om și realizările sale.

Grijă față de timpul liber al copilului, atitudinea de cunoaștere a dorințelor copiilor și de respectare a acestora trebuie să fie dominantele acestui tip de activități. Acestea le oferă destindere, încredere, recreere, voie bună, iar unora dintre ei posibilitatea unei afirmări și recunoaștere a aptitudinilor.

Activitatea educativă școlară și extrașcolară dezvoltă gândirea critică și stimulează implicarea tinerei generații în actul decizional în contextul respectării drepturilor omului și al asumării responsabilităților sociale, realizându-se, astfel, o simbioză lucrativă între componentă cognitivă și cea comportamentală. În urmă plimbărilor, a excursiilor în natură, copiii pot redă cu mai multă creativitate și sensibilitate, imaginea realității, în cadrul activităților de desen și modelaj, iar materialele pe care le culeg, sunt folosite în activitățile practice, în jocurile de creație. La vârsta școlară, copiii sunt foarte receptivi la tot ce li se arată sau li se spune în legătură cu mediul, fiind dispuși să acționeze în acest sens.

**Excursia** ajută la dezvoltarea intelectuală și fizică a copilului, la educarea lui cetățenească și patriotică. Ea este cea care îl reconfortează pe copil, îi prilejuiește însușirea unei experiențe sociale importante, dar și îmbogățirea orizontului cultural științific. Prin excursii elevii își suplimentează și consolidează instrucția școlară dobândind însușirea a noi cunoștințe. Excursia reprezintă finalitatea unei activități îndelungate de pregătire a copiilor, îi ajută să înțeleagă excursiile nu numai din perspectiva evadării din atmosfera de muncă de zi cu zi ci și ca un act de ridicare a nivelului cultural.

**Serbările și festivitățile** – marchează evenimentele importante din viața școlarului. Din punct de vedere educativ importantă acestor activități constă în dezvoltarea artistică a elevului precum și în atmosfera sărbătorească instalată cu acest prilej. Aceste mici serbări, organizate de către cadrele didactice, le oferă elevilor răsplătă primită după muncă, și de asemenea au un rol de motivare, mai puțin semnificativ.

**Concurserile școlare** – sunt o metodă extrașcolară de a stârni interesul elevului pentru diferite arii curriculare având, în același timp, o importanță majoră și în orientarea profesională a elevilor, făcându-le cunoscute toate posibilități pe

care aceștia le au. Concursuri precum „Cangurul” sau Olimpiadele Școlare pot oferi cea mai bună sursă de motivație, determinând elevii să studieze în profunzime și prin urmare să scoată rezultate mai bune la școală. Același efect îl pot avea concursurile organizate de către cadrele didactice în clasă. Dacă sunt organizate într-o atmosferă plăcută vor stimula spiritul de inițiativitate al copilului, îi va oferi ocazia să se integreze în diferite grupuri pentru a duce la bun sfârșit exercițiile și va asimila mult mai ușor toate cunoștințele.

Elevii trebuie să fie îndrumați să dobândească: o gândire independentă, nedeterminată de grup, toleranță față de ideile noi, capacitatea de a descoperi probleme noi și de a găsi modul de rezolvare a lor și posibilitatea de a critica constructiv. Înainte de toate, este însă important că profesorul însăși să fie creativ. Activitățile extrașcolare, în general, au cel mai larg caracter interdisciplinar, oferă cele mai eficiente modalități de formare a caracterului copiilor încă din clasele primare, deoarece sunt factorii educativi cei mai apreciați și mai accesibili sufletelor acestora.

Activitățile complementare concretizate în excursii și drumeții, vizite, vizionări de filme sau spectacole imprimă copilului un anumit comportament, o ținută adecvată situației, declanșează anumite sentimente. O mai mare contribuție în dezvoltarea personalității copilului o au activitățile extrașcolare care implică în mod direct copilul prin personalitatea sa și nu prin produsul realizat de acesta. Activitatea în afara clasei și cea extrașcolară trebuie să cuprindă masă de copii.

**Activitățile extrașcolare**, bine pregătite, sunt atractive la orice vârstă. Ele stârnesc interes, produc bucurie, facilitează acumularea de cunoștințe, chiar dacă necesită un efort suplimentar. Copiilor li se dezvoltă spiritul practic, operațional, manualitatea, dând posibilitatea fiecăruia să se afirme conform naturii sale. Copiii se autodisciplinează, prin faptul că în asemenea activități se supun de bună voie regulilor, asumându-și responsabilități. Dascălul are, prin acest tip de activitate posibilități deosebite să-și cunoască elevii, să-i dirijeze, să le influențeze dezvoltarea, să realizeze mai ușor și mai frumos obiectivul principal – pregătirea copilului pentru viață. Realizarea acestor obiective depinde în primul rând de educator, de talentul său, de dragostea sa pentru copii, de modul creator de abordare a temelor, prin punerea în valoare a posibilităților și resurselor de care dispune clasa de elevi.

Activitățile extracurriculare sunt apreciate

atât de către copii, cât și de factorii educaționali în măsură în care :

1. Valorifică și dezvoltă interesele și aptitudinile copiilor;
2. Organizează într-o manieră plăcută și relaxantă timpul liber al copiilor contribuind la optimizarea procesului de învățământ ;
3. Formele de organizare sunt din cele mai ingenioase, cu caracter recreativ;
4. Copiii au teren liber pentru a-și manifesta în voie spiritul de inițiativă;
5. Participarea este liber consimțită, neconditionată, constituind un suport puternic pentru o activitate susținută;
6. Au un efect pozitiv pentru muncă desfășurată în grup;
7. Sunt caracterizate de optimism și umor;
8. Creează un sentiment de siguranță și încredere tuturor participanților;
9. Urmăresc lărgirea și adâncirea influențelor exercitate în procesul de învățământ;
10. Contribuie la dezvoltarea armonioasă a copiilor.

Activitățile extracurriculare contribuie la gândirea și completarea procesului de învățare, la dezvoltarea înclinațiilor și aptitudinilor școlare, la organizarea rațională și plăcută a timpului lor liber. Având un caracter atractiv, copiii participă într-o atmosferă de bună voie și optimism, cu însuflețire și dăruire, la astfel de activități. Potențialul larg al activităților extracurriculare este generator de căutări și soluții variate. Succesul este garantat dacă ai încredere în imaginația, bucuria și în dragostea din sufletul copiilor, dar să îi lași pe ei să te conducă spre acțiuni frumoase și valoroase.

## Bibliografie

1. Ionescu, M., Chiș, V., *Mijloace de învățământ și integrarea acestora în activitățile de instruire și autoinstruire*, Editura Presa Universitară Clujeană, Cluj-Napoca, 2001
2. Lespezeanu, M., *Tradițional și modern*



în învățământul preșcolar, Editura S.C. Omfal, București, 2007

3. Vlăsceanu, Gheorghe, coord., Neculau, Adrian, *Școala la răscruce. Schimbare și continuitate în curriculumul învățământului obligatoriu*. Studiu de impact, Editura Polirom, 2002.

# Îmbunătățirea competențelor de lectură în învățământul primar

Prof. înv. primar Dorina BĂLANA  
Liceul Preda Buzescu, Berbești

## Motto

*„Cultura unui om se formează, în primul rând, prin lectură. De aceea, din frageda copilărie, e bine să iubim cartea, să o citim, să o păstrăm cu grijă că pe un bun de preț.”*

(Nicolae Iorga)

Cartea reprezintă cel mai complet depozit al inteligenței omenești, înmagazinând în filele ei cunoștințe, sensibilitate, fapte pe care le păstrează intacte un timp nedefinit. Ea trebuie să devină prietena copilului de la cea mai fragedă vârstă. Ea îl ajută să parcurgă căile cunoașterii, de la concret la abstract, de la intuiție la reprezentare și fantezie. Cu ajutorul ei, copilul intră în posesia numeroaselor instrumente care îi pot satisface dorința de a descoperi realitatea înconjurătoare, ea însăși fiind o lume. Școala joacă un rol important în apropierea copilului de lumea cărții și implicit, de lectură.

Odată ajuns în clasa întâi, copilul învață foarte repede să citească. De regulă, la câteva luni după ce a început școala, poate chiar să citească singur, iar acesta este momentul în care învățătorul și părinții trebuie să îi transmită **importanța lecturii**.

**Lectura** nu are doar o simplă valoare documentară, ci dezvăluind sentimentele și gândurile oamenilor, reacțiile lor sufletești în cele mai variate situații, **are o mare importanță social-educativă**.

Rolul important deținut de lectură- ca activitate intelectuală- este determinat de contribuția sa la dezvoltarea personalității copilului din mai multe puncte de vedere:

**a) Sub aspect cognitiv:** îmbogățește orizontul de cultură al elevilor, mișcându-i pe verticale temporale și orizontale spațiale distincte, prezentându-le evenimente din existența universului, a comunităților umane și a indivizilor.

**b) Sub aspect educativ:** le oferă exemple de conduită morală superioară, le prezintă cazuri de comportamente care-i îndeamnă la reflexii, pentru a distinge binele de rău și a urma binele.

**c) Sub aspect formativ:** le dezvoltă gândirea, imaginația, capacitatea de comunicare.

Există **factori** care determină lectura elevilor:

- Particularitățile de vârstă și psihice,
- Preferințele lor,
- **Climatul familial**, care pot transforma lectura într-o necesitate, o foame de carte, o delectare sau nu.

**Alegerea potrivită a cărților duce la formarea interesului pentru lectură.** Ele trebuie să fie potrivite cu vârsta, preocupările și preferințele elevului. Pentru a-i determina pe elevi să devină cititori pasionați este necesar să se formeze, cu răbdare, gustul pentru lectură. Uneori mediul familial influențează atitudinea față de lectură. Dacă elevul a văzut că părinții, frații nu citesc o carte, el de ce să citească? De aceea obiectivul principal este trezirea interesului elevilor pentru lectură, în general.

Pentru ca o lectură **să fie accesibilă** școlarilor, ar trebui să ținem cont cel puțin de următoarele aspecte:

- **Mărimea textului** (potrivit cu vârsta cititorului);
- **Număr corespunzător de mesaje** (mai mic la clasele i-ii);
- **Număr mai mic de acțiuni** (pentru a fi reținute);
- **Texte în care să nu predominie descrierile** (sunt mai greu de înțeles).

Referitor la genurile și speciile literare, **potrivite sunt textele narrative**, care abordează teme din sfera de cunoștințe a copiilor (lumea fantasticului în care binele învinge răul, este mult îndrăgită). Nici textele lirice, în special cele în versuri, nu trebuie neglijate pentru că oferă modele de exprimare, trezesc sentimente și emoții.

Referindu-ne **la limbajul** folosit de autor, vom fi atenți la arhaisme și regionalisme care fac

lectura mai dificilă și mai greu de înțeles.

Pentru ca lectura să devină **mai motivantă**, există câteva principii considerate esențiale:

- Să fie interactivă (cititorul intră în dialog cu textul);
- Aibă un scop pe care elevii să-l poată identifica (plăcere, cunoaștere etc.);
- Să fie centrată pe sensurile pe care un text le poate genera;
- Să fie încurajată.

Criterii generale în selectarea și indicarea titlurilor pentru lectură. Titlurile lecturilor vor fi indicate copiilor în funcție de următoarele criterii:

- Gradul dezvoltării psihice a elevilor: gândire, limbaj, imaginație, emoții, sentimente etice și estetice;
- Sfera de interese și preocupări ale elevilor;
- Posibilitățile de înțelegere a mesajului conținut în opera literară;
- Calitățile educative și estetice ale cărții indicate;
- Calitățile stilului – simplitate, naturalețe, proprietate – să permită elevului o înțelegere ușoară a mesajului lecturii.

**Scopul principal** al activităților de lectură este **dezvoltarea gustului pentru citit**, căruia i se adaugă și alte deziderate:

- Stimularea interesului pentru cunoașterea realității,
- Sporirea volumului de informații,
- Îmbogățirea vieții sufletești, cultivarea unor trăsături morale pozitive.

**Gustul** pentru citit nu vine de la sine, ci se formează printr-o muncă a factorilor educaționali (familia și școala), o muncă caracterizată prin răbdare, perseverență, continuitate, voință.

Când gustul pentru lectură, cultul pentru carte s-au format din primii ani de școală, aceasta rămâne pentru toată viața o obișnuință utilă. Avem nevoie de cărți ca de apă și avem nevoie de autori români ca sarea în bucate. Părerea mea este că avem și cărți, avem și scriitori români, deci e cazul să ne punem pe treabă!

De la *Amintirile din copilărie* ale lui Ion Creangă, la *Din lumea celor care nu cuvântă* a lui Emil Gârleanu, de la *Schițele* lui I.L. Caragiale, la *Dumbrava Minunată* a lui Mihail Sadoveanu, de la *Recreația Mare* a lui Mircea Sântimbreanu, la *Țara unde vineri era joi* a lui Octav Pancu-Iași, de la *Basmele* lui Mihai Eminescu la *Basmele* lui Petre

Ispirescu, de la *Basmele Omului* scrise de Vladimir Colin, la *Poveștile* lui Călin Gruia, de la *Sosirea rândunicii* a lui George Coșbuc, la *Gândăcelul* Elenei Farago, de la *Cărțile cu Apolodor* ale lui Gellu Naum, la Ana Blandiana și *Minunatul Arpagic*.

Nu trebuie să-i uităm nici pe autorii contemporani, cărora trebuie să le dăm o șansă pentru a-și demonstra talentul scriitoricesc.

**Florin Bican** cu volumul de versuri *Reciclopedia de povești cu rimă și fără tâlc*, apărut în 2013 sau *Și v-am spus povestea așa*.

**Ioana Nicolae** debutează cu povestea în versuri *Arik și mercenarii*. Ulterior au apărut romanele *Ferbonia*, *Vertijia* și *Spionul Kme*.

Matei Vișniec este un cunoscut poet, dramaturg, romancier și jurnalist, a publicat piesele *Omul de zăpadă care voia să întâlnească soarele*, *Extraterestrul care își dorea ca amintire o pijama și Capra*, *Iedul cel mic și Cumătra Lupoaică*.

**Alex Moldovan** a scris volumul *Olguța și un bunic de milioane*, iar în anul 2020 apare un nou volum din serie, *Olguța și Operațiunea Jaguarul*.

**Ana Rotea** a scris romanul *Dosarul Popcorn. Primul caz al Detectivilor Aérieni*.

**Surorile Surducu** au debutat cu *Vacanța lui Nor* și *Cele douăsprezece prințese dansatoare*.

**Horia Corcheș**, scriitor și profesor de limba română la Cluj, a debutat în 2014 la Editura Arthur cu volumul *Istoria lui Răzvan*, în care personajul din titlu călătorește în diferite perioade din istoria României.

**Alis Popa** a debutat cu romanul *Aventurile piratului Ket și Secretele gunoaielor*, cel de-al doilea roman.

**Gabriel H. Decuble**, scriitor, filolog și traducător, a scris *Cei trei măgăruși și cartea fermecată*.

**Raluca Poenaru** este o altă scriitoare care a debutat cu romanul *Pericol*. Aceasta a mai lansat o carte cu același personaj, *Pericol la pe-trecere!*

**Simona Sava** cu romanul *Mi-a rămas dulapul mic*.

**Adina Rosetti** a scris trilogia: *Cronicile Domnișoarei Poimâine*. În afara volumelor dedicate Domnișoarei Poimâine, Adina Rosetti a mai publicat și *Povestea kendamei pierdute*.

**Adina Popescu** a scris trilogia *O istorie secretă a Țării Vampirilor*. Adina Popescu a mai publicat și volumele *8 povestiri de pe Calea Moșilor* și *Povestiri pe Calea Moșilor*

**Dan Coman** și *Plictisitoarea vacanță a*

*fraților Rățoi.*

**Alec Blenche** e autorul cărților cu Erus, dar și al celor cu *Jup, un pisoai de soi*, plus alte câteva povești minunate.

**Cristina Andone** a făcut și ea magie, reușind să aducă oameni mari alături de copii în Colecția *Povești din Pădurea Muzicală*.

Să respectăm, așadar, îndemnul marelui poet Mihai Eminescu!

**„Citește! Numai citind mereu, creierul tău va deveni un laborator nesfârșit de idei și imagini...”**

## **R**olul proiectelor și parteneriatelor educaționale școlare în socializarea și valorizarea elevilor

*Prof. Maria Magdalena CĂPĂȚÎNĂ  
Școala Gimnazială Nr.4, Râmnicu Vâlcea*

În contextul societății contemporane caracterizate prin criza de timp și prin explozia informațională și tehnică, computerul și, implicit, internetul, au devenit fenomene globale a căror înțelegere încă ne depășește. Apreciem, desigur, efectele pozitive, conectivitatea, rapiditatea găsirii răspunsurilor, dar mai greu ne dăm seama de potențialul lor nociv. Copiii și adolescenții pot deveni foarte ușor prizonierii unui dialog virtual, joc sau aplicație, devin dependenți de net, renunță la a mai socializa în mod direct, la jocuri sportive, se însingurează, iar dezvoltarea personalității lor va avea serios de suferit. În plus, se deschid porți de vulnerabilitate fără precedent, de care adulții nu au știut niciodată și nu le percep prea ușor pentru că nu au crescut cu așa ceva. Iată de ce, din ce în ce mai mult, se afirmă că școala și specialiștii săi au un rol esențial în formarea și pregătirea tinerilor pentru viață.

O școală responsabilă trebuie să respecte o serie de condiții și criterii. În primul rând, ea e răspunzătoare educațional și civic pentru ceea ce produce în și pentru societate. În al doilea rând, o astfel de școală, dă seama de rezultatele produse,

cu alte cuvinte este capabilă să-și recunoască, să-și planifice și să-și evalueze resursele în termeni de scopuri și rezultate. Pentru a deveni responsabilă, ea trebuie să respecte o serie de condiții și criterii, să-și revizuiască scopurile, atitudinile, să-și evalueze periodic rezultatele.

Școala este o organizație care învață, dar nu e totdeauna și un loc al învățării: școlile rezistente la noutate și la schimbare nu sunt un astfel de loc; organizațiile care învață sunt flexibile, adaptabile, inovatoare și responsabile. Cel mai mare dușman al învățării organizaționale este incapacitatea de a ieși din propriul sistem de gândire, dintr-un cerc vicios de practici, de experiențe și de reguli, pe care organizația ajunge să le considere imuabile.

Școala modernă se bazează pe metodele care diferă mult de cele uzuale bazate pe expunere, memorizare, repetare. Elevii de azi au nevoie de metode care se bazează pe participare interactivă, socială, pe experimentare de situații de observare a realității, dar și pe posibilitatea de a valorifica cele învățate și în viața de zi cu zi. De multe ori se pune problema cum pot fi motivați elevii, cum să fie puși în situații în care să-și testeze cunoștințele într-un mod cât mai eficient și nu în ultimul rând, cât mai atractiv.

Parteneriatele școlare facilitează realizarea unor proiecte prin care elevii au posibilitatea să își perfecționeze și să pună în practică cunoștințele, să participe la competiții, excursii, schim-buri de experiențe, socializând și perfecționându-și competențele de comunicare.

Proiectarea și implementarea unor activități extracurriculare și extrașcolare, în școală și în comunitate, pe baza proiectelor și parteneriatelor dintre elevi, profesori și membri ai comunității locale este o necesitate a activității didactice.

Parteneriatul reprezintă procesul de colaborare dintre două sau mai multe părți care acționează împreună pentru realizarea unor interese sau scopuri comune. În practica școlară există mai multe expresii destinate parteneriatului educațional: acord de parteneriat, acord cadru de parteneriat pentru educație, parteneriat de colaborare, protocol de colaborare, protocol de parteneriat, contract de parteneriat, convenție de parteneriat, parteneriat, parteneriat de colaborare instituțională, proiect de parteneriat și altele.

Proiectele de parteneriat educaționale vizează întărirea relațiilor dintre părinți, elevi, dascăl și comunitate, creșterea gradului de implicare a tuturor factorilor educaționali. Activitatea în parteneriat

are nenumărate avantaje, deoarece creează relații de colaborare, clarifică diverse probleme educative, oferă un nou cadru în dezvoltarea personalității elevului. Inițierea diferitelor proiecte de parteneriat educaționale sunt benefice atât pentru elevi, cât și pentru toți factorii implicați: școală, familie, comunitate.

Un rol anume în stabilirea relațiilor de colaborare îi revine managerului instituției școlare, care asigură o implicare activă în lansarea proiectelor de parteneriat educațional, care vizează întărirea relațiilor dintre părinți, elevi, profesori și comunitate, care contribuie la creșterea gradului de implicare a tuturor factorilor educaționali. De faptul cum managerul instituției a reușit să formeze o relație de comunicare, relaționare, cooperare între părțile implicate depinde reușita parteneriatului educațional școală-familie-comunitate.

Școala și familia sunt cei doi piloni de rezistență ai educației, iar între aceștia și comunitate, mediul extrașcolar și extrafamilial, pendulează copilul, obiect și subiect al educației. Dacă aceste medii educaționale se completează și se susțin, ele asigură într-o mare măsură buna integrare a copilului în activitatea școlară și pe plan general în viața socială.

Școala face posibilă participarea grupurilor și colectivităților la viața publică, elaborarea și luarea deciziilor. Schimbul de informații favorizează interacțiunea socială și permite unui număr mare de oameni să ia parte activă la soluționarea problemelor.

Motivul principal pentru crearea unor astfel de parteneriate este dorința de a ajuta elevii să aibă succes la școală și, mai târziu, în viață. Atunci când părinții, elevii și ceilalți membri ai comunității se consideră unii pe alții parteneri în educație, se creează în jurul elevilor o comunitate de suport care începe să funcționeze. Parteneriatele trebuie văzute ca o componentă esențială în organizarea școlii și a clasei de elevi. Ele nu mai sunt considerate doar o simplă activitate cu caracter opțional sau o problemă de natura relațiilor publice.

Astfel, elevii învață să gândească critic, complex, își dezvoltă gândirea multi-cauzală, experimentează abilități de rezolvare de probleme, de empatie, de toleranță și, nu în ultimul rând, socializează, învățând să fie mai apropiați, să lege noi prietenii, să-și împărtășească experiențe personale.

Experiențele elevilor participanți sunt pozitive, legăturile de prietenie dintre participanți sunt stabile și viabile astfel încât nu mai este nevoie

de motivare suplimentară pentru participarea la alte programe asemănătoare, interne sau internaționale.

## Bibliografie

1. Bătrînu, E., *Educația în familie*, Edi-tura Politică, București, 1980;
2. Cucos, C. (coord.), *Psihopedagogie pentru examenele de definitivare și grade didactice*, Ediția a III-a revăzută și adăugită, Editura Polirom, Iași, 2009.

# Cercetare pedagogică studiu privind educarea limbajului prin povestire

Prof. înv. preș. Elena-Mădălina PĂTRAȘCU  
Grădinița cu Program Prelungit Piticot, Râmnicu  
Vâlcea

## 1. Scopul cercetării

Scopul cercetării constă în reliefaarea celor mai adecvate strategii didactice de evidențiere a valențelor instructiv-formative ale literaturii pentru copii în activitățile de educare a limbajului, în sublinierea locului și rolului basmelor și poveștilor în încurajarea comunicării orale a preșcolarilor, ca tip de activitate în grădiniță și ca metodă de predare-învățare-evaluare.

## 2. Ipoteza cercetării

Ipoteza cercetării este „dacă basmele și poveștile, ca subspecii ale literaturii pentru copii sunt folosite cu preponderență în toate activitățile de educare a limbajului, atunci competențele de comunicare ale preșcolarilor se formează și evoluează într-un ritm crescut, garantând rezultate bune la preșcolari”.

## 3. Variabilele cercetării

Variabila dependentă este redată de necesitatea competențelor de comunicare a preșcolarilor, amplificarea motivației și remedierea rezultatelor preșcolarilor.

## 4. Obiectivele cercetării

Obiectivele cercetării în cauză sunt:

O1. Dezvoltarea capacității de exprimare verbală, de comprehensiune a textelor specifice.

O2. Evaluarea corectă a cunoștințelor, a competențelor cognitive, a iscusințelor, capacităților de comunicare acumulate de preșcolari până la începutul clasei pregătitoare;

O3. Însemnarea, asocierea și explicația rezultatelor obținute la probele inițiale, formative și sumative, evidențiind progresul înfăptuit de preșcolari;

O4. Folosirea la grupul experimental, a unor planuri axate pe basm/povestire, ca factor esențial al evoluției competențelor de comunicare la preșcolari, reliefate în dezvoltarea și remedierea performanțelor acestora;

O5:reliefarea rezultatelor cercetării axate pe facilitarea demersurilor didactice ulterioare.

## 5. Coordonatele cercetării

### 5.1. Eșantionul de subiecți

Subiecții investigației vor fi preșcolarii grupei mari din cadrul G.P.P. *Piticot*, Râmnicu Vâlcea, cu un efectiv de 18 copii.

### 5.2. Eșantionul de conținut

Basmele și poveștile sunt poziționate foarte bine în procesul de învățământ, organiza-rea lor fiind îndrumată în mare măsură de programă.

### 5.3. Locul și durata cercetării

Testarea ipotezei generale a cercetării va consta în organizarea unui experiment pedagogic în cursul anului școlar 2020/2021, pe perioada semestrului 2, în cadrul Grădiniței cu Program Prelungit *Piticot*, Râmnicu Vâlcea.

### 5.4. Metodologia cercetării

Metodele de cercetare, la care se recurge adesea sunt: observarea pedagogică, experimentul pedagogic, convorbirea, studiul de caz, analiza produselor

În cercetarea mea, voi încerca să relievez modul în care, utilizând metode ca observarea, experimentul, convorbirea, analiza produselor activității, am încercat să strâng cât mai multe date privitoare la pregătirea copiilor.

## 5.5. Etapele cercetării

### 5.5.1. Etapa preexperimentală

În cadrul etapei preexperimentale, prin intermediul unor probe desfășurate sub forma de exercițiu-joc, se urmărește cunoașterea stadiului în care se găsesc copiii la începutul experimentului.

Etapa a constat în aplicarea a trei probe de evaluare, cu conținut variat, sub formă de jo-curi-exercițiu, orale și scrise, centrate pe următoarele conținuturi:

1. Gradul de cunoaștere și operare cu elementele componente ale unor structuri

gramaticale: „propoziția”, „cuvântul”, „silaba”, „sunetul”;

2. Exprimarea gramaticală corectă;

3. Nivelul vocabularului

### Joc didactic „Jocul cuvintelor”

#### Scop:

Îmbogățirea și activizarea vocabularului copiilor cu cuvinte cu același sens (sinonime), cu sens opus (antonime) sau cu cuvinte care au mai multe sensuri (omonime)

### 5.5.2. Etapa experimentului propriu-zis

În această etapă, jocul didactic este o metodă atractivă îmbinându-se metodele intuitive cu cele verbale, strategii activ-participative, acesta integrându-se în activități inter și trans-disciplinare.

Prin jocul didactic „*Spune mai departe*” se urmărește respectarea acordului între subiect și predicat, activizarea gândirii logice prin găsirea cuvintelor corespunzătoare ca sens și rapiditatea în gândire.

### 5.5.3. Etapa post-experimentală

Etapa post-experimentală este relevant prin aplicarea unei probe de evaluare, începând cu cea din etapa pre-experimentală, la care se anexează elementele noi de conținut transmise, precum și un grad sporit de dificultate.

### Joc didactic „Răspunde repede și bine!”

#### Scop:

Verificarea cunoștințelor copiilor despre povești și personaje din povești cunoscute: „*Capra cu trei iezi*” de Ion Creangă, „*Ursul păcălit de vulpe*” de Ion Creangă „*Punguța cu doi bani*” de Ion Creangă, „*Scufița Roșie*” de Charles Perrault, „*Albă-ca-Zăpada și cei șapte pitici*” de Frații Grimm, „*Cenușăreasa*” de Frații Grimm; „*Motanul încălțat*” de Charles Perrault; „*Sarea în bucate*” de Petre Ispirescu ; - 8 povești

Verificarea capacității de exprimare corectă, coerentă și expresivă.

#### Obiective operaționale

O1. Să recunoască și denumească personajele și povestea din care fac parte;

O2.Să caracterizeze personajul printr-un cuvânt sugestiv;

O3. Să clasifice personajele în personaje pozitive și negative;

O4. Să înlătore din imaginea cu cadrul poveștii elementele care nu-i sunt specifice;

O5. Să corecteze greșelile din textul audiat care prezintă fragmente din povești, folosind cuvintele și expresiile corespunzătoare;

O6. Să rezolve sarcinile din fișa de lucru.

## 6. Concluziile cercetării

Basmele, ca subspecie a literaturii pentru copii, au o contribuție fundamentală la îmbogățirea vorbirii, la implementarea unei exprimări corecte și nuanțate, la posibilitatea de a relata conținutul unor povestiri.

Povestirea, ca metodă de predare/ învățare, diversele tipuri de jocuri didactice, diverse metode interactive compun strategii didactice importante în activitățile de educare a limbajului prin care preșcolarii reușesc să pronunțe corect sunetele, să-și dezvolte auzul fonematic, să-și îmbogățească vocabularul, să lucreze în echipă.

Astfel s-a validat ipoteza cercetării „dacă în activitățile de educare a limbajului la preșcolari, un rol important îl dețin basmele și poveștile, incluse și folosite cu preponderență în toate activitățile de educare a limbajului, atunci posibilitățile de comunicare ale preșcolarilor se formează și evoluează într-un ritm acerb, cu o justificare potențată, garantând remediarea rezultatelor preșcolarilor”

### Concluzii

Cu ocazia experimentului efectuat, am constatat că rezultatele didactice, în majoritate, sunt pozitive-utilizarea adecvată a resurselor didactice moderne duce la îmbunătățirea asimilării cunoștințelor de către preșcolari, contribuind la ridicarea calității învățământului, metodele și procedeele folosite dezvoltă spiritul de inițiativă, flexibilitatea intelectului, cât și forma-rea unor deprinderi practice, introducerea unor modalități practice de lucru fac ca preșcolarul să devină un element activ, în timpul aplicărilor, copiii învață să-și organizeze munca.

Am încercat astfel să relievez, modul în care am aplicat în cadrul activităților desfășurate, metode și procedee active, mijloace de învățământ adecvate, menite să contribuie la însușirea cunoștințelor, cât și la formarea deprinderilor și deprinderilor de muncă prin efort propriu, vizând o bună pregătire pentru viață.

### Bibliografie

1. Boca-Miron, Elena, Elvira Chichișan, *Documentar metodic pentru activitățile de educare a limbajului la preșcolari*, Editura V& Integral, 2002;
2. Bocoș, M. Catalano, H, *Pedagogia învățământului preșcolar și școlar*, Presa Uni-versitară Clujeană, Cluj-Napoca,

2008;

3. Bratu, Bianca, *Preșcolarul și literatura*, Editura Didactică și Pedagogică, București, 1977;
4. Damșa I., Toma, Damșa M., Ivănuș Z., *Dezvoltarea vorbirii în grădinița de copii și în clasa I*, Editura Didactica și Pedagogica, R.A. București, 1996;
5. Dumitrana, Magdalena, *Educarea limbajului în învățământul preșcolar. Vol I, Comunicare orală*. Editura Compania, București, 1999;
6. Sîrghie, Anca, *Metodica predării limbii și literaturii române în învățământul preșcolar și primar*, Editura Alma Mater, Sibiu, 2009.

# **E** d u c a ț i a **I** n t e r c u l t u r a l ă **î** n t r e d o r i n ț ă ș i **r** e a l i z a r e

Prof. Carmen-Elena CIUCĂ  
Școala Gimnazială Mihai Eminescu, Râmnicu  
Vâlcea

Educația interculturală a devenit o temă de actualitate în școala și în societatea românească mai ales după 2006, după intrarea României în Uniunea Europeană. Astfel a fost introdusă în curriculumul nucleu din 2018, la clasa a VI-a. Educația interculturală promovează atitudini tolerante, deschise, de acceptare și înțelegere firească a raportului „eu-celălalt” și a noțiunii de străin, recunoașterea și respectarea diferențelor culturale prin valorificarea pozitivă a relațiilor de egalitate între oameni și nu prin aplicarea polarității superior-inferior. În contextul educației interculturale, componentă a noilor educații, respectarea valorilor, a tradițiilor popoarelor are o valoare deosebită în relațiile interumane. Unul dintre obiectivele școlii de azi este acela de a forma o conștiință europeană încă din clasele primare, de a cultiva respectul și solidaritatea față de cultura altor popoare, aspirația către democrație, respectul drepturilor omului, al drepturilor copiilor, justiția socială, echilibrul

ecologic, toleranța și pacea, tradițiile culturale, etc. Diversitatea culturală nu mai este un prejudiciu, ci o realitate ce trebuie fructificată în mediul școlar. Optica se schimbă: fiecare copil are dreptul, individual, să-și cultive limba, tradițiile, obiceiurile. Profesorii nu se mai raportează la culturi abstracte, dezîncarnate sau folclorizate, ci la culturi vii, manifeste la nivelul claselor școlare, puse acum în relație cu modelul cultural dominant. Obiectivul principal al educației interculturale rezidă în pregătirea persoanelor pentru a percepe, accepta, respecta și a experimenta alteritatea. Scopul îl reprezintă netezirea terenului întâlnirii cu celălalt. A face educație interculturală presupune ca însuși procesul educațional să se realizeze într-un mediu interacțional, prin punerea alături, față în față, a purtătorilor unor expresii culturale diferite. Abordarea interculturală în educație constituie o nouă manieră de concepere și implementare a curriculum-urilor școlare și o nouă atitudine relațională între profesori, elevi, părinți. Perspectiva interculturală deschide noi piste de manifestare a diversității și diferențelor. Poziționarea interculturală nu se reduce la o prezentare cumulativă a unor cunoștințe despre valorile altora, ci înseamnă cultivarea unor atitudini de respect și de deschidere față de diversitate. Din punct de vedere geografic, interacțiunile culturale sunt evidente înspre granițele actuale ale României. Astfel, în partea nordică găsim comunități compacte sau purtători izolați ai culturilor popoarelor învecinate de ucrainieni, cehi și polonezi. În partea estică, identificăm comunități de tătari, turci, greci sau ruși. În direcția sudică a țării vom găsi grupuri populaționale de sârbi, bulgari sau albanezi. În partea vestică, sunt numeroase localități în care populația este de origine maghiară. Prezența grupurilor etnice diverse se explică nu numai prin proximitatea geografică ci și prin mișcări de populații de la distanțe considerabile în diferite perioade istorice din rațiuni economice, istorice, religioase, militare etc. (este cazul evreilor, țiganilor, armenilor, grecilor). Perspectiva interculturală, imprimată învățământului nostru, s-ar putea lovi de anumite prejudecăți (ascunse ori uitate) sau ar putea să reînvie sentimente de ură sau dispreț, cumulate în timp. Înainte de a încerca să cultivăm în spiritele oamenilor dorința de cunoaștere și atașare la alte culturi, este nevoie să se disipeze sentimentele și prejudecățile vechi; trebuie pregătit un „grad zero” în obișnuințele și mentalitățile noastre, platformă de la care se vor putea înălța și dezvolta comportamentele interculturale dorite.

O aplecare obiectivă asupra propriilor stereotipuri și prejudecăți, sub mărcile imagologiei ar constitui un început al schimbării propriilor mentalități. Vechile etichete și judecăți apriorice se cer a fi părăsite. Educația interculturală nu este o nouă disciplină școlară, o extindere a pro-gramei prin „predarea culturilor” și nici o folclorizare, o formă de manifestare a exotismului în cunoaștere. Educatorul care practică o pedagogie interculturală va profita efectiv de prezența ele-tilor de origini diferite pentru a (re)valoriza cultura lor de origine și a-i sensibiliza, în același timp, pe ceilalți la diversitatea culturală, dar va evita să impună o oarecare identificare, va evita să „stereotipizeze”, să prezinte culturile în mod static. Pentru o asemenea educație, ceea ce contează înainte de toate este atitudinea și comportamentul educatorului. Formarea cadrelor didactice trebuie realizată nu numai în perspectivă disciplinară sau psihopedagogică, ci și în perspectiva unei munci sociale, a unei angajări ca facilitatori culturali, ca actori sociali, ca cetățeni. A fi un bun profesor presupune să depășești ca pregătire problemele clasei sau școlii, să știi să gestionezi situații ce transcend spațiul școlar.

Recunoașterea pluralității ne obligă să re-gândim actualele sisteme de formare a dascălilor, mulate pe certitudini, pe date precise, pe situații recurente, omogene. Trebuie să învățăm să nu mai vedem în variație doar un lucru negativ și să facem din diversitate o normă și un punct de referință.

### Bibliografie

1. Albu, N., citat în Nedelcu, A., *Fundamentele educației interculturale*, Editura Polirom, Iași, 2008, p. 73;
2. Hanoun, Hubert, 1987, *Les Ghettos de l'école. Pour une éducation interculturelle*, Les Edition ESF, Paris;
3. „Educația interculturală: de la teorie la practică”, -implementarea educației interculturale în școli multietnice din România-România-Raport de cercetare al Agenției de Dezvoltare Comunitară „Împreună”-cercetători: Ana Ivasiuc, Maria Koreck, Roberta Kővári, noiembrie 2010;
4. Prof. univ. dr. Constantin Cucoș, *Curs de educație interculturală*, Iași.

# Comportamente specifice vârștelor timpurii -specificul învățării

Prof. înv. preș. ALINA SOBOLU

Școala Gimnazială, Păușești-Otăsău

Prof. înv. primar NICOLAE SOBOLU

Școala Gimnazială, Pietrari

Învățarea este un fenomen complex, contradictoriu, care a preocupat oamenii din antichitate și continuă să fie investigat în cadrul tuturor ramurilor psihologiei, fiecare cercetând-o din alt punct de vedere.

Pentru copil, nicio perioadă nu va conta mai mult ca primii ani de viață. De aceea e necesar ca în calitate de educatori și părinți, să oferim copilului toată dragostea, atenția și pricepera noastră, pentru a se dezvolta în mod echilibrat și fericit.

În abordarea unei activități atât de complexe, definițiile învățării ating o coardă comună, notă că pentru a vorbi de învățare, trebuie să avem în vedere îndeplinirea următoarelor condiții :

- Să exercite o schimbare în comportament;
- Schimbarea să fie rezultat al experienței.

Învățarea este o strategie de răspuns în raport cu situațiile schimbătoare ale mediului, este un proces evolutiv, care are esență informativă și formativă, adică presupune atât schimbări de performanță și în planul dezvoltării psihice, rezultate din exercițiu.

Învățarea înseamnă dobândirea experienței individuale de comportare sau dobândirea de noi comportamente în urma acțiunii repetate a unor stimuli asupra organismului și a fixării unor reacții.

Învățarea școlară se realizează în cadre și cu mijloace instituționalizate, fiind reglementată de norme, legi, regulamente, structuri de organizare și funcționare, (planuri, programe de învățământ etc.), este conștientă și complexă , conținutul ei constând în achiziționarea experienței social-istorice este o activitate individuală (nimeni nu poate învăța pentru altul), solicită un efort intelectual, care solicită o influență formativă puternică, prin experiență proprie sau din experiența altora, fixate în modele.

Învățarea la vârșta timpurie este un proces dirijat din exterior (în general de adulți), care tinde, spre etapele finale ale școlarității, să devină un proces

auto-dirijat, având un pronunțat caracter secvențial, exprimat în treceri succesive de la starea de relativă neinstruire la cea de instruire, parcurgerea mai multor secvențe (de învățare, de verificare, de refacere a celor insuficient sau eronat învățate) și dispune de un caracter gradual, adică de stabilire a unor sarcini didactice cu grade progresive de dificultate (treceri de la simplu la complex, de la neesențial la esențial, de la recunoaștere la reproducere etc.).

Învățarea la vârșta timpurie reprezintă o activitate menită să schimbe comportamentul copilului, să-l ajute să asimileze informații, să se adapteze la un mediu conștient sau nu, care are funcția de susținere energetică în sensul declanșării și direcționării acestei activități. Este vorba de un ansamblu de factori motivaționali cum ar fi trebuințele, aspirațiile, dispozițiile, etc.

Totuși, rezultatul final al învățării depinde mai ales de demersurile efectuate de adult pentru învățare , de felul organizatoric al situațiilor de învățare, respectiv de ceea ce urmează să prezentăm foarte rezumativ folosind sintagma „tipuri de învățare”:

- Învățarea prin imitare;
- Învățarea prin rezolvare de probleme;
- Învățarea prin receptare;
- Învățarea senzorială;
- Învățarea logică;
- Învățarea formativ-creativă;
- Învățarea metodică;
- Învățarea creatoare;
- Învățarea prin descoperire.

Procesul de învățare la vârșta timpurie prezintă anumite particularități, care sunt de fapt rezultatul legăturilor funcționale ce se elaborează în această perioadă între joc și învățare.

Relația amintită între cele două forme de activitate nu este constantă. Ca regulă generală, pe măsură ce se face trecerea ascendentă de la o grupă la alta, activitățile obligatorii câștigă teren din ce în ce mai mult. La această vârstă copiii manifestă un viu interes pentru o formă mai organizată de asimilare pentru învățatură.

În concluzie, procesul de învățare în perioada timpurie 3-8 ani, reprezintă activitatea desfășurată la nivelul grădiniței și a primelor clase din ciclul primar, în vederea formării și dezvoltării personalității copiilor. Acesta are un caracter planificat, sistematic, metodic, intensiv fiind organizat, condus și supravegheat de către cadrul didactic, completând / complementând educația informală, oferită la vârște



mai mici în cadrul familiei și educația non-formală care se realizează prin unele activități desfășurate în afara școlii și a familiei.

### Bibliografie

1. Lăzărescu Păiși M., Tudor S.L., Stan M. M., *Mentorat în didactica învățământului preșcolar și primar*, Editura Sitech, Craiova. 2014;
2. Tudor S.L., *Educația la vârsta timpurie și școlară mică în contextul instruirii centrate pe competențe*, Editura Ars Libri, Argeș, 2016;
3. Tudor S.L., *Fundamentele educației timpurii*, Editura Ars Libri, Argeș. 2016.

## Comunicarea eficientă - factorul principal în eliminarea barierelor în preșcolaritate

Prof. înv. preș. Daniela Cristina MICLĂUȘ  
Grădinița cu Program Prelungit Traian, Râmnicu  
Vâlcea

Într-o eră a tehnologiei, actul educațional trebuie să țină pasul și să ajute preșcolarii/ elevii în asimilarea de cunoștințe, capacități care îi vor ajuta să se descurce în societate, ca viitori adulți.

Dezvoltarea limbajului și a comunicării sunt primordiale pe durata preșcolarității, întrucât prin intermediul comunicării, copiii își pot exprima ideile, sentimentele și pot dezvolta relații sociale și conexiuni cu realitatea din jurul lor.

Plecând de la ideea că principalul factor în eliberarea barierelor este comunicarea, este evident că este foarte important actul comunicativ în cadrul activităților din grădiniță. Comunicarea, vorbirea și limbajul reprezintă factori esențiali, care intervin în mod diferit în procesul de dezvoltarea generală a copilului. În procesul dezvoltării psihice, locul de bază îl ocupă limbajul, aflat în strânsă legătură cu dezvoltarea conștiinței ca întreg și cu gândirea. Acesta este cel mai des folosit în comunicarea interumană,

trăsătura definitorie comunicării interumane fiind modalitatea de folosire a limbajului.

Limbajul este „un vehicul ce transportă intenții, atitudini, un simplu mijloc de transmisie a informațiilor care circulă fără rezistență de la un sistem cognitiv la altul” (Rășcanu, Ruxandra, *Psihologie și comunicare*). Acesta are un caracter multifuncțional, reprezentând procesul psihofiziologic prin intermediul căruia este realizată limba, mijloc de comunicare, iar limbajul dintr-o anumită limbă constituie procesul de comunicare.

Conceptele de limbă și limbaj nu se suprapun, între ele existând raport analog celui dintre general-particular, abstract-concret, posibil-real. În originea sa, limbajul nu apare ca limbă, ci ca forme de bază ale activității copilului, implicând diverse sisteme de semne-imitative, simbolice sau grafice- și un conținut corespunzător.

Unitatea de bază pentru limbaj e reprezentată de cuvânt, definit de următoarele calități: integritate, bilateralitate, reproductibilitate, autonomie, și funcția nominativă.

Din punct de vedere teoretic, perspectiva modernă în ceea ce privește evoluția limbajului conduce inevitabil la controversa Skinner-Chomsky, reprezentând moduri total diferite de explicare a achiziției limbajului și vorbirii.

Astfel, modelul behaviorist susține că limbajul este achiziționat la fel ca orice alt fel de comportament recompensat sau sancționat de adulții ce au rolul de a îngriji, forma și educa copiii.

Pe de altă parte, Chomsky propune teoria ineistă, evidențiind că spre deosebire de alte specii, specia umană posedă capacitatea unică de exprimare prin limbaj, iar acesta este un mecanism dobândit la naștere. Existența acestuia face posibilă dezvoltarea rapidă și timpurie a limbajului în cazul copiilor.

Total diferite cele două teorii au o impresionantă influență în studiul dedicat dezvoltării limbajului, întrucât studiile au dovedit că odată înțeleasă o formă nouă lingvistică, copilul are nevoie de feed-back din partea adulților pentru a se perfecționa.

Lui N. Chomsky aparține și teoria gramaticii transformazionale, apărută mai târziu, care se bazează pe conceptele fundamentale propoziționale, prin intermediul cărora sunt generate mijloacele lingvistice: performanța lingvistică și competența lingvistică.

Performanța lingvistică face referire la uzul efectiv al limbii, iar competența lingvistică se referă la predispoziția genetică a omului de a învăța limbajul, aceasta constituind punctul de legătură

care permite trecerea de la limba socială abstractă la vorbirea individuală concretă.

Folosirea mijloacelor lingvistice de către un copil este un act individual, competența lingvistică realizându-se prin intermediul limbii ca sistem social. Când apare problema de a înțelege, a asculta, a enunța o frază, performanța depind în aceeași măsură de competență și de o serie de factori individuali: contextul fizic și social, atenția, capacitatea memoriei, relațiile stabilite între interlocutori.

În teoria gramaticii generative, Chomsky discută despre elementele care descriu competența vorbitorului: componenta sintactică centrală, componenta semantică și componenta fonologică, iar mai târziu autorul include și componenta pragmatică.

Noile teorii legate de achiziția limbajului evidențiază faptul că există conexiuni și interacțiuni între predispozițiile interioare și factorii de mediu, Grațiela Sion îl dă exemplu pe Bruner, a cărui teorie susține ideea conform căreia, copilul își construiește un sistem lingvistic care unește forma și conținutul limbajului cu sensul social al limbajului în contextul interacțiunilor sociale cu ceilalți.

Bruner consideră că este mai important decât ce vorbește copilul este cu cine vorbește acesta, accentuând intenția comunicativă. Se pune în evidență aspectul social al actului de comunicare, discutându-se despre acte de limbaj și nu despre simple enunțuri.

Pentru ca un copil să vorbească are nevoie atât de cuvinte cât și de elementele de sintaxă a limbii, cele două dezvoltându-se concomitent, fără a fi dissociate. De aceea, încă de la naștere interacțiunea dintre copil și mamă creează un sistem de suport în achiziționarea limbajului, chiar dacă acest LASS (*Language Support System*) nu este doar lingvistic.

Cercetările din logopedie, psihologie și neuropsihologie au demonstrat varietatea funcțiilor posedate de limbaj nu doar în reglarea comportamentului propriu, ci și al auditorului sau în exprimarea afectiv-atiudinal vizavi de lumea înconjurătoare.

Prin multifuncționalitatea sau destinația sa, limbajul are următoarele funcții semnificative: funcția informativă, persuasivă, cathartică, nominativă, cognitivă, reflexivă, instrumentală pentru gândire<sup>3</sup>.

Unii cercetători, precum Tatiana Slama-Cazacu sunt de părere că toate funcțiile limbajului se îmbină în atingerea funcției primordiale, de comunicare, toate celelalte fiind numite „sub-funcții”.

În activitatea limbajului este implicat întreg encefalul, organizându-se în jurul celor doi poli din emisfera stângă, centrați pe ariile Wernicke și Broca. Rolul primei arii în limbaj este de înțelegere

a informației, iar aria Broca intervine în realizarea și programarea limbajului, motivație ce depinde de stimul și incitare la vorbire.

Dintr-o perspectivă anatomică, regiunile din partea stângă sunt mai dezvoltate decât cele din partea dreaptă, iar aspectele mai complexe ale limbajului, ca planificarea unui discurs, înțelegerea narațiunilor sau elaborarea unui argument au nevoie de variate competențe și apelează la numeroase zone cerebrale, precum mecanismele memoriei și regiunile prefrontale drepte și stângi.<sup>5</sup>

Chiar dacă nu dispune de o dezvoltare completă a organelor articulatorii și copilul nu poate vorbi este necesară cultivarea dorinței de a vorbi. În această privință psihiatrul Erik Erikson a formulat opt etape de socializare, etape care acoperă întreg procesul de dezvoltare socială și emoțională a oamenilor.

Etapa ce se încadrează cercetării este a treia: Învățarea pe bază de inițiativă versus învățarea pe bază de vină, cuprinsă între 4-7 ani. Conform lui Erikson, copilul socializează, impune, cooperează, acceptă, indică, interacționează, adică este într-o continuă dezvoltare, chiar și în ce privește comunicarea, limbajul, vocabularul.

Zlate împarte preșcolăritatea în 3 stadii: între 3-4 ani- preșcolarul mic, între 4-5 ani- preșcolarul mijlociu, între 5-6 ani- preșcolarul mare.

Asemeni primei copilării, preșcolăritatea prezintă o serie de trăsături legate de creșterea și maturizarea biologică a copilului, conform Ursulei Șchiopu, se pot aminti: creșterea în înălțime- de la 92 de centimetri la 116, dar și în greutate- de la 14 kilograme până la 22 de kilograme în perioada de 3-6 ani.

Dezvoltarea mentală a preșcolarului are ca elemente fundamentale: curiozitatea fără limite, expansiunea câmpului de cunoaștere, însușirea limbajului, implicarea în variate activități sub atenta coordonare a adultului. Copilul este mai receptiv la realitatea exterioară, detașându-se mai ușor de acțiune, iar la nivel afectiv părinții devin cei care aprobă sau nu dorințele lor.

Preșcolăritatea e caracterizată de gândirea egocentrică a copilului, acesta nu poate percepe emoțiile celor din jur, fiind centrat doar pe propria persoană. Pe lângă egocentrism, animismul și artificialismul sunt alte trăsături ce definesc gândirea preșcolarului.

Pe de altă parte, limbajul trece printr-un proces intens de dezvoltare; la nivel fonologic procesul este aproape finalizat, dar lexicul se extinde, iar fraza devine tot mai complexă.

Din cauza anumitor caracteristici ale aparatului auditiv și fonator, se mai pot întâlni substituirii de sunete/silabe, omisiuni sau inversiuni: „loc” pentru „joc”; „sase” pentru „șase” .

Vocabularul activ se extinde în raport cu vocabularul pasiv, dacă la 3 ani copilul utilizează doar 700-800 de cuvinte, în jurul vârstei de 6 ani, atinge 2500.

Cercetătorii au arătat că preșcolarii își îmbogățesc limbajul cu verbe, substantive, pronume și adjective; din punct de vedere sintetic dezvoltându-se în cadrul indicilor următori:

• „Trei ani și șase luni – copilul este capabil să redea până la două strofe;

• Patru ani – este uzuală folosirea pluralului în vorbirea curentă și a pronumelui („eu”, „tu”, „noi”, „voi”);

• Cinci ani – sunt folosite cel puțin două adverbe de timp („azi”, „mâine”);

– Este capabil să relateze despre trei imagini cu detalii;

• Cinci ani și șase luni – folosește trei adverbe de timp („ieri”, „azi”, „mâine”); – recită poezii lungi cu intonație

• șase ani – trei adverbe folosite corect;

– Relatează despre trei imagini;

– Recunoaște corect trei, patru litere.

Limbajul intern apare aproape de cinci ani, având „o funcție cognitivă, dar și de reglaj”, iar dezvoltarea acestuia e automatizată la început. Deși poate fi sărac în informații, limbajul copiilor e impregnat de dorința de a comunica, existând conduite destul de timpurii în această privință.

În grădiniță, cea mai folosită formă este „conversația-joc”, care se axează pe plasarea preșcolarului în rol de emițător sau receptor în diverse contexte comunicative.

Această metodă este utilizată și cu scopul diminuării unor „disfuncții” specifice grădiniței, de genul: monologului, fiind valorificate conversația copil-educatoare, copiii-părinții, copiii-copii, părinți-părinți, etc; pe de altă parte, conversația apare ca procedeu în jocul didactic, jocul de rol sau lectura explicativă.

Prin dezvoltarea limbajului, preșcolarii își conturează baza abilităților de comunicare, fără de care nu pot dezvolta relații sociale și nu-și pot dezvolta propria personalitate.

În grădiniță, cadrul didactic organizează activități didactice, menite să atragă atenția preșcolarilor, tocmai pentru a eficientiza actul didactic. Acesta poate fi considerat un motiv întemeiat pentru care activitățile aparținând domeniului

Limbă și comunicare, dar și celelalte domenii ar trebui restructurate. Utilizarea diferitelor metode, adaptate la particularitățile de vârstă ale copiilor au asigurat participarea activă a copiilor în dezvoltarea deprinderilor intelectuale.

Prin dezvoltarea limbajului, preșcolarii își conturează baza abilităților de comunicare, fără de care nu pot dezvolta relații sociale și nu-și pot dezvolta propria personalitate.

## Bibliografie

1. \*\*\*, *Curriculum pentru educație timpurie*, 2019.
2. Rășcanu, Ruxandra, *Psihologie și co-municare*, Editura Universității, București, 2001.
3. Sion, Grațiela, *Psihologia vârstelor*, Editura Fundației România de Mâine, București, 2007;
4. Saussure, Ferdinand., *Curs de lingvistică generală.*, Iași: Polirom, 2003.
5. Slama-Cazacu, Tatiana, *Psiholingvistica – o știință a comunicării.*, Editura ALL Educational, București, 1999;
6. Chiriță, Andrei, *Curs de neuropsihologie*, Universitatea, București, 2008;
7. Lull, James, *Mass-media – Comuni-care*, Editura Samizdat, Oradea 1999;
8. McQuaill, Denis, *Comunicarea. Trad. în română de Daniela Rusu*, Editura Institutul European, Iași 1999.

# Comunicarea managerială

Prof. Eugenia Simona MIU

Liceul Sanitar Antim Ivireanu, Râmnicu Vâlcea

Comunicarea, în cadrul unei organizații, poate să fie privită din două perspective:

- Comunicarea între indivizi (comunicarea interpersonală);
- Comunicarea între diferite subdiviziuni și grupuri ale organizației numită comunicare organizațională.

Acestea sunt interdependente și fac parte aproape întotdeauna din comunicarea organizațională: *comunicarea internă* are în principal rolul de a prezenta rezultatele tehnice, economice, organizatorice, de a transmite informații, cunoștințe, decizii de a explica o nouă orientare, metodă, tehnologie. *Comunicarea externă* cuprinde relațiile instituției cu piața, cu furnizorii, clienții, instituțiile publice etc.

**O formă a comunicării interumane este reprezentată de către comunicarea managerială.** Aceasta este considerată un instrument de conducere și este utilizată de manager pentru a-și exercita atribuțiile specifice: previziune, antrenare, organizare, coordonare, control, evaluare.

Disciplină a managementului, *comunicarea managerială*, a apărut în urma necesității de a pune la dispoziție managerului mijloacele optime pentru a interacționa în vederea îndeplinirii funcțiilor, cât și a rolurilor sale. Aceasta s-a dezvoltat apoi ca o disciplină, care are rolul de a înzestra managerul, cât și organizația cu instrumente de lucru.

„Comunicarea managerială este eficientă în măsura în care există o capacitate managerială ridicată a firmei. În ultimele decenii s-a impus din ce în ce *mai mult* concepția corespunzător căreia managementul contemporan presupune o capacitate managerială specializată, atribuită managerilor de la diferite niveluri și una generală, a firmei, în general, a entității de conducere”, afirma prof. Alexandru Puiu.

Comunicarea managerială nu se poate realiza între manageri, fie ei și străluciți, și o masă rudimentară de subalterni, fiind necesară o capacitate managerială ridicată a organizației.

Un factor al competitivității îl constituie comunicarea managerială eficace, care de asemenea

reprezintă un avantaj strategic de care poate dispune organizația.

Cunoscută ca o principală activitate pe care o desfășoară managerii, comunicarea este considerată ca fiind componentă de baza a funcției de coordonare.

Prin comunicare, în sens larg se înțelege „schimbul de mesaje între două sau mai multe persoane, din cadrul unei organizații, în vederea realizării obiectivelor”, sau mai simplu, un „schimb de mesaje între un emitent (E) și un receptor (R)”.

Cohen, definește comunicarea în cartea sa „Protection and Security on the Information Superhighway”, ca un “proces prin care o sursă de informații A influențează asupra receptorului de informații B într-o manieră capabilă să provoace la acesta apariția unor acte sau sentimente, ce permit o regularizare a activităților lui B sau a grupului de care aparțin A și B.” Mulți autori au dat diferite definiții prin care se recunoaște importanța comunicării. Ion Petrescu spune în definiția sa că „a conduce înseamnă a comunica”.

Activitatea managerială reprezintă un proces continuu și complex prin care se transmit idei, informații, sentimente și decizii subordonaților. Aceste informații se întorc sub formă de rapoarte, procesul de comunicare reprezentând o legătura continuă prin care managerul și subalternii conversează, se descoperă, se contrazic, se acceptă, se resping sau cad de acord în problemele majore și curente ale organizației socio-profesionale pe care o reprezintă.

„De ce comunicăm într-o organizație?” este o întrebare la care există foarte multe răspunsuri, dar câteva sunt unanim acceptate:

- În lipsa comunicării funcțiile managementului nu pot fi operaționalizate. Sunt bazate pe primirea și transmiterea de mesaje pro-cese de stabilire a obiectivelor, de realizare a concordanței cu structura organizatorică, de armonizare a acțiunilor cu obiectivele inițiale și de eliminare a defecțiunilor, de antrenare a personalului;
- Stabilirea și menținerea relațiilor dintre angajați este susținută de comunicare;
- Comunicarea se află la baza procesului de motivare, făcând posibilă identificarea, cunoașterea și utilizarea corectă a diferitelor categorii de nevoi și stimulente care ajută la orientarea comportamentului angajaților spre performanță;

- Comunicarea ajută la stabilirea relațiilor corecte și eficiente, de înțelegere și acceptare reciprocă care are loc între șefi și subordonați, colegi, persoane care fac parte atât din interiorul organizației, cât și din exteriorul acesteia.

Concluzia care se desprinde este aceea că în munca managerului nu există nicio activitate a acestuia care să nu implice comunicarea. Comunicarea managerială are însă o problemă reală constând în faptul, dacă aceștia comunică bine sau satisfăcător și nu aceea, dacă managerii se angajează sau nu în procesul comunicării.

Comunicarea tinde să influențeze sau să modifice percepțiile, comportamentele, sentimentele, opiniile oamenilor, toate activitățile care includ factorul uman și care fac apel la comunicare.

Comunicarea organizațională apare din ce în ce mai mult ca un proces complex în care semnificația mesajelor nu este o dată a priori, ci o construcție cu un profund caracter cultural care se elaborează în colectiv conform situațiilor, în timp și în spațiu.

Comunicarea managerială nu are doar rolul de a transmite mesaje de informare, instruire convingere. Aceasta devine o "forță dinamică și independentă", modelată de mediul de funcționare. Sistemul de comunicare este un sistem care ajută la crearea unor instrumente puternice care ajustează continuu structura proceselor organizațiilor care se află în continuă schimbare. Managerii au ca rol de bază dezvoltarea și menținerea vie a sistemului de comunicare, care este menit să sprijine implementarea strategiei organizației.

Comunicarea managerială prezintă unele particularități care, spre deosebire de alte tipuri de comunicare sunt reprezentate de rolurile, obiectivele, scopurile, contextul culturii organizaționale, de structura și rolurile acestui tip de comunicare. Comunicarea are o importanță capitală în management. Decizia managerială nu ar reprezenta o reușită fără o comunicare perfectă între manageri și executanți. Comunicarea managerială se supune unor reguli de comportament specifice care se regăsesc în politica, cultura organizațională și, desigur, în etica individuală a managerilor. La baza comunicării manageriale stau reguli caracteristice care se adaptează specificului tipului de organizație cu standarde, principii, concepte necesare procesului și produsului comunicării.

Succesul organizației prin capacitatea de schimbare și creșterea productivității are la bază

capacitatea de comunicare a managerului care trebuie să adapteze un climat specific organizației. Managerul trebuie să adopte comunicarea în așa fel încât asocierea ideilor, informațiilor, atitudinilor și raporturilor să stabilească legături între ele.

Modul în care managerul gestionează informația au ca scop succesul organizației și supraviețuirea acesteia în mediul social. El trebuie să își asume funcții specifice privind planificarea, organizarea, comanda, coordonarea și controlul prin gestionarea resurselor materiale, financiare și umane ale organizației. Fiecare funcție impune comunicarea cu ceilalți membri ai organizației, grupuri sociale și instituții exterioare organizației.

### Bibliografie

1. Candea Rodica, Candea Dan, *Comunicare managerială –concepte-deprinderi-stra-tegie*, Editura Expert, Bucuresti, 1996;
2. Candea Rodica, Candea Dan, *Comunicarea managerială aplicată*, Editura Expert, Bucuresti, 1998;
3. Constantinescu Dumitru, Girboveanu Sorina, Dumitrașcu Elena, *Comunicarea orga-nizațională*, Editura Pro Universitaria, București, 2011;
4. Puiu Alexandru, *Teorii și tehnicii de comunicare*, Editura Independența Economică, Pitești, 2001;
5. Șerb Stancu, *Relațiile publice și comunicarea*, Editura Teora, București, 2000;
6. <http://www.stiucum.com/management/management-general/Comunicarea-manageriala-aborda62519.php> ;
7. <http://www.usefs.md/PDF/Cursuri%20electronice/Managementul%20comunicarii.pdf>.

# Consiliere și suport parental -fundamentare psihopedagogică

Prof. psih. dr. Elena Daniela CALOTĂ  
Colegiul Național de Informatică Matei Basarab,  
Râmnicu Vâlcea

Consilierea și suportul parental desemnează o serie de acțiuni destinate părinților elevilor și preșcolarilor în scopul asigurării unei comunicări constante, prompte și eficiente. În învățământul preuniversitar această activitate face parte din curriculum obligatoriu și este reglementată prin documente și recomandări specifice.

Modalitatea de realizare a acestor activități diferă în funcție de obiectivele urmărite și se poate organiza în grup sau individual. Pentru creșterea eficienței, cadrul didactic (profesor diriginte, învățător, educator) poate invita la ședințele de consiliere parentală specialiști din diferite domenii și, în anumite situații chiar elevii sau preșcolarii.

Conținuturile propuse pentru abordare trebuie să pornească de la specificul și dinamica familiei: tipul familiei, numărul membrilor, relațiile dintre aceștia, numărul și vârsta copiilor etc. Procesul de asumare a principalele roluri parentale este deosebit de important în practica școlară și constituie principalul element al demersului didactic.

Principalele roluri parentale exercitate în relațiile părinți-copii sunt:

➤ *Protector* – evidențiază statutul părintelui în cadrul familiei și anume de apărător în fața pericolelor și provocărilor exercitate din mediul extern;

➤ *De îngrijire* – relevă îngrijirea de fiecare zi și îngrijirea specială derivată din nevoile copilului;

➤ *Educativ* – vizează aspectele ale educației cu valențe negative sau pozitive în planul dezvoltării cognitive, psiho-sociale și emoționale;

➤ *Social* – familia este o structură socială în care sunt reproduse situațiile din societate și în care copilul exersează primele roluri sociale;

➤ *Emoțional* – este determinat de spațiul în care se formează atașament primar, se exersează trăiri emoționale și se dezvoltă inteligența emoțională;

➤ *De reprezentare* – familia reprezintă

interfața cu societatea și modelează relațiile copilului cu ceilalți membri;

➤ *De autoritate* – implică poziția membrilor în familie și relațiile de putere stabilite în diverse contexte.

Analiza și exersarea acestor roluri se realizează în corelație cu factorii care influențează relația părinte-copil: nevoile de dezvoltare ale copilului, capacități și abilități ale părinților, factori de mediu familial și social.

Nevoile de dezvoltare reflectă principalele achiziții și zonele senzitive care determină evoluția copilului în etapa următoare. Resursele și potențialul părinților de a susține aceste nevoi se exersează și se valorifică în contextul activităților de consiliere și suport parental. De asemenea, factorii de mediu familial și social pot fi analizați și modelați în funcție de nevoile copilului și de abilitățile părinților.

Cadrul didactic care organizează și desfășoară activitățile de consiliere și suport parental trebuie să cunoască și să folosească în mod judicios exigențele de formare a adulților. În acest sens se remarcă o serie de aspecte:

➤ Adulții contribuie la situația de învățare cu propria lor experiență de viață;

➤ Adulții obțin cele mai bune rezultate când li se sprijină și cultivă independența;

➤ Învățarea are tendința de a se concentra pe probleme și nu pe subiecte;

➤ Adulții învață făcând;

➤ Adulții rețin mai curând concepte decât fapte;

➤ Învățarea nu este liniară ci se concentrează pe punctele de interes;

➤ Motivația de învățare este mai ales intrinsecă, decurgând din necesitatea de dezvoltare personală;

➤ Activitatea de învățare are rezultate superioare într-un climat relaxat, informal, de sprijin.

Conținuturile și subiectele abordate în activitățile cu părinții trebuie extrase din practica educațională și corelate cu factorii implicați în relația părinte - copil - școală. În acest sens exemplificăm următoarele teme:

➤ Timpul liber, alternative;

➤ Fii prezent în viața copilului tău!

➤ Căldura familiei, garanția stabilității copilului;

➤ Influența grupului de prieteni în dezvoltarea psihocomportamentală a copilului;

➤ Cum trebuie să mă comport ca părinte?

- Regulile în viața copilului;
- Analiza de nevoi a părinților;
- Violența în familie, factori care o generează și o întrețin;
- Pregătirea copilului pentru școală;
- Familia, factor fundamental în dezvoltarea personalității elevului;
- Recompense și pedepse pentru micul școlar;
- Stilul copilului meu;
- Rolul familiei în formarea unei atitudini civilizate a elevilor;
- Implicarea familiei în orientarea școlară și profesională a elevului;
- Relațiile fete-băieți în gimnaziu;
- Copilul și adicțiile;
- Metode și procedee de educație utilizate în familie;
- Factori determinanți în agresivitatea elevilor;
- Comunicare și conflict între generații;
- Stiluri parentale, efecte în plan educațional;
- Disciplina, strategii de disciplină în familie.

## Importanța lecturii la ciclul primar

Prof. Corina-Elena MATEESCU

Școala Gimnazială Anton Pann, Râmnicu Vâlcea

„Nu e alta, mai frumoasă și mai de folos în toată viața omului zăbavă, decât cetitul cărților.”  
(Miron Costin)



„Cartea reflectă ca o oglindă lungul șir de secole al vieții omenirii, istoria luptei sale pentru

existență, pentru un viitor mai luminos, suferințele, bucuriile, înfrângerile și biruințele sale toate. Iubiți cartea, îngrijiți-o și citiți cât mai mult. Cartea ne este prieten credincios, de nădejde.” (G. F. Morozov)

În afara cărții, nu poate fi concepută azi o cultură sistematică a individului și implicit a societății. O carte o citești când vrei, cum vrei și ori de câte ori vrei. Acest prieten tăcut îți oferă ori de câte ori ai nevoie același răspuns fidel la fiecare întrebare și-l repetă cu nesfârșită răbdare până ce l-ai înțeles. Cartea este atât de înțelegătoare, încât atunci când n-ai înțeles-o nu se supără, nu jignește, te așteaptă să revii. O regăsești oricând la fel de credincioasă și discretă.

În același timp putem spune că ea poate fi un învățător care te conduce la bine, te face să te bucuri, să râzi și să plângi.

Unul din obiectivele fundamentale ale limbii române, ca disciplină școlară la clasele mici, o constituie formarea și cultivarea gustului pentru citit, pentru lectură, iar cartea trebuie să devină *prietenul* nedespărțit.

Mai mult decât oricare din tehnicile audio-vizualului prin care sunt vehiculate valorile culturii, lectura cărții oferă celui care o parcurge, pe lângă satisfacțiile ce le aduce orice fapt inedit, prilejuri unice de reflecție, de meditație. Ea îndeamnă la introspecție, angajează valori formative care își pun amprenta pe întregul comportament al cititorului. Tocmai de aceea se apreciază că lectura (cărți, reviste, ziare, diverse publicații), reprezintă una dintre cele mai răspândite și intense activități ale omului modern.

Importanța lecturii este evidentă și mereu actuală. Lectura este un instrument care dezvoltă posibilitatea de comunicare între oameni, făcându-se ecoul capacităților de gândire și limbaj. Lectura elevilor este un act intelectual esențial, care trebuie îndrumat și supravegheat de școală și familie.

Există *factori* care determină lectura elevilor: particularitățile de vârstă și psihice, preferințele lor, climatul familial, care pot transforma lectura într-o necesitate, o delectare. Când gustul pentru lectură este format din primii ani de școală, acesta rămâne pentru toată viața, o obișnuință utilă. Gustul pentru lectură nu vine de la sine, ci se formează printr-o muncă a factorilor educaționali (familia și școala), o muncă caracterizată prin răbdare, perseverență, continuitate, voință.

Importanța lecturii este dată de aspectele educative pe care le implică:

- Prin lectură elevii își îmbogățesc

vocabularul, cunoștințele despre lume, despre realitate;

- Lectura contribuie esențial la educarea copiilor în dimensiunile etice și estetice;
- Cărțile deschid porți către universuri fascinante, stimulează imaginația, creativitatea;
- Îmbunătățesc capacitatea de con-centrare;
- Antrenează memoria și inteligența;
- Lectura are drept consecință formarea și consolidarea deprinderilor de muncă intelectuală, dezvoltarea gândirii, a capacității de exprimare corectă și expresivă.

Lectura cărților constituie o activitate fundamentală pentru întreținerea condiției intelectuale, îmbogățirea cunoștințelor și a limbajului, pentru cunoașterea indirectă a diferitelor universuri și realități.

Cărțile sunt cel mai bun mod de a prezenta copiilor, pe înțelesul lor, situații complexe. Copiii pot înțelege din povești noțiuni legate de bine și rău, să-și dezvolte spiritul critic, cât și spiritul de observație, le antrenează memoria și gândirea.

De asemenea, cu ajutorul poveștilor, auzite și mai apoi citite, copiii își dezvoltă propria exprimare, își îmbunătățesc vocabularul și câștigă o capacitate mai mare de a comunica în mod clar și natural, dar și de a lega idei din ce în ce mai complexe.

Prin lectură, elevii sunt conduși să-și formeze capacitatea de a surprinde, de a descoperi conținuturi și forme ale realității, exprimate într-o multitudine de modalități de expresie de a le asocia, ceea ce le permite să-și extindă arta cunoașterii. Succesul în lectura particulară a elevilor este asigurat, în mod deosebit, de capacitatea elevilor de a înțelege, prin efort propriu, mesajul celor citite.

Cadrul didactic trebuie să aibă o grijă deosebită pentru a-i determina pe elevi să citească lecturile propuse despre trecutul poporului, despre copilărie, muncă, frumusețile naturii, viețuitoare și să îndrăgească eroii ce reprezintă forțele binelui.

O secvență foarte importantă în stimularea interesului pentru lectură și formarea de cititori pasionați este legată de felul în care se recomandă ce să citească și cum să citească.

**Evaluarea lecturilor** studiate în afara clasei trebuie să constituie un mod de atracție, de stimulare spre această activitate despre care știm cu toții că a fost înlocuită de mijloacele moderne de informare care au pătruns în viața noastră, copleșindu-i chiar și

pe adulți.

În privința **evaluării lecturii**, didactica a conturat în ultimele decenii, modalități de evaluare alternative. Dintre cele mai des utilizate, amintim:

- Proiectul;
- Jurnalul de lectură;
- Prezentarea de carte;
- Portofoliul;
- Jocul didactic.

„Lectura – spunea istoricul N. Iorga – joacă un rol important în viața copiilor, un rol mai mare decât în viața celor vârstnici. Cartea citită în copilărie rămâne prezentă în amintire aproape toată viața și influențează dezvoltarea ulterioară a copiilor. Din cărțile pe care le citesc, copiii își formează o anumită concepție asupra lumii, cărțile formează la ei anumite norme de conduită.”

„*Carte frumoasă, cinste cui te-a scris  
Încet gândită, gingaș cumpănită;  
Mâinile mele, care te-au deschis.*”

(T. Arghezi)

## Bibliografie

1. Alexandru Gheorghe, *Lecturi literare pentru ciclul primar – îndrumător metodic pentru învățători, părinți și elevi*, Editura Gheorghe Alexandru, Craiova, 1995.
2. \*\*\*, *Învățământ primar, volumul I/1991, Culegere metodică destinată cadrelor di-dactice care predau la clasele I-IV*, București, 1991
3. Șerdean, Ioan, *Manual Metodica predării limbii și literaturii române la clasele I-IV*;
4. Șerdean, Ioan, *Manual pentru școlile normale clasele a XI-a, XII-a și a XIII-a, Meto-dica predării limbii române la clasele I-IV*, Editura Didactică și Pedagogică, R.A.- București, 1993;
5. Tătaru, Ioana: *Metode activizante de evaluare a lecturii suplimentare*



# Inovarea didactică în sistemul actual de învățământ

Prof. Daniela COSTACHE

Liceul Sanitar Antim Ivireanu, Râmnicu Vâlcea

Educația pe tot parcursul vieții a devenit o prioritate a sistemelor de învățământ la nivel global. Chiar dacă rolul educației de bază, formale, rămâne esențial, învățarea permanentă, împreună cu educația nonformală, vin să personalizeze și să dezvolte aptitudini cât mai apropiate de cerințele pieței și ale societății actuale.

Comisia Europeană a reunit inițiativele sale de formare sub o singură umbrelă - programul de învățare pe tot parcursul vieții, iar acesta conține patru subprograme: Comenius, Erasmus, Leonardo da Vinci și Grundtvig.

Prioritatea centrală a programului de învățare pe tot parcursul vieții este să întărească contribuția adusă de educație și formarea profesională în atingerea obiectivului Lisabona de transformare a Uniunii Europene „în cea mai competitivă economie bazată pe cunoaștere din lume, capabilă de o creștere economică durabilă însoțită de o creștere cantitativă și calitativă a numărului locurilor de muncă și de o mai mare coeziune socială”, potrivit Comisiei Europene.

Ideea formării pe tot parcursul vieții își pune amprenta și asupra resursei umane din sistemul educațional, iar cadrele didactice, mai mult poate decât alte categorii de intelectuali, pot fructifica în mod eficient competențele inovative în procesul de învățământ prin eficientizarea activităților cu elevii. Astfel, profesorii pot realiza legături interdisciplinare în cadrul demersurilor didactice la diverse nivele, create din necesitatea de a explica în cadrul vreunei lecții un fenomen, o noțiune, o proprietate, sau pot fi planificate și pot fi legate prin definirea unor concepte de utilizare a unor metode și instrumente noi.

Activitățile de inovare sunt acțiunile cu caracter novator, care au ca bază funcțională procesul creativ specific uman de genera idei sau concepte noi, noi asocieri între idei sau concept pre-existente și presupun parcurgerea unor etape: analiza surselor de oportunități de inovare, implementarea lor și crearea modalității de a

optimiza ulterior produsul realizat. profesorul trebuie să-și schimbe concepția și metodologia instruirii și educării, să coopereze cu elevii, să devină un model real de educație permanentă.

În mod sigur o metodologie de succes va implica împletirea celor două modele (clasic și modern), având proporții diferite între ele în funcție de situația momentului, de colectiv și bineînțeles de obiectivele educaționale urmărite. Elementul cheie în educație îl reprezintă elevul.

Profesorul nu mai este cel care ține o prelegere în fața elevilor ci e mediator și îndrumător în activitatea de învățare pe care aceștia o parcurg. Predarea se realizează prin utilizarea unor metode activ – participative care să solicite interesul, creativitatea, imaginația, implicarea și participarea elevului, în scopul însușirii unor cunoștințe care să-i folosească.

Interdisciplinaritatea constituie un mod inovativ de abordare a activității didactice, realizată pe fondul unei atitudini favorabile creativității și cultivate la cadrele didactice prin intermediul programelor de formare continuă la care aceștia participă periodic.

Astfel, activitățile susținute de profesori în medii formale sau informale vor fi mai apropiate de experiențele reale ale elevilor și de nevoile lor de cunoaștere, iar premisa o constituie capacitatea inovativă a cadrului didactic de a crea asocieri între diverse discipline. Astfel, demersul interdisciplinar se revarsă peste limitele materiilor strict delimitate de curriculum, conlucrând la formarea personalității elevului, dar într-un mod integrator și mult mai eficient. Dar pentru un astfel de demers, capacitatea de inovare a cadrelor didactice reprezintă cheia și nucleul de la care pot pleca aceste asocieri interdisciplinare.

Cultivarea și promovarea capacității de inovare a cadrelor didactice prin programe de formare continuă cât mai adecvate are efecte benefice asupra abordării ulterioare a procesului instructiv-educativ, iar capacitatea profesorilor de a realiza și aplica asocieri interdisciplinare aduce un plus de eficiență, o manieră didactică mai apropiată de nevoile reale de formare ale elevilor și de noile coordonate ale realității.

## Bibliografie

1. Crețu Eugen și colectiv, *Inovarea în învățământul de masă*, Editura Aramis, București, 2014;

2. Morton Samuel, „*Ingeniozitate în școala mileniului III*”, Editura Eurobit, Timișoara, 2015;
3. \*\*\*, *Declarația Statutară a Comisiei pentru Învățământ a Uniunii Europene*.

## Creativitatea în educație

Prof. Elena Gabriela BĂLĂCEANU  
Colegiul Național de Informatică Matei Basarab,  
Râmnicu Vâlcea

Prin învățarea creativă nu se urmărește neapărat a se face din fiecare copil un geniu, dar putem și trebuie să reușim, ca dascăli, să facem din fiecare copil un participant activ – independent sau în grup – la „redescoperirea” adevărilor despre lucruri și fenomene, atunci când i se indică direcțiile de cercetare sau i se dau notele definitorii, să-și pună întrebări similare cu cele pe care și le pune cercetătorul științific cum ar fi: „cine”, „ce”, „unde”, „prin ce mijloace”, „în ce scop”, „cum”, „când”, deoarece ele întrețin interesul pentru cunoaștere și corespund spiritului de curiozitate al copilului.

G.W. Allport, introduce termenul „creativitate” în psihologie pentru a desemna o formațiune de personalitate. În opinia lui, creativitatea nu poate fi limitată doar la unele dintre categoriile de manifestare a personalității, respectiv la aptitudini (inteligență), atitudini sau trăsături temperamentale. Acesta este unul dintre principalele motive pentru care în dicționarele de specialitate apărute înainte de 1950, termenul „creativitate” nu este inclus.

Cu toate acestea, abordări mai mult sau mai puțin directe ale creativității, s-au realizat și înainte de 1950, noțiunea fiind consemnată sub alte denumiri: inspirație, talent, supradotare, geniu, imaginație sau fantezie creatoare.

Una dintre cele mai valoroase interpretări ale creativității pe care în linii generale o regăsim în lucrările contemporane, aparține lui W. Duff și a fost elaborată în secolul al XVIII-lea. Ipotezele teoriei sale au fost formulate plecând de la analiza intelectului unor genii precum: Platon, Bacon, Shakespeare, Descartes, Newton sau Berkeley.

W. Duff a distins trei facilități ale minții

creatoare: imaginația, judecata și gustul pe care le consideră principalele componente ale geniului. Imaginația este facultatea mintală care elaborează o infinitate de asociații noi prin compunere și descompunere a ideilor, prin combinare și recombinație a lor, creând în final obiecte care nu au existat niciodată în natură.

Judecata permite combinarea ideilor elaborate de imaginație, observarea acordului sau dezacordului dintre ele, reunirea în aceeași categorie a celor omogene și respingerea celor discordante, în final urmând să se determine utilitatea și adevărul invențiilor și descoperirilor produse prin puterea imaginației.

Gustul este un simț intern care permite delimitarea ideilor frumoase de cele urâte, a celor decente de cele ridicole.

În România, începând cu anii '70, s-au efectuat studii multiple și intervine asupra creativității în știință, artă și învățământ. La început studiile asupra creativității au fost orientate spre factorii motivaționali, ca de altfel și în plan internațional, emoțional-afectiv sau de personalitate în general. Astfel, Rădulescu-Motru se referea la creație în termenii personalismului energetic și al vocației; M. Ralea consideră că originalitatea este mai mult dependentă de sentimente decât de factorii intelectuali; V. Pavelcu aprecia că personalitatea creatoare integrează specific motivațiile individului.

Creativitatea – nucleul realizării educației viitoare. Ideea după care educația reprezintă un act de modelare prin prisma valorilor și strategiilor validate, confirmate și apreciate social este unanim acceptată. Noile concepții pedagogice nu supun îndoielii acest fapt ci, mai degrabă, efectele mai îndepărtate ale cercetării exclusive a actului formativ pe dimensiunea trecutului, a continuității, a identității, prin ignorare (mai mult sau mai puțin conștientă) a dimensiunii viitorului, discontinuității.

Cel mai semnificativ dintre acestea se pare a fi edificarea unei personalități reactive, înzestrată cu un larg repertoriu de cunoaștere, cu mare capacitate de memorare și gândire convergentă, aptă de învățare reproductivă și capabilă să soluționeze probleme standard, în baza unor algoritmi temeinic asimilați și autonomizați. Optimismul ce o caracterizează vine din validitatea soluțiilor care se impun „de la sine”, prin reluarea și rezolvarea aceluiași categorii de sarcini. Că la acest rezultat a contribuit nu doar școala (prin stilul didactic, tipul sarcinilor de învățare și al evaluării, natura exigențelor și recompensele)

ci și alte numeroase elemente sociale (de la ritmul vieții sociale, presiunea activităților, normelor și exigențelor, tipul și amploarea solicitărilor) nu încap nici un dubiu. Presiunea exercitată de conformism, de regulă de ceea ce „trebuie” pentru că „așa e bine sau frumos” a devenit la un moment dat extremă, chiar și în domenii cum sunt moda și arta.

Pentru a-și asigura o evoluție controlată și un progres autentic, cu costuri umane și materiale minime, societatea trebuie să-și regândească oferta educațională. Acest lucru trebuie realizat în baza a două premise obiective: ritmurile super accelerate ale schimbării contemporane și rezerva de creativitate existentă ca potențial uman și insuficient valorificată. În felul acesta, educația tradițională, devenită insuficientă pentru că asigură doar menținerea prin reproducerea unor roluri sociale bine încadrate în structura de personalitate, se va transforma într-un proces de descătușare a unor energii și forțe psihice nebănuite – creativitatea și aptitudinile – precum și de formare a unor pârghii valoric-orientative de maximă importanță:

- Motivația intrinsecă
- Interesele
- Aptitudinile.

Capătă certitudine ideea că „școala de azi are menirea de a ieși (mult mai mult decât până acum) în întâmpinarea cerințelor de mâine; aceea de a pregăti generația tânără pentru trecerea de la era consumului la era creației”. În felul acesta, accentul în efortul educațional trebuie să se mute pe un repertoriu amplu de operație, procese, deprinderi, pe gândire divergentă și imaginație, pe învățarea creativă, aptă să conducă la soluționarea unor probleme inedite, în baza nu a unor soluții prestabilite ci a unei acuzații funcționale fundamentale: deprinderea de a fi creativ. Rezultatul îl reprezintă formarea personalității pro active înzestrată cu largi capacități proiective anticipative și rezolutive ce au drept suport psihologic liberă inițiativă și încrederea în sine.

Educatorii sunt din ce în ce mai convinși că educația la timpul viitor nu mai poate fi concepută în afara unui efort dinspre modelarea creativității. Dacă educarea creativității conduce la „operativitatea generală creativă și tehnici intelectuale-atitudinale” destul de elastice înseamnă că ideal ar fi ca procesul de educare a creativității să includă o restructurare a predării tuturor disciplinelor la care să se adauge cel puțin un curs special de educare a creativității în învățământul preuniversitar și unul în cel universitar. În această structură s-ar putea asigura identificarea

și dezvoltarea potențialului de creativitate în mod constant și continuu și s-ar putea ajunge, către finalul școlarității, pe de o parte, la dezvoltarea cercetării specifice și pe de altă parte, la încheierea unei personalități creative în adevăratul sens al termenului.

Elementele principale care atestă creativitatea sunt: flexibilitatea, originalitatea, fluența și imaginația. În urma unor cercetări de psihologie îndelungate, s-a ajuns la concluzia că nu există copil dezvoltat normal intelectual să nu posede un anumit potențial creativ și că aceste capacități pot fi restructurate funcțional sau optimizate prin influențe educaționale adecvate. Ca principiu general, formarea și dezvoltarea creativității necesită parcurgerea drumului de la simplu la complex, metode active (problematizarea, descoperirea), cunoașterea temeinică a posibilităților intelectuale, volitive și morale ale elevilor, a supleței sistemului lor nervos, precum și activități de înlăturare a factorilor care pot frâna, dezvoltarea creativității (timiditatea, teama de a nu greși, descurajarea, lipsa perseverenței).

Procesul de învățământ are ca obiectiv prioritar educarea creativității, având în vedere că premisele comportamentului creativ, deprinderile creative, precum și stilul de muncă creativ se formează în școală, de la vârste mici, sub influența factorilor educativi. La copiii mici procesul creativ este o unitate dinamică ce se caracterizează mai degrabă prin spontaneitate și intuiție decât printr-o serie de tehnici logice și rezolvarea problemelor.

Dinamica dezvoltării potențialului creativ la copiii mici este marcată în prima copilărie de o fantezie necontrolată, care compensează slăbiciunea componentei raționale. Spontaneitatea este acum factor activ în comportamentul copilului înainte ca memoria și inteligența să dezvolte la el noi metode de orientare.

În procesul educației, vine un moment când inteligența și memoria progresează, în timp ce spontaneitatea devine treptat supusă. Se dezvoltă operațiile mintale și capacitatea logică, copilul înțelege mai bine realitatea obiectivă și atunci naivitatea fanteziei înregistrează o scădere bruscă.

În urma acumulărilor cantitative și calitative în planul operațiilor mintale și al dezvoltării gândirii logice se înregistrează o nouă creștere a potențialului creativ al elevilor caracterizat prin:

dezvoltarea spiritului de observație și în mod progresiv a celor mai complexe capacități aptitudinale ale gândirii și imaginației creatoare; dezvoltarea atitudinilor de ordin caracterial – curiozitatea,

interesul pentru nou, pentru „altceva”, just orientate, îl vor ajuta pe elevul mic, reevaluarea, restructurarea experienței, bagajului de informații ce îl posedă, îl vor face capabil de acțiuni creatoare.

Data fiind recunoașterea necesității ca școala să acționeze în sensul cultivării și dezvoltării potențialului creativ al elevilor, s-a ajuns la concluzia că, fără să se opună învățării școlare clasice, ea trebuie să promoveze un nou mod de învățare, învățarea creativă, adică cea care pune accent pe învățarea prin cercetare – descoperire, pe învățarea prin efort propriu – independent sau dirijat.

Tipuri de blocaje ale creativității:

1. Blocaje de tip emoțional (teama de a nu comite o greșală, de a nu părea extravagant; teama de a risca să fii un „pionier”, de a fi în minoritate etc.);
2. Blocaje de ordin cultural (dorința de a se conforma modelelor sociale, dorința de apar-tenență; „conformism” la idei vechi, ca și la cele noi etc.);
3. Blocaje de ordin perceptiv (incapacitatea de a se interoga asupra evidentului; o incapacitate de a distinge între cauză și efect; de a defini a problemă sau refuzul de a sesiza etc.)

Mediul școlar deține recordul în privința unor practici contraindicate pentru dezvoltarea creativității și activismului elevului în învățare:

1. Transmiterea, în permanență, a cunoștințelor „de-a gata” construite
2. Lipsa de flexibilitate și de toleranță față de răspunsurile personale ale elevilor,
3. Îngrădirea dorinței de a efectua desene nesupuse canoanelor;
4. Descurajarea ideilor proprii ale elevului și a nonconformismului;
5. Hipercriticismul și sarcasmul cadrului didactic;
6. Lipsa de entuziasm și comoditatea profesorului, implicarea activă a elevului însărcinând și din partea profesorului efort de participare și de cooperare;
7. Directivismul, dogmatismul și rigiditatea stilului de predare;
8. Prețuirea memoriei brute și a reproducerii contextuale;
9. Uniformizarea și lipsa tratării diferențiate;
10. Accentul pe cantitate și nu pe calitate în

furnizarea și reproducerea cunoștințelor din partea elevului;

11. Interese reduse din partea educatorului, în a stimula creativitatea elevilor pentru a evita abaterea de la proiectul de lecție prestabilit;
12. Evitarea folosirii metodelor interactive de stimulare a creativității pentru a nu crea „dezordine” în clasă.

Activitățile propuse elevilor în scopul sporirii gradului de implicare activă și creativă în școală, trebuie să asigure:

1. Stimularea gândirii productive, a gândirii critice, a gândirii divergente și laterale;
2. Libertatea de exprimare a cunoștințelor, a gândurilor, a faptelor. În acest sens apar ca adecvate activitățile care cer spontaneitate și contribuie la dezvoltarea independenței în gândire și acțiune;
3. Utilizarea talentelor și a capacităților specifice fiecărui individ în parte;
4. Incitarea interesului către nou, necunoscut și oferirea satisfacției găsirii soluției după depunerea unui efort de căutare de către elev;
5. Exersarea capacităților de cercetare, de căutare de idei, de informații, de posibilități de transfer de sensuri, de criterii de clasificare;
6. Dezvoltarea capacității de organizare de materiale, de idei prin întocmirea de portofolii asupra activității proprii, de colecții de cuvinte, de obiecte, de contraste;
7. Organizarea de discuții pe anumite teme, inițierea de jocuri, de excursii;
8. Educarea capacității de a privi altfel lucrurile, de a-și pune întrebări neobișnuite despre lucruri obișnuite.

Pentru a stimula activismul și creativitatea elevului, profesorul însuși trebuie să fie un tip creativ și activ, să manifeste un comportament și o atitudine pozitivă în acest sens. Instruirea interactivă și creativă redimensionează rolurile și ipostazele cadrului didactic.

### Bibliografie

1. Ligia Sarivan, Iulian Leahu, Mihaela Singer, Daniela Stoicescu, Adriana Tepelea, *Pre-darea interactivă centrată*

- pe elev, Ministerul Educației și Cercetării – Unitatea de Management a Proiectului pentru Învățământul Rural, București, 2005
2. Mihaela Roco, *Creativitate și inteligență emoțională*, Polirom, Iași 2004
  3. Venera – Mihaela Cojocariu, *Educație pentru schimbare și creativitate*, Editura Didactică și Pedagogică, București;
  4. \*\*\*, *Psihopedagogie*, Editura Polirom 1998.

## **C**ultivarea și valorificarea inteligenței estetice în școală

Prof. Mihaela DUȚU

Colegiul Național Alexandru Lahovari, Râmnicu  
Vâlcea

### **Motto:**

„Ne-ar trebui două vieți: una ca să învățăm, alta să trăim”. (Alexandre Romaires, *Un neam de hoinar*)

Așa cum reiese din titlul acestui articol, doresc să abordez o temă de nișă dar care, din punctul meu de vedere, se constituie ca o veritabilă picătură de turnesol ce poate colora formarea deplină a personalității umane. Această dorință a mea derivă din faptul că tumultul vieții cotidiene în care suntem prinși cu toții este orientat cu precădere spre aspectele utilitare care ne domină valorile și interesele, riscând să producă un gol imens în desăvârșirea noastră ca oameni.

După cum se știe, fiecare ființă umană se naște cu un potențial, cu atribute psihologice specifice propriei personalități, iar latura cea mai stabilă pe care se clădește ulterior capacitatea de învățare și de procesare pentru o bună înțelegere a vieții și a lumii înconjurătoare o constituie inteligența. Conform studiilor psihologilor, se pare că într-adevăr există inteligențe multiple ce se cer a fi valorificate, iar cea estetică își are rolul ei specific, motiv pentru care ea trebuie stimulată și valorificată în viața de zi cu zi.

De pildă, conform celor menționate de profesorul Daniel David, individul își poate cizela fiecare tip de inteligență treaptă cu treaptă urcând pe următoarele paliere:

a) Palierele inteligenței potențiale, determinat de factori genetici și culturali, face referire la capacitatea individului de învățare și aplicare a celor învățate în situații noi;

b) Palierele inteligenței fluide se consideră a fi atins dacă individul a dobândit capacitatea de a formula și a rezolva diverse probleme prin activarea gândirii critice;

c) Palierele inteligenței cristalizate apare la interfața dintre potențialul intelectual și mediul de viață al individului, putând fi definit ca abilitatea acestuia de a formula și a rezolva diverse probleme extrăgând prin procesare acele cunoștințe dobândite și deprinderi formate exact pe cele care-i sunt necesare adaptării la situații inedite de viață.

Se poate astfel aprecia că este nevoie de un teren psihologic fertil al aptitudinilor concretizate în diverse tipuri de inteligență aflate la început în stare latentă și care se cer a fi valorificate pe tot parcursul vieții, iar școala deține un rol primordial și asumat în acest sens.

Până la urmă, rolul inteligenței estetice este acela al formării unei educații orientate spre împlinirea spirituală care să dea un sens superior existenței umane. Aceasta trebuie să vizeze în primul rând disciplinele cu specific artistic, dintre care mai relevante sunt: literatura (ca artă a cuvântului), educația plastică și vizuală (ca artă a imaginii prin culoare, ton și nuanță), educația muzicală (ca artă a sunetului prin ritm și armonie); doar că fiecare educator, indiferent de disciplina pe care o predă, trebuie să-și asume rolul unui demers integrator în această direcție. Cu toții trebuie să cădem de acord asupra faptului că toate activitățile intelectuale, aplicative, experimentale sau sociale derulate în școală și în afara ei trebuie puse în armonie cu legile universale ale frumosului. E impune deci ca noi toți să facem din educația estetică o „poartă” de cunoaștere a lumii prin care elevii pot fi ajutați să-și construiască o viață subordonată esteticului, oferindu-le diverse prilejuri de punere a lor în contact cu operele de artă, dar și cultivându-le o estetică a vestimentației, ținutei, limbajului, comportamentului, iar punctul de plecare trebuie să fie exemplul personal. Prin tot ce facem și le spunem, trebuie să-i ajutăm pe tineri să simtă și să trăiască bucurii estetice menite să-i încarce cu energie pozitivă și, de ce nu, să ajungă să deprindă rafinamentul simplității

aparente și al discreției care să genereze până la urmă acea eleganță subtilă asumată ca stil de viață. Toate acestea presupun în primul rând dorința intrinsecă de cunoaștere și de apreciere la justa valoare a tezaurului estetic lăsat de înaintași pentru a ține vie flacăra miraculosului sentiment al dăinuirii, evitând astfel o alienare a prezentului care întoarce spatele trecutului.

Aceasta presupune în primul rând recunoașterea faptului că analfabetismului școlar și al celui funcțional li se poate adăuga, de ce nu, cel estetic, care este mult mai subtil și mai ascuns, el manifestându-se printr-o ignoranță ce rezultă din insensibilitatea la frumos în general. Neglijând această latură a educației, vom ajunge la o adâncire a crizei sensibilității ființei umane, urmare a faptului că întreaga societate ar fi privată de anticorpii necesari care să o ferească de alienare prin căderea într-o existență falsă/incapabilă să deprindă arta autenticității. Toate cele se cer a fi tratate cu maximă seriozitate la acest început de mileniu III când actuala „generație Z” se află în situația căutării unor noi repere ale frumosului care au toate șansele să-și tragă seva din valorificarea culturilor naționale ale tuturor popoarelor din această lume globalizată. Nu trebuie neglijate nici provocările crizei energetice menite să genereze noi stiluri arhitecturale prin construirea clădirilor verzi, pasive sau sustenabile, fapt ce poate duce la apariția unui nou mod de viață. Cu atât mai mult, în fața unor asemenea provocări ce par să genereze schimbarea din temelii a obiectelor de decor, a ambientului stradal, a vestimentației, fiecare dintre noi trebuie să deținem arta unui stil de viață personal și original, iar aceasta trebuie deprinsă de la vârste fragede.

Iar pentru a pune pecetea concluziilor finale, consider a fi potrivit să pornesc de la cele scrise de Gabriel Liiceanu în cartea „Despre seducție” în care afirmă că noi toți avem nevoie la un moment dat de cineva care” [...]să ne se-ducă, să ne ia de mână, să ne scoată de pe drumul mare al vieții și să ne ducă de o parte [...]”, sugerând astfel școlii actuale că dacă vrea să-și îndeplinească menirea apropierei de idealul educațional propus, va trebui să-nvețe a mânui această minunată artă a seducției. În ce mă privește, reflectând asupra rolului meu de dascăl care trebuie să-i învețe pe elevi despre tainele obținerii confortului material și ale bogățiilor, am stat de multe ori să-mi imaginez cu ochii minții acea lume în care banii s-ar afla în mâinile acelor oameni care iubesc frumosul. Nu știu dacă ar fi o lume mai dreaptă, dar în mod sigur ar fi una mai frumoasă, aceasta deoarece

nu întotdeauna cu banii putem cumpăra și bunul gust. Până la urmă consider că din fabula „Greierele și furnica” scrisă de Jean de la Fontaine ar avea ce să învețe atât producătorii de valori materiale, cât și cei de valori spirituale, ajungând să conștientizeze faptul că au nevoie unii de alții, iar o lume dreaptă și frumoasă ar trebui să fie una a armoniilor, nu a contrariilor.

### Bibliografie selectivă

1. Cucuș, Constantin, *Pedagogie* (ediția a III-a revizuită și adăugată)”; Editura Polirom, București, 2014;
2. David, Daniel, *Psihologia poporului român*, Editura Polirom, București, 2015;
3. Liiceanu, Gabriel, *Despre seducție*, Editura Humanitas, București, 2007;
4. Loreau Dominique, *Arta esenței*, Editura Baroque Books & Arts, București, 2013;
5. Nanu, Adina, *Artă, Stil, Costum*, Editura Noi Media Print, București, 2013;
6. Pilat, Monica, *Casele vieților trecute*, Editura Humanitas, București, 2014.

## Factorii dezvoltării psihice

Prof. înv. preș. Alina CUMPĂNAȘU  
Grădinița cu Program Prelungit Ostroveni 1,  
Râmnicu Vâlcea

Dezvoltarea psihică poate fi definită ca formarea în timp a proceselor, însușirilor și structurilor psihice, schimbarea și reorganizarea lor la niveluri funcționale cât mai înalte.

Dezvoltarea psihică este un concept fundamental pentru psihologia copilului, pentru că de conținutul și valoarea lui explicativă și interpretativă depinde abordarea tuturor celorlalte probleme.

Psihologia contemporană consideră că viața psihică, așa cum se manifestă ea la persoana adultă, este rezultatul unui lung proces de dezvoltare care începe încă din copilăria timpurie. Omul nu se naște cu personalitate, aceasta se formează treptat, parcurgând mai multe etape, atingând niveluri de organizare și structurare diferite. Tot acest proces

este determinat și condiționat de mai mulți factori care interacționează pentru a construi un drum de viață propriu fiecărei persoane.

Trei factori sunt considerați fundamentali în dezvoltarea psihică, în sensul că lipsa oricăruia face imposibilă sau limitează foarte mult dezvoltarea psihică. Aceștia sunt: ereditatea, mediul, educația.

Educația este cel de-al treilea factor fundamental al dezvoltării psihice, pe care cei mai mulți cercetători îl consideră cel mai important.

Educația este factorul determinant al dezvoltării psihice, iar unele cercetări psihologice susțin faptul că dacă copilul în primii cinci ani de viață ar fi privat de educație, dezvoltarea lui psihică ar fi profund și iremediabil compromisă. Educația începe din prima zi a copilului și se continuă tot restul vieții. Foarte importante pentru dezvoltarea lui psihică sunt relațiile de comunicare și cele afective care se stabilesc de timpuriu în familie, între mamă și copil. Mai târziu educatoarea prezintă copilului anumite obiective și îl solicită pe acesta la împlinirea de sine. Tot educatoarea este cea care organizează mediul în scopul formării personalității copilului pe o direcție bine conturată. Un rol important în formarea copilului revine instituțiilor specializate în educație,

Educația este ansamblul de acțiuni și activități care integrează ființa umană ca pe un factor activ, se desfășoară sistematic, unitar și organizat, pe durate lungi de timp, având un conținut definit de cerințele societății, utilizând procedee, metode, mijloace adecvate, fiind conduse de persoane competente, special calificate. Educația asigură dezvoltare psihică deplină la nivel înalt.

Educația reprezintă unul din factorii care, în contextul teoriei triplei determinării, aduce o contribuție importantă la formarea și dezvoltarea personalității, în interacțiune cu ceilalți doi factori, ereditatea și mediul. Datorită funcțiilor și caracteristicilor ei, în care subliniem caracterul organizat, conștient, intenționat care este îndrumat de specialiști formați pentru educație, educația ca factor special, fără a diminua rolul celor doi factori cu care interacționează, are un rol îndrumător, coordonator în interacțiunea factorilor dezvoltării personalității.

**În accepțiunea** sa cea mai largă „educația poate fi definită ca activitatea specializată, specific umană, care mijlocește și diversifică raportul dintre om și mediul său (societate) favorizând dezvoltarea omului prin intermediul societății și a societății prin intermediul omului” (Faure, 1974).

Educația are o funcție formativă fundamentală,

adaptată la particularitățile copiilor și tinerilor, având rolul de factor hotărâtor în dezvoltarea personalității deoarece:

- Asigură dezvoltarea deplină a personalității;
- Dezvoltă la nivel înalt capacitățile umane;
- Transformă potențialul ereditar în componente ale vieții psihice;
- Exerciță influențe sistematice pentru dezvoltarea creativității, aptitudinilor, talentelor;
- Promovează constant valori și norme care ajută la formarea caracterului, a aspirațiilor și proiectelor de viață.
- Relația dintre factori presupune următoarele aspecte:
- Ereditatea este o premisă naturală a dezvoltării psihice (factor intern)
- Mediul este o sursă și o condiție, este cadrul dezvoltării psiho-individuale (factor extern)
- Educația este un factor special, determinant, o **forță motrică a dezvoltării psihice (factor mixt: intern și extern)**
- Educația presupune un mediu social uman în absența căruia nu ar putea exista. Fiind un factor cu acțiune conștientă a procesului dezvoltării, educația își creează:
- Premise interne: susținerea dezvoltării bio-psihosociale
- Condiții externe necesare: instituții, situații.

Educația este legătura dintre dezvoltarea individuală/colectivă și oferta de posibilități a mediului; făcând medierea între ceea ce „se poate” și ceea ce „se oferă”.

Devine educație orice act pe personal care facilitează interacțiunea subiect-obiect, având astfel o finalitate transformatoare, în raport cu valorile socioculturale și particularitățile individului uman.

În concluzie, educația trebuie să fie corect gândită, proiectată și realizată în concordanță cu așteptările și aspirațiile celor educați și cu necesitățile societății.

### Bibliografie

1. Tina Crețu, *Psihologia copilului*, 2005
2. Mielu Zlate, Tina Crețu, N. Mitrofan, M.

- Aniței, „Psihologie” – Manual cls. a-X-a, Ed. Aramis, 2005
3. Ioan Bontaș, *Pedagogie Tratat*, Ediția a V-a, Editura BIC ALL, 2001
  4. Constantin Cucoș, *Psihopedagogie*, Ediția a-III-a, Editura Polirom, 2009
  5. Pantelimon Golu, Mielu Zlate, Emil Verza *Psihologia copilului*, Manual pentru clasa a XI-a, Editura Didactică și Pedagogică București, 1996

## **M**ethodes et techniques interactives dans la classe de fle

Prof. Monica-Adriana DĂNCĂU

Școala Gimnazială Anton Pann, Râmnicu Vâlcea

Une langue étrangère constitue un instrument indispensable de communication. Dès que l'Europe s'ouvre, on a besoin de connaître au moins une langue étrangère et l'utiliser dans les contacts avec les autres. Si l'anglais est la langue la plus employée actuellement par la plupart des jeunes, le français reste la langue de la civilisation, de la culture, étant une langue harmonieuse et très expressive. Donc, le rôle de l'enseignant du français est de capter l'attention des apprenants, de les convaincre que cette langue a une importance dans leur vie, leur assurant un succès sur le plan professionnel et social. Si on désire une classe de français attrayante et intéressante pour nos élèves il faut mélanger les méthodes classiques et modernes d'enseignement. Chaque fois que j'utilise méthodes modernes pendant la classe, mes élèves sont très intéressés. Ils adorent les classes pendant lesquelles ils découvrent seuls ou par le jeu les nouvelles informations. C'est pourquoi j'applique souvent les méthodes modernes d'enseignement-évaluation, comme: je sais / je voudrais savoir / j'ai appris, le cube et la grappe. Je sais / Je voudrais savoir / j'ai appris, c'est une approche active-participative, impliquant des grands ou petits groupes avec des élèves. On demande aux élèves de montrer ce qu'ils savent déjà sur un sujet précis et de formuler des questions qui en attendent de la leçon. A la fin ils apprennent de nouvelles choses. Le Cube est une méthode active-

participative qui implique l'exploration d'un sujet, un thème, une situation sous plusieurs angles. Cette méthode comporte plusieurs étapes: 1. la réalisation d'un cube dont les côtés sont les mots: «Décrire», «comparer», «analyser», «associé», «appliquer», «valoir», 2. annonçant le thème, un sujet qui va être discuté, 3. diviser la classe en six groupes, chaque groupe va travailler un seul angle: a) décrire: les couleurs, formes, tailles, etc, b) de comparer ce qui est semblable, ce qui est différent, c) prendre en compte: ce qui est fait, de qui se compose, d) associé: Qu'est-ce qui vous amène à penser, e) applique, que pouvez-vous faire avec ça, f) des arguments pour ou contre, pourquoi? Notez les idées et de montrer la forme définitive sur des papiers affichés sur les murs de la classe. La grappe représente une méthode qui stimule la découverte des connexions entre les idées. Elle suppose plusieurs étapes: premièrement, on choisit un mot ou un thème qu'on va discuter/analyser, deuxièmement on demande aux élèves de dire ou d'écrire toutes les idées qu'ils ont autour de ce sujet, troisièmement on finit l'activité ou moment où on épuise toutes les variantes/idées. A la fin on va afficher toutes les grappes obtenues, en les comparantes. Voici quelques exemples pratiques d'activités basées sur ces méthodes modernes, déroulées pendant la classe de français, très appréciées par mes apprenants. Il faut tout d'abord préciser que toutes les trois méthodes ont été employées pour acquérir et fixer des connaissances, qui visent la culture (découverte d'une ville française) ou le lexique de base (l'amitié - l'amour) de la langue française. Par exemple pour découvrir la ville de Marseille, j'ai proposé à mes élèves de la VIII-ème de compléter les premières deux colonnes avec toutes leurs connaissances sur la ville de Marseille et aussi avec ce qu'ils voudraient en savoir. Le professeur écoute les idées et les corrige oralement. Ensuite pour mieux connaître cette ville on leur propose d'écouter une conversation video-audio Marseille - Comment ça s'écrit? Je leur pose des questions sur le contenu de la conversation, après on distribue aux élèves des fiches individuelles de travail qui visent la compréhension du texte audio, on leur proposant trois écoutes pour que tous les élèves puissent résoudre les exercices. A la fin pour mieux fixer les connaissances acquises pendant la classe, il offre aux élèves des feuilles et des feutres de couleur, en leur demandant de compléter la grappe avec toutes les informations découvertes liées de Marseille. On affiche toutes les grappes au tableau noir. La classe a été un succès, les apprenants ont beaucoup apprécié ces méthodes modernes. On offre la photo d'un modèle de grappe, réalisée par des élèves de la VIII-ème. La



# Incluziunea Educațională a copiilor cu CES (centrarea pe copil). Studiu de specialitate

métropole du cube a été utilisée pour l'acquisition et la fixation du lexique de l'amitié/ l'amour, pendant une classe de la VIII-ème. En tenant compte des angles du cube («Décrire», «comparer», «analyser», «associer», «appliquer», «valoir») les apprenants ont dû résoudre les exercices suivants: Décrivez l'ami idéal, comparez l'amitié et l'amour, analysez les conditions d'une vraie amitié, associez les mots qui caractérisent l'amitié et ceux qui traduisent l'amour, appliquez votre accord/désaccord en ce qui concerne les affirmations suivantes:

a) La confiance n'est pas nécessaire dans l'amitié. b) Pour avoir de bons amis je dois être sincère et généreux (-euse). c) Je me trouve plein,-e de haine quand je vois mon ami (-e) discuter avec un (une) autre garçon (fille). d) Quand je n'ai pas la même opinion que mon ami(-e), je le (la) regarde avec mépris. e) Un ami n'est pas fidèle parce que c'est fatigant et monotone. f) Je ne peux pas imaginer une relation d'amitié sans affection et attachement mutuel. g) Je suis un peu jaloux (-euse) quand mon ami (-e) a une meilleure idée et argumente l'affirmation suivante : Les amis représentent une deuxième famille. A l'aide de cette méthode les élèves ont eu la possibilité d'enrichir et surtout de facilement fixer le lexique de deux sentiments profonds : l'amitié et l'amour. Ils se déclarent contents de leur travail et ils attendent avec impatience ce type des classes attractives. Pour conclure je me déclare satisfaite et heureuse d'appliquer ces méthodes pendant les classes de français. Je considère que toutes ces techniques interactives stimulent la créativité, l'imagination et la curiosité de mes élèves désireux d'apprendre le français.

## Bibliographie

1. Ciortea, Elena-Nicolae, Ipate, Geanina, *Ghid metodic pentru profesorii de limba franceza*, editura Axa, Botosani, 2007, p.174.
2. Jean-Pierre, R., *Dictionnaire pratique de didactique du FLE*, Ophrys, Paris, 2008.
3. Sitographie:
4. francebienvenue1.wordpress.com

Prof. dr. Sevastia DICU

Centrul Școlar pentru Educație Incluzivă, Băbeni

Centrarea pe copil vizează abordarea potrivit căreia în toate intervențiile ce vizează copilul, cerințele individuale, interesele, preferințele, alegerile etc. vor fi prioritare și vor governa toate acțiunile adulților în raport cu copilul, iar acțiunile adulților vor fi adaptate la nivelul de dezvoltare și punctele forte ale copilului.

Cu referire la educație, învățarea centrată pe copil presupune o gamă largă de programe educaționale, experiențe de învățare, abordări instructive și strategii de suport educațional orientate spre satisfacerea nevoilor, intereselor, aspirațiilor copiilor. Pentru a realiza acest obiectiv, instituțiile de învățământ și personalul didactic au la dispoziție o multitudine de metode de la modificarea tehnologiilor de predare-învățare-evaluare până la modificarea integrală a conținutului învățării. Fiind folosit pe scară largă, termenul centrarea pe copil este, deseori, aplicat neadecvat în practica educațională.

Există câteva principii directoare în acest sens, care clarifică esența conceptului:

- Toți copiii au dreptul la o educație care îi ajută să crească și să se dezvolte la maximum. Această premisă de bază este însăși esența conceptului centrării pe copil.

- Fiecare copil este un individ unic și special. Respectiv, educația trebuie să țină seama de unicitatea copiilor, să țină cont de vârstă, potențial, temperament, stil de învățare etc.

- Copiii sunt participanți activi la propria lor educație și dezvoltare. Aceasta presupune că ei ar trebui să fie implicați în toate procesele aferente actului educațional care îi vizează. Sugestiile copiilor, preferințele, stilurile de învățare și interesele sunt luate în considerare în planificarea și implementarea practicilor educaționale.

- Importanța învățării centrate pe copil derivă și dintr-o abordare societală mai largă, conform căreia societatea este din ce în ce mai

interesată ca școala de toate nivelurile să ”producă” cetățeni integri, sănătoși fizic și spiritual, având cunoștințe și competențe care îi abilitază pentru viața independentă. Preocuparea pentru bunăstarea copiilor pe roate domeniile de dezvoltare este tot mai evidentă și atestă o conștientizare tot mai accentuată de către publicul larg.

Învățarea centrată pe copil a apărut, cel mai probabil, ca răspuns la abordări tradiționale „centrate pe școală”, deoarece instituțiile sunt deseori organizate și gestionate în moduri care funcționează bine organizațional, dar care ar putea să nu reflecte cele mai eficiente modalități de educare a copiilor. De exemplu, este mult mai ușor de gestionat procesul educațional – dintr-o perspectivă instituțională, administrativă sau logistică – dacă toți copiii sunt învățați în același mod, în baza unui program predeterminat ce nu poate fi schimbat, cu aceleași manuale și resurse educaționale, în aceleași săli de clasă, sub supravegherea acelorași profesorii. Adepții învățării centrate pe copil tind să schimbe tendințele anterioare de organizare a educației și să plaseze în centrul proceselor copilul, învățarea căruia devine obiectivul principal – adică toate considerațiile care nu îmbunătățesc sau facilitează în vreun fel învățarea vor deveni secundare. Motivul principal este acela că școlile de toate gradele și procesele din acestea ar trebui proiectate pentru a spori învățarea, nu pentru a îmbunătăți eficiența organizațională. Potrivit unor glosare internaționale, termenul își are originile în anii 30 ai secolului trecut (dacă nu și mai devreme), când în SUA au fost folosiți termenii centrarea pe învățător și centrarea pe copil, pentru a descrie două abordări distincte ale instruirii. Centrarea pe învățător se referă, în mod obișnuit, pe situațiile de învățare în care învățătorul deține controlul total asupra modului de învățare – adică când, unde, cum și în ce ritm învață copilul. În procesul educațional centrat pe învățător, acesta, de regulă, este cel care transmite conținutul învățării (citește cu voce, dă instrucțiuni, demonstrează etc.), în timp ce copiii sunt pasivi: ascultă, fac notițe, răspund scurt la întrebări (dacă sunt întrebați), rezolvă teste (în liniște). De asemenea, învățătorul poate aplica strategii de predare-învățare care îi sunt cunoscute, familiare, preferate, dar care ar putea să nu funcționeze la fel de bine pentru toți copiii și care sunt dovedite a fi cele mai eficiente pentru optimizarea procesului de învățare.

De partea cealaltă, centrarea pe copil implică organizarea educației într-un mod în care copilul devine subiect al învățării: i se oferă oportunități de

a conduce activități de învățare, de a participa activ la discuții, de a proiecta propriile trasee și moduri de învățare și a explora subiecte care îl interesează etc. Învățarea centrată pe copil presupune resetarea procesului, dar și a mediului educațional. De exemplu, aranjarea băncilor în cerc, semicerc sau în grupuri mici este considerată mult mai adecvată decât înșiruirea tradițională în rânduri, când copiii stau unii în spatele altora. La fel, practicarea experiențelor de învățare în alte locații decât sala 4 de clasă și chiar școala este mai potrivită intereselor copiilor și facilitează învățarea.

Conceptul centrarea pe copil este încă în dezvoltare, susținătorii acestuia fiind preocupați de definirea cât mai exactă a respectivei abordări. Până la moment, au fost identificate câteva caracteristici fundamentale:

1. Predarea și învățarea sunt „personalizate”, ceea ce înseamnă că abordează cerințele speciale și necesitățile distincte de învățare, interesele, aspirațiile copiilor concreți.
2. Copiii progresează în educație atunci când li se demonstrează ca au dobândit cunoștințele și abilitățile pe care le așteaptă.
3. Există o mare doză de flexibilitate în procesul de învățare: copiii pot învăța ”oricând și oriunde”, adică în afara clasei tradiționale și a mediului școlar clasic (Este vorba despre învățământul la distanță, educația non- și informală etc.).
4. Copiii au oportunitatea de face alegeri în privința propriului parcurs de învățare și de a contribui la proiectarea experiențelor de învățare.

## Bibliografie

1. Guidelines for Inclusion: Ensuring Access to Education for All. UNESCO, 2005.
2. <http://unesdoc.unesco.org/images/0014/001402/140224e.pdf>
3. Student-Centered Learning. The Glossary of Education Reform <http://edglossary.org/student-centered-learning/>
4. Nave B. Student-Centered Learning. Nine Classrooms in Action. Harvard EdCast, 2015

# Learning by doing

Prof. dr. Maria-Andreea DIN

Școala Gimnazială Anton Pann, Râmnicu Vâlcea

Parteneriatele școlare facilitează realizarea unor proiecte prin care elevii au posibilitatea să își perfecționeze și să pună în practică cunoștințele, să participe la competiții, excursii, schimburi de experiențe, socializând și perfecționându-și competențele de comunicare. Aceste aspect sunt vizibile la Școala Gimnazială Anton Pann din Rm. Vâlcea pe tot parcursul anului școlar. Numărul mare de elevi și cadre didactice ne impun să colaborăm cu toate instituțiile comunității pentru a avea o paletă diversă de activități. Acest început de an a fost dedicat proiectelor și parteneriatelor școlare. Unul dintre parteneriatele amintite este cel realizat în parteneriat cu cei de la Colegiul Național De Informatică Matei Basarab în care s-a organizat un schimb de bune practici prin implementarea proiectului COACHING DIGITAL ȘI MINDSET POZITIV. Prin intermediul concursului de proiecte „Generatorii de Bine”, parte a platformei de responsabilitate socială corporativă CEZ ROMANIA – „Energie pentru bine”, dar și cu ajutorul Fundației Comunitare Vâlcea, Școala Gimnazială Anton Pann Râmnicu Vâlcea a beneficiat de echipamente digitale menite să faciliteze activitatea educativă. Digitalizarea învățământului din România este o necesitate care poate stimula motivația pentru învățare, mai ales în cazul unei generații născute sub semnul digitalului, o generație pentru care esențialul învățării se concentrează pe înțelegerea ideii: DE CE VREAU SĂ ÎNVĂȚ?

O bună colaborare între școală și mediul economic se poate realiza prin parteneriate orientate spre satisfacerea nevoilor/trebuințelor/ dorințelor educaționale ale copiilor. Parteneriatele trebuie văzute ca o componentă esențială în organizarea și a clasei de elevi și nu mai este considerat doar o simplă activitate cu caracter sporadic sau o problemă formală de natură protocolară.

Parteneriatul cu agenții economici, determină și orientarea pentru o abordare flexibilă și deschisă spre soluționarea problemelor educative, dar și o formă de comunicare și colaborare cu scopul de a „țese” o rețea socială capabilă să creeze un mediu educațional profesional, propice pentru proxima dezvoltare profesională a elevilor. Pe de altă parte, parteneriatul este „bazat pe ideea că cei implicați au

de câștigat de pe urma acestei colaborări mai mult decât dacă ar acționa singuri.

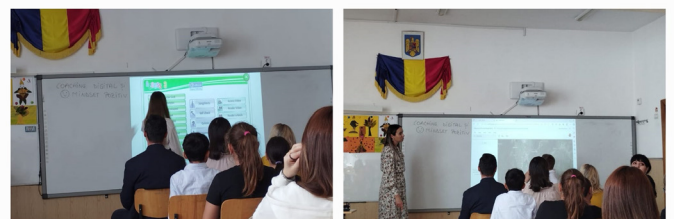

# Modalități de promovare a educației incluzive

*Prof. Cristina-Iulia DINCĂ  
Școala Gimnazială, Ionești*

Educația a reprezentat încă din cele mai vechi timpuri o latură a existenței umane, o acțiune conștientă aflată într-un continuu proces de desfășurare, un schimb între individ și societate ce urmărește un rezultat bine definit. În ultimii ani, s-au impus numeroase schimbări în ceea ce privește învățământul de masă, prin intermediul implementării unor metode moderne de predare, alternative la formulele tradiționale, oferind practici și instrumente ce ajută și îmbogățesc maniera de evaluare. În ceea ce privește activitatea de predare, învățare și evaluare, se pune un mai mare accent obținerea unui rezultat coerent și benefic în dezvoltarea acestor procese. Totalitatea metodelor de predare a devenit un drum interdisciplinar datorită schimbărilor din ultimul timp. Metodele inovative de predare au vizat creșterea capacității elevilor de a înțelege și de a vizualiza diferite noțiuni, lărgind și aprofundând identificarea soluțiilor de eficientizare a demersurilor educative care să ia în calcul realitățile specific românești, cât și noile exigențe ale educației timpurii pe plan mondial.

În timp ce apariția tehnologiei a deschis calea spre interacțiunea și înțelegerea globală, sarcina dascălilor de pretutindeni s-a schimbat considerabil, aceștia depășind statutul de simplu intermediar între diferite sisteme sau de mediator intercultural. În cadrul societății prezente s-a observat nevoia stabilirii unei relații de parteneriat între toți agenții educaționali implicați în educația și dezvoltarea elevilor. Pe de o parte, strânsa colaborare între acești agenți și comunicarea eficientă pe de alta, au rolul de a crea relații funcționale între familie, școală și comunitate. Desigur, de-a lungul timpului profesorii au reușit să își exercite rolul în vederea stabilirii unei legături de susținere și înțelegere a nevoilor copiilor prin programe de formare continuă. Pentru a asigura servicii socio-educative de bună calitate, se are în vedere colaborarea și cooperarea între profesioniști. Atât familia, cât și cadrele didactice trebuie să învețe să facă față noilor roluri pe care le impune educarea copiilor în societatea modernă. Pornind de la cele

trei mari funcții ale educației în societate, și anume selectarea și transmiterea valorilor de la societate la individ, dezvoltarea conștientă a potențialului biopsihic al omului și pregătirea omului pentru integrarea activă în viața socială, se poate observa faptul că educația are sarcina de a pregăti omul ca element activ al vieții sociale, ca forță de muncă, ca subiect al vieții sociale, și totodată, are rolul de a răspunde unor necesități pe care societatea le ridică în fața oamenilor ca elemente ale vieții sociale și prin intermediul unor nevoi individuale.

În era reformelor de sănătate și educație, cu schimbări și adaptări la tot pasul, un rol crucial pentru dezvoltarea educației moderne este dat de metodele activ-participative bazate pe învățarea prin cooperare în rândul elevilor, ce au ca scop producerea lecțiilor de calitate, adaptate la nevoile acestora. În condițiile unei evoluții rapide a societății și cunoașterii, metodele și practicile educaționale iau noi forme de organizare, fiind reactualizate cu rapiditate. Așadar, educația devine, indiferent de contextul social, cea mai importantă componentă a societății umane.

Utilizarea pe scară largă și promovarea incluziunii în sălile de clasă poate contribui la realizarea unei societăți egale și armonioase. Creșterea participării la activitățile de la clasă, raporturile afective pozitive cu membrii grupului școlar, pun bazele unei educații incluzive de succes.

Incluziunea implică procedee care urmăresc participarea activă a tuturor elevilor. Acest lucru nu înseamnă doar plasarea elevilor într-un cadru educațional, ci se concentrează pe participarea activă a tuturor elevilor. Acordurile internaționale privind drepturile omului impun obligația de a oferi educație fără discriminare în rândul tuturor elevilor și promovează integrarea.

Pornind de la principiul de bază al incluziunii, echitatea, se urmărește asigurarea dreptului tuturor elevilor de a merge la școală. Convenția ONU privind Drepturile Copilului din anul 1989, transformă școala într-un mediu care corespunde tuturor nevoilor elevilor, fără discriminare. Se pune accentul pe diversitate și acordarea de șanse egale tuturor elevilor. Prin Convenția UNESCO privind Drepturile Persoanelor cu Dizabilități (2006) și Obiectivul 4 de durabilitate al ONU (2015-2030), se urmărește aplicarea unei educații de calitate pentru constituirea unei societăți durabile.

Astfel, prin stabilirea unor programe ce urmăresc dezvoltarea competențelor de viață și prin folosirea unor metode de predare diverse, elevii au

șansa reală de a se adapta într-o lume modernă, ce se confruntă cu schimbări semnificative și accelerate. În prezent, elevii expuși riscului de marginalizare au șanse egale de a lua parte la o educație de calitate.

Prin urmare, școala trebuie să asigure șanse egale tuturor elevilor, luând în considerare aptitudinile, interesele, dar și necesitățile diferite. Echitatea în educație presupune adaptarea la nevoile specifice, urmărirea și încurajarea progresului fiecărui elev.

În timp ce egalitatea în educație se referă la tratarea tuturor elevilor în același mod, indiferent de nevoile lor și furnizarea acelorași resurse, oportunități sau tratament, echitatea în educație, pe de altă parte, se referă la asigurarea faptului că indivizii primesc ceea ce au nevoie pentru a avea șanse egale de reușită. Prin stabilirea și recunoașterea faptului că oamenii au nevoi diferite și pot necesita sprijin diferit, aceștia pot beneficia de ajutor individualizat astfel încât să poată ajunge la același nivel cu ceilalți. Echitatea se concentrează pe corectitudine și pe abordarea nevoilor individuale pentru a obține rezultate egale.

Nevoile elevilor sunt diferite și, folosind abordări și resurse diferite, profesorul oferă o varietate de modalități de a implica toți elevii în aceeași activitate. Elevii din școala incluzivă au șansa de a participa și de a lucra în ritmul lor. Prin pregătirea diferitelor versiuni ale aceleiași activități, profesorul incluziv promovează un mediu de învățare activ pentru toți elevii din clasă, ceea ce este cu adevărat eficient deoarece elevii cu stiluri și nevoi de învățare speciale au posibilitatea de a explora materialul cu propriul lor nivel de înțelegere. Este o abordare centrată pe student, care se potrivește tuturor stilurilor de învățare. Profesorul răspunde nevoilor diverse ale elevilor din clasă, în timp ce recunoaște stiluri unice de învățare, abilități diferite, croind oportunități de dezvoltare atât în plan școlar, cât și personal.

Desigur, există multe bariere ce stau în calea incluziunii. Printre acestea se numără sărăcia și urmările acesteia, care duc la lipsa frecventării sau concentrării; lipsa finanțării pentru sprijin suplimentar pentru elevii cu nevoi educaționale speciale; resurse și materiale limitate; clasele supraaglomerate, ce pot îngreuna demersul profesorului în acoperirea tuturor nevoilor individuale suplimentare; timpul limitat.

O soluție eficientă de a doborî o parte din barierele ce stau în calea incluziunii, este tratarea diferențiată a conținuturilor la clasă. Astfel, elevii pot avea acces la învățare prin dezvoltarea unei game largi de strategii diferențiate, pe tipuri variate de conținut,

imagini, texte, materiale audio-video. Conținutul unei lecții diferențiate răspunde necesităților tuturor elevilor, ce își propun să atingă același scop al învățării, dar prin maniere și stiluri diferite. De asemenea, profesorul incluziv trebuie să țină cont de activitățile pe care le prezintă elevilor pentru a le spori atenția și înțelegerea unei anumite noțiuni, tipul de întrebări pe care le adresează elevilor, dar și felul în care elevii sunt grupați pentru efectuarea unei sarcini de lucru.

Prin oferirea de opțiuni multiple de învățare, elevii primesc oportunități echitabile de a realiza sarcinile. Diferențierea înseamnă varietate, observarea a ceea ce se întâmplă în clasă și crearea mai multor opțiuni pentru ca elevii să culeagă informații, să dea sens ideilor și să își dezvolte propria voce.

Practica diferențiată este modalitatea de a ne asigura că toți elevii sunt incluși și implicați în procesul de învățare. Aceasta urmărește îmbunătățirea modurilor de predare, eficacitatea materialelor utilizate și modul în care are loc învățarea, astfel încât învățarea să fie accesibilă pentru toți elevii din sala de clasă. Stabilirea și implementarea valorilor la clasă reprezintă o parte importantă a promovării unui mediu de clasă incluziv. Astfel, valorile incluzive încurajează comportamente incluzive. Printre acestea se numără participarea activă a tuturor elevilor, comunicarea, colaborarea, încrederea, empatia, curajul.

Pornind de la această idee, educația incluzivă valorizează atât indivizii cât și grupurile minoritare, iar diversitatea umană este recunoscută și totodată acceptată ca o componentă importantă a societății noastre. Se promovează egalitatea în drepturi pentru toți indivizii și se urmărește acceptarea diferențelor individuale prin promovarea egalității în drepturi. Astfel, în ultimul timp unitățile de învățământ public de masă integrează și copiii cu cerințe speciale educaționale speciale prin activități didactice ce rezultă în urma unui curriculum individualizat și adaptat. Se pune accentul pe comunicarea deschisă cu părinții, dar și o comunicare deschisă între profesori, profesorii de sprijin și specialiștii în educație. Conceptul de echitate presupune urmărirea nevoilor fiecărui individ astfel încât aceștia să aibă șanse egale de performanță ca toți ceilalți.

Așadar, se propune un model de abordare aplicabil în contextul școlii ca unitate de bază a sistemului de învățământ, devenind astfel un model bazat pe acceptare, pe încurajarea și integrarea copiilor cu nevoi educaționale speciale în clasa de

din învățământul de masă.

Se dorește o promovare eficientă a programelor de sprijin individualizate și adaptarea activităților instructiv-educative prin egalitatea de șanse, oferirea de sprijin individualizat pentru învățare și reușită școlară. Școala incluzivă ideală are menirea de a oferi posibilitatea elevilor de a face față schimbărilor și a combate atitudinile discriminatorii.

Educația incluzivă are drept scopuri principale asigurarea unui nivel înalt de educație și formare pentru toți elevii, acceptarea diversității, și nu în ultimul rând, învățarea în moduri care să răspundă acestor diferențe.

### Bibliografie

1. Bulat G., Rusu N., *Suportul educațional. Asistența copiilor cu cerințe educaționale speciale*, Ghid metodologic, 2015.
2. Costea, O (coord.), *Educația nonformală și informală: realități și perspective în școala românească*, Editura Didactică și Pedagogică, București, 2009;
3. Gherguț, Alois, *Psihopedagogia persoanelor cu cerințe speciale*, Editura Polirom, Iași, 2006;
4. Vrăjmaș, T., *Învățământul integrat și/sau incluziv pentru copiii cu cerințe educative speciale*, Aramis, București, 2001

## **D**espre educație...

Prof. înv. Primar Aura DOGARU-NICUȚA  
Colegiul Național de Informatică Matei Basarab,  
Râmnicu Vâlcea

Educația este unul dintre pilonii fundamentali ai dezvoltării individuale și colective. Ea reprezintă procesul prin care individul învață să gândească, să simtă, să acționeze și să interacționeze cu lumea înconjurătoare. Educația nu se limitează la școli și universități; ea este un proces continuu care are loc pe tot parcursul vieții și este influențată de o varietate de factori.

Un aspect esențial al educației este dezvoltarea abilităților intelectuale. Învățarea de a gândi critic, de a analiza informațiile și de a rezolva probleme sunt aspecte cheie ale formării intelectuale. Educația

trebuie să încurajeze creativitatea și curiozitatea, să stimuleze dorința de cunoaștere și să ofere instrumentele necesare pentru a naviga într-o lume tot mai complexă.

Pe lângă dezvoltarea abilităților intelectuale, educația are și un rol important în formarea caracterului și a valorilor individuale. Principiile etice, respectul față de ceilalți și responsabilitatea socială sunt aspecte esențiale ale unei educații complete. Educația nu ar trebui să se limiteze la transferul de cunoștințe, ci să promoveze și formarea unor cetățeni responsabili și conștienți de impactul lor în societate.

Un alt aspect important al educației este pregătirea pentru viața profesională. Educația ar trebui să ofere cunoștințe și abilități practice, să încurajeze spiritul antreprenorial și să pregătească elevii și studenții pentru provocările pieței muncii. Însă, în același timp, este important ca educația să nu reducă individul la doar un angajat eficient, ci să promoveze și dezvoltarea personală și spirituală.

Un sistem educațional eficient trebuie să fie accesibil și incluziv, să ofere șanse egale tuturor indivizilor, indiferent de originea lor socio-economică sau de alte caracteristici personale. Educația ar trebui să fie adaptată la nevoile individuale ale elevilor și să încurajeze diversitatea și incluziunea.

Educația reprezintă o investiție în viitorul indivizilor și al societății în ansamblu. Este un proces continuu de descoperire și învățare, care îi ajută pe oameni să se adapteze la schimbările din lumea înconjurătoare și să-și dezvolte potențialul la maximum.

Un aspect important al educației este dezvoltarea abilităților sociale și emoționale. Învățarea cum să interacționăm cu ceilalți, cum să gestionăm conflictele și cum să colaborăm sunt aspecte cheie ale formării noastre sociale. Educația ar trebui să promoveze empatia, comunicarea eficientă și dezvoltarea relațiilor interpersonale sănătoase.

Un alt aspect crucial al educației este conștientizarea importanței sustenabilității și a responsabilității față de mediu. Educația ar trebui să încurajeze atitudini și comportamente ecologice, să dezvolte conștiința asupra impactului nostru asupra mediului și să pregătească generațiile viitoare pentru a face față provocărilor legate de schimbările climatice și conservarea resurselor naturale.

Educația nu se oprește la granițele claselor școlare sau universitare; ea poate avea loc în orice context și în orice etapă a vieții. Învățarea continuă și

adaptabilă este esențială într-o societate în continuă schimbare și evoluție tehnologică.

În final, educația nu este doar un proces, ci și o sursă de împlinire și satisfacție personală. Ea oferă oportunități pentru auto-descoperire, pentru dezvoltarea pasiunilor și a intereselor individuale. Prin educație, oamenii pot să-și descopere vocația, să-și exploreze creativitatea și să contribuie în mod unic la progresul societății.

Educația este un proces complex, iar impactul său se resimte în toate aspectele vieții individuale și sociale. Ea nu se limitează la acumularea de cunoștințe, ci vizează și formarea unor mentalități, a unei viziuni critice asupra lumii și a unei capacități de adaptare la schimbările în permanență.

Unul dintre rolurile esențiale ale educației este acela de a stimula curiozitatea și setea de cunoaștere. Elevii și studenții nu ar trebui doar să memoreze informații, ci să înțeleagă contextul lor, să pună întrebări și să caute răspunsuri. Așadar, învățarea nu ar trebui să fie doar un proces pasiv, ci să încurajeze activ implicarea și participarea activă a indivizilor în propria lor formare.

Educația deschide uși către oportunități. Ea contribuie la formarea abilităților necesare pentru a face față provocărilor vieții și pentru a atinge obiectivele personale și profesionale. De asemenea, educația oferă un cadru în care se dezvoltă caracterul, încrederea în sine și capacitatea de a lua decizii informate.

Un sistem educațional eficient trebuie să fie adaptabil la diversitatea de stiluri de învățare și de ritmuri individuale. Elevii au nevoi și abilități diferite, iar educația ar trebui să fie flexibilă pentru a le permite să-și descopere și să-și dezvolte talentele și pasiunile.

Educația nu este doar responsabilitatea instituțiilor de învățământ, ci și a comunității în ansamblu. Implicarea părinților, sprijinul comunității și colaborarea între diferitele entități din societate contribuie la crearea unui mediu propice pentru dezvoltarea armonioasă a individului.

Educația este, în esență, motorul progresului și al schimbării pozitive. O societate bine-educată este mai aptă să înțeleagă și să rezolve problemele, să promoveze echitatea și să creeze un mediu propice dezvoltării individuale și colective. Prin urmare, investiția în educație este o investiție într-un viitor mai luminos și mai sustenabil pentru toți.

În concluzie, educația este mai mult decât un proces de predare și învățare; este un pilon

fundamental al societății și un motor al schimbării. Ea oferă nu doar instrumente pentru succesul individual, ci și pentru construirea unei societăți mai informate, mai echitabile și mai prospere. Investiția în educație reprezintă investiția în potențialul uman și într-un viitor mai luminos.

### Bibliografie

1. Mihai Șora, dialog cu Sorin Antohi, *Mai avem un viitor? România la început de mileniu*, Editura Polirom, Iași, 2001
2. Miron Ionescu, Mușata Bocoș, *Tratat de didactică modernă*, Editura Paralela 45, Pitești, 2017.

## Avantajele comunicării online cu părinții și elevii - eseu -

Prof. Simona Cristina DOROBANȚU  
Colegiul Național de Informatică Matei Basarab,  
Râmnicu Vâlcea

Comunicarea online cu părinții și elevii a devenit din ce în ce mai importantă în societatea contemporană, având numeroase avantaje care influențează pozitiv procesul educațional și relațiile dintre profesori, elevi și familiile acestora. În acest eseu, vom explora câteva dintre avantajele cheie ale comunicării online în contextul educațional.

Unul dintre principalele avantaje ale comunicării online este accesibilitatea sporită. În lumea digitală de astăzi, părinții și elevii au posibilitatea de a accesa informații importante cu ușurință, indiferent de locația lor geografică sau de momentul zilei. Platformele online, cum ar fi platformele de e-learning sau aplicațiile de comunicare, facilitează schimbul rapid și eficient de informații între profesori, părinți și elevi. Aceasta elimină barierele geografice și temporale, permițând părinților să fie implicați în procesul educațional al copiilor lor într-un mod mai activ. În plus, comunicarea online facilitează o colaborare mai strânsă între școală și familie. Profesorii pot partaja

progresele, realizările și provocările elevilor într-un mod transparent și direct. Părinții pot urmări evoluția academică a copiilor lor și pot fi implicați în rezolvarea eventualelor probleme sau dificultăți întâmpinate de aceștia. Astfel, se creează o comunitate educațională solidă, în care profesorii și părinții lucrează împreună pentru a asigura succesul elevilor.

Un alt aspect important este creșterea eficienței comunicării. Prin intermediul mesajelor online, e-mailurilor sau chiar videoconferințelor, profesorii pot transmite informații esențiale într-un mod clar și concis. Această eficiență în comunicare este esențială într-un mediu educațional dinamic, în care informațiile trebuie transmise rapid și cu precizie. Elevii și părinții pot, de asemenea, să răspundă și să solicite clarificări într-un mod instantaneu, contribuind la fluidizarea fluxului de informații.

De asemenea, comunicarea online oferă posibilitatea de a personaliza informațiile în funcție de nevoile individuale ale elevilor. Profesorii pot oferi feedback personalizat, pot adapta strategiile de învățare și pot furniza resurse suplimentare într-un mod mai precis și eficient. Această abordare personalizată contribuie la îmbunătățirea performanțelor academice ale elevilor și la stimularea angajamentului lor în procesul de învățare.

În concluzie, comunicarea online cu părinții și elevii aduce numeroase avantaje în cadrul sistemului educațional. Accesibilitatea sporită, colaborarea între școală și familie, eficiența comunicării și personalizarea informațiilor sunt doar câteva dintre aspectele pozitive ale acestei evoluții în domeniul educației. Implementarea adecvată a tehnologiilor de comunicare online poate contribui semnificativ la îmbunătățirea calității educației și la consolidarea parteneriatului dintre profesori, părinți și elevi.

## Gonartroza

Prof. Elena DUMITRESCU

Seminarul Teologic Ortodox Sf. Nicolae, Râmnicu  
Vâlcea

**Gonartroza** este o afecțiune reumatismală cronică degenerativă a articulației genunchiului ce interesează cartilajul articular. Este de etiologie multifactorială predominant genetică și evoluează spre agravare sub acțiunea presiunilor mecanice intra-articulare.

**Etiopatogenie:** primitivă (cauze genetice) și secundară (anomalii congenitale, modificări ale axelor anatomice normale, leziuni ligamentare sau meniscale, traumatisme cu sau fără fracturi, luxații, boli metabolice, boli inflamatorii ale genunchiului).

**Factorii de risc care duc la apariția gonartrozei**

Principalul factor în apariția gonartrozei o reprezintă vârsta înaintată asociată cu distrugerea progresivă a cartilajului articular. Alți factori ai apariției gonartrozei sunt :

- Obezitatea;
- Suprasolicitarea articulară;
- Tulburări metabolice;
- Predispoziția genetică;
- Efortul fizic prelungit;
- Intervenții chirurgicale la nivelul genunchiului;

**Semnele și simptomele** prezente: debut brutal cu evoluție rapidă, durere de tip mecanic, durere de tip inflamator accentuată nocturn și neinfluențată de repaus, reducerea mobilității articulației, creșterea în volum a genunchiului, tumefacția genunchiului, atrofia musculaturii peri-articulare, șchiopătare, limitarea mișcărilor cu redoare matinală persistentă, poziții vicioase (flexum).

Pentru stabilirea diagnosticului se fac investigații clinice și paraclinice:

- Investigații clinice: anamneza
- Investigații paraclinice:

– Investigații de laborator: VSH mărit, leucocitoză, semne de sinovită inflamatorie la nivelul membranei.

– Examenul radiologic (dezvăluie micile depuneri de osteofite, îngustarea spațiului articular, afectarea/degradarea osului), se mai face astroscoopia (pentru depistarea leziunilor/rupturilor), CT și RMN.

**Tratamentul:** vizează următoarele



**obiective:**

- Reducerea durerii;
- Creșterea mobilități articulare;
- Tonifierea musculaturii;
- Prevenirea handicapului fizic;
- Coordonarea mișcărilor membrului inferior;
- Prevenirea deteriorării în continuare a cartilajului.

**Tratamentul igienico-dietetic/profilactic** constă în:

- Repaus articular pentru prevenirea unei solicitări prea mari pe articulația afectată;
- Adoptarea unor posturi mai puțin nocive, evitarea factorilor de risc și a celor favorizanți (obezitate, frig, umezeală, poli-traumatisme etc.) ;
- Corectarea eventualelor tulburări vasculare și endocrine ;
- Adoptarea unui regim alimentar care să satisfacă organismul în funcție de necesități.

**Tratamentul medicamentos:** antiinflamatoare nesteroidiene (indometacin, diclofenac, movalis), analgetice (algocalmin, ibuprofen), miorelaxante (midocalm - relaxant muscular).

**Tratamentul fizioterapic:**

• **Electroterapia** se aplică pentru efectul antalgic și vasculotrofic; se folosesc toate formele de curenți:

- o Curentul galvanic sub formă ionogalvanizare cu cacl<sub>2</sub>, timp de 20 minute;
- o Curenți diadinamici, TENS, Trabert pentru efectul antalgic, miorelaxant și vasculotrofic;
- o Curenți interferențiali cu efect decontracturant și antalgic cu frecvența 0-100 Hz;
- o Ultrasunet cu efect analgetic, hiperemiant, decontracturant
- o Undele scurte cu efect analgetic, hiperemiant, miorelaxant și de activare a metabolismului; produce o endotermie care se menține, se aplică doza oligotermă 35-40 V, timp de 15 minute.

Ședințele se electroterapie se aplică zilnic timp de 10-12 zile.

- Laserterapia are efect analgezic, miorelaxant și de accelerare a micro-circulației loco-regionale.

• **Hidroterapia:** se aplică băi calde cu diferite adaosuri de plante, sulf, iod ce au efect analgetic, miorelaxant și sedativ general. Acestea calmează durerea și relaxează musculatura datorită

principiului simplu al apei (atunci când corpul este scufundat în apa se exercită o presiune mai mică pe articulație, conform legii lui Arhimede).

• **Masajul:** se efectuează pe părțile moi de la nivelul coapsei și gambei cu evitarea zonei poplitee a genunchiului. Are efect analgetic, miorelaxant și vasculo-trofic.

• **Kinetoterapia:** programul de exerciții de tip stretching, tonifică musculatura coapsei, scade uzura cartilajului articular și poate contribui la o mai bună mobilitate și stabilitate a genunchiului.

• **Crioterapia:** în durerea acută masajul cu gheata poate ameliora foarte mult intensitatea durerii.

**Tratamentul chirurgical:** chirurgia ortopedică poate rezolva total sau parțial durerea articulară, deficitul de vascularizare a capului femural, vectorii de presiune și tracțiune, mobilitatea articulară prin protezarea parțială sau totală a articulației genunchiului.

**Bibliografia**

1. Popescu, E., Ionescu, R., *Compendiu de reumatologie*, Editura Tehnică, București, 2002;
2. Rădulescu, A., *Electroterapie*, Editura Medicală, București, 1998 ;
3. Sbenge, T., *Kinetologie profilactică, terapeutică și de recuperare*, Editura Medicală, București, 1987;
4. <https://www.foisor.ro/index.php/info-pacient/83-artroza-genunchiului-gonartroza>

# Metodele tradiționale și moderne utilizate în procesul de predare-învățare

Ramona Georgeta FELOIU

Grădinița cu Program Prelungit Ostroveni 1,  
Râmnicu Vâlcea

Activitatea instructiv-educativă se desfășoară în baza unor finalități, este pusă în practică prin intermediul unui sistem de metode și procedee, apelează la o serie de mijloace tehnice de realizare, iar rezultatele sunt verificate și evaluate prin strategii specifice.

Etimologic, termenul metodă provine din grecescul „methodos”, care înseamnă „drum spre”. Metodele de învățământ pot fi definite ca „modalități de acțiune cu ajutorul cărora, elevii, în mod independent sau sub îndrumarea profesorului, își însușesc cunoștințe, își formează priceperi și deprinderi, aptitudini, atitudini, concepția despre lume și viață”. (M. Ionescu, V. Chiș)

Elevii prezintă particularități psiho-individuale, astfel încât se impune utilizarea unei game cât mai ample de metode de predare care să le valorifice potențialul. Semnificația metodelor depinde, în cea mai mare măsură, de utilizator și de contextul în care este folosită.

**Metodele tradiționale**, expozitive ori frontale lasă impresia că nu ar mai fi în conformitate cu noile principii ale participării active și conștiente a elevului. Acestea pot însă dobândi o valoare deosebită în condițiile unui auditoriu numeros, având un nivel cultural care să-i asigure accesul la mesajul informațional transmis raportat la unitatea de timp.

Metodologia didactică actuală este orientată către implicarea activă și conștientă a elevilor în procesul propriei formări și stimularea creativității acestora. În acest context, prefacerile pe care le cunosc metodele de învățământ cunosc câteva direcții definitorii. Relația dinamică-deschisă constă în raporturile în schimbare ce se stabilesc între diferitele metode. Diversitatea metodelor este impusă de complexitatea procesului de învățare, fiecare metodă trebuie să fie aleasă în funcție de registrul

căruia i se raportează. Amplificarea caracterului formativ al metodelor presupune punerea accentului pe relațiile sociale pe care le are elevul în procesul de culturalizare și formare a personalității.

Principala metodă de educare a gândirii în învățământul tradițional o constituie expunerea profesorului, completată cu studiul individual al elevului. Această metodă a fost criticată, susținându-se că ea nu favorizează legătura cu practica. Lipsa de legătură cu realitatea vine de la atitudinea elevilor: ei asistă pasiv la expunere, pe care știu că trebuie să o repete. Cealaltă metodă tradițională, convorbirea cu întreaga clasă, antrenează mai mult participarea elevilor, dar elevii sunt ghidați, nu știu ce se urmărește. Așadar, forma clasică a învățământului dezvoltă puțin gândirea elevilor.

Ulterior, s-au preconizat diverse moduri de organizare a învățământului, denumite școli active, în care accentul cade pe studiul individual efectuat de elevi. Modul nou, activ, de organizare a învățământului se dovedește superior, dar solicită mult timp. Odată cu descongestionarea programelor școlare în cadrul reformei învățământului, se va începe și activizarea predării în școala românească.

**Metodele activ-participative** pun accent pe învățarea prin cooperare, aflându-se în antiteză cu metodele tradiționale de învățare. Educația pentru participare îi ajută pe elevi să-și exprime opțiunile în domeniul educației, culturii, timpului liber, pot deveni coparticipanți la propria formare. Elevii nu sunt doar un receptor de informații, ci și un participant activ la educație. În procesul instructiv-educativ, încurajarea comportamentului participativ înseamnă pasul de la „a învăța” la a „învăța să fii și să devii”, adică pregătirea pentru a face față situațiilor, dobândind dorința de angajare și acțiune.

Principalul avantaj al metodelor activ-participative îl reprezintă implicarea elevilor în actul didactic și formarea capacității acestora de a emite opinii și aprecieri asupra fenomenelor studiate. În acest mod, elevilor le va fi dezvoltată o gândire circumscrisă abilităților cognitive de tip superior, gândirea critică. Aceasta reprezintă o gândire centrată pe testarea și evaluarea soluțiilor posibile într-o situație dată, urmată de alegerea rezolvării optime pe baza argumentelor.

Principalele metode de dezvoltare a gândirii critice sunt:

- Metoda Ciorchinelui;
- Metoda Mozaic;
- Metoda Cubul;

- Metoda Turul Galeriei;
- Metoda 6/3/5;
- Metoda Lotus;
- Metoda Pălăriile gânditoare;
- Metoda Frisco;
- Metoda Schimbă perechea;
- Metoda Explozia stelară;
- Diagrama Venn;
- Metoda Cauză-efect.

Literatura de specialitate oferă o imagine fidelă asupra **antitezei care se creează între metodele tradiționale și cele moderne** utilizate în predare. Metodele tradiționale au următoarele caracteristici:

- Pun accentul pe însușirea conținutului, vizând, în principal, latura informativă a educației;
- Sunt centrate pe activitatea de predare a profesorului, elevul fiind văzut ca un obiect al instruirii, așadar comunicarea este unidirecțională;
- Sunt predominant comunicative,;
- Sunt orientate, în principal, spre produsul final, evaluarea fiind de fapt o reproducere a cunoștințelor;
- Au un caracter formal și stimulează competiția;
- Stimulează motivația extrinsecă pentru învățare;
- Relația profesor-elev este autocratică, disciplina școlară fiind impusă.

La polul opus, metodele moderne se caracterizează prin următoarele note:

- Acordă prioritate dezvoltării personalității elevilor, vizând latura formativă a educației;
- Sunt centrate pe activitatea de învățare a elevului, acesta devenind subiect al procesului educațional;
- Sunt centrate pe acțiune, pe învățarea prin descoperire;
- Sunt orientate spre proces;
- Sunt flexibile, încurajează învățarea prin cooperare și capacitatea de autoevaluare la elevi, evaluarea fiind una formativă;
- Stimulează motivația intrinsecă;
- Relația profesor-elev este democratică, bazată pe respect și colaborare, iar disciplina derivă din modul de organizare a lecției.

*Din toate cele menționate, rezultă faptul că profesorul trebuie să-și schimbe concepția și*

*metodologia instruirii și educării, să coopereze cu elevii, să devină un model real de educație permanentă, să se implice în deciziile educaționale, să asigure un proces didactic de calitate.*

### Bibliografie

1. Moise, C., Concepte didactice fundamentale, Ankarom, Iași 1996,
2. Văideanu, G., Pedagogie- ghid pentru profesori, Editura Universității Al. I. Cuza, Iași. 1986.

## **Note asupra interdisciplinarității în predarea educației muzicale**

Răzvan GABĂR

Liceul de Arte Victor Giuleanu, Râmnicu Vâlcea

Interdisciplinaritatea în educație are în vedere integrarea cunoștințelor, metodelor și perspectivelor din diferite discipline academice pentru a aborda probleme complexe din lumea reală. Aceasta implică estomparea granițelor tradiționale ale disciplinelor și încurajarea colaborării între diverse domenii de studiu. Importanța interdisciplinarității în educație este din ce în ce mai recunoscută și apreciată din mai multe motive cheie:

- Înțelegerea holistică: abordările interdisciplinare le permit elevilor să dezvolte o înțelegere mai largă și mai profundă a problemelor complexe, examinându-le din mai multe unghiuri. Prin integrarea cunoștințelor din diverse discipline, studenții pot obține o perspectivă mai cuprinzătoare și pot înțelege interconectarea diferitelor fenomene.

- Rezolvarea problemelor din lumea reală: multe probleme din lumea reală, cum ar fi schimbările climatice, sărăcia și îngrijirea sănătății, au mai multe fațete și nu pot fi abordate în mod adecvat printr-o singură lentilă disciplinară. Interdisciplinaritatea echipează elevii cu abilitățile și instrumentele necesare pentru a aborda aceste provocări în mod eficient prin stimularea gândirii critice, a creativității și a abilităților de rezolvare a problemelor.

- **Inovație și creativitate:** combinarea cunoștințelor din domenii diverse stimulează adesea creativitatea și încurajează gândirea inovatoare. Abordările interdisciplinare încurajează elevii să exploreze conexiunile neconvenționale dintre discipline, conducând la noi idei, abordări și soluții care este posibil să nu fi fost evidente într-o singură disciplină.

- **Colaborare și lucru în echipă:** interdisciplinaritatea promovează colaborarea și munca în echipă între elevi și educatori. Lucrând împreună la proiecte interdisciplinare, elevii învață să aprecieze diverse perspective, să comunice eficient între discipline și să dezvolte abilități de lucru în echipă esențiale pentru mediile profesionale în care colaborarea este din ce în ce mai apreciată.

- **Abordarea problemelor societale complexe:** multe dintre provocările societale de astăzi, cum ar fi dezvoltarea durabilă, sănătatea publică și justiția socială, necesită o înțelegere cu mai multe fațete și eforturi coordonate între discipline. Educația interdisciplinară oferă elevilor cunoștințele și abilitățile necesare pentru a contribui în mod semnificativ la abordarea acestor probleme complexe.

- **Pregătirea pentru carieră:** piața muncii evoluează rapid, iar angajatorii caută din ce în ce mai mult persoane cu abilități și cunoștințe interdisciplinare. Educația interdisciplinară pregătește studenții pentru cerințele unei lumi dinamice și interconectate, sporindu-le adaptabilitatea, gândirea critică și abilitățile de rezolvare a problemelor, făcându-i potriviți pentru o gamă largă de cariere.

- **Dezvoltarea personală:** învățarea interdisciplinară încurajează curiozitatea intelectuală și dezvoltarea personală prin expunerea elevilor la diverse perspective, teorii și metode, ajutându-i pe aceștia să dezvolte o viziune mai cuprinzătoare asupra lumii și încurajează învățarea pe tot parcursul vieții, permițându-le să navigheze în complexitățile unei lumi în continuă schimbare.

Educația muzicală urmărește, pe lângă definirea și însușirea unor noțiuni, și formarea capacităților de receptare și de exprimare verbală a imaginilor și a trăirilor declanșate de audierea unor lucrări muzicale. Urmărește, de asemenea, evoluția spirituală și a trăirii artistice, dezvoltarea sensibilității, creșterea interesului pentru activitățile muzicale, corelarea cu alte domenii ale artei. Având în vedere specificul acestei discipline, evaluarea se realizează de multe ori prin metode indirecte, inductive.

Deși relativ nouă, interdisciplinaritatea are rădăcini adânci încă din antichitate. În Grecia, pregătirea specifică tinerilor din acea vreme îmbina

mai multe discipline: gramatică (studiul limbii bazat pe comentarii de texte), muzică, dans, gimnastică, matematică. Cel a cărui teoremă geometrică este și astăzi de referință – matematicianul și filozoful Pitagora, pornind de la teoria armoniei numerice determină matematic intervalele prin stabilirea de raporturi numerice între sunetele muzicale (octava perfectă – 2/1, cvinta perfectă – 3/2, cvarta perfectă – 4/3, terța mare – 5/4 etc.) și demonstrează că succesiunea naturală a sunetelor este din cvintă perfectă în cvintă perfectă (ordine stabilită tot de raporturi numerice). De asemenea, mișcarea sferelor cerești (exprimată tot prin raporturi numerice) generează sunete armonice în funcție de viteza și mărimea acestora. În arta antichității interdisciplinaritatea se regăsește sub o altă denumire – sincretismul – contopirea de elemente eterogene din ramuri diverse ale artei (literatură, muzică, dans etc.). Tragedia antică elină este prima întruchipare a sincretismului. De altfel datina cerea ca poetul dramaturg să joace în propria piesă, finalitatea actului artistic să se concretizeze într-un summum ce îmbina poezia, muzica, actoria, regia. În același timp când vorbim despre sincretism facem referire și la anumite obiceiuri folclorice (ca de pildă, cele legate de sărbătorile de iarnă: irozii, plugușorul, capra etc.), genuri sau sub-genuri ale muzicii populare românești (călușarii, paparudele etc.), la operă care preia o dată cu modelul tragediei antice și specificul sincretic al acesteia (îmbinarea muzicii vocale și instrumentale, a jocului de scenă, a scenografiei, a baletului – după caz – cu acțiunea dramatică).

Într-o societate care îmbrățișează atât de multe tipuri diferite de creație artistică, ar putea părea că există o mulțime de granițe care separă arta clasică de cinema, cinema de comedie și chiar comedia de muzică. Cu toate acestea, domeniile artei nu au putut exista în totalitate separat niciodată, între aceste forme de artă și modurile în care sunt create.

Muzica, înțeleasă ca fenomen artistic dar și ca teorie, are un pronunțat caracter interdisciplinar, intersectându-se cu celelalte arte, mai ales cu literatura, cu limbile străine, cu artele plastice, cu istoria, cu estetica, dar și cu diferite științe: fizica, matematica, anatomia, ș.a. Este recomandabil ca profesorul sau educatorul să se folosească de acest avantaj al disciplinei, sugerând elevilor să învețe unele cântece învățate la alte discipline.

Metodica educației muzicale nu este o disciplină autonomă, care ar avea legi proprii, ci reprezintă o sinteză specifică abordării muzicii

din perspectiva psihopedagogică, fiind în strânsă legătura cu ambele domenii. Când muzica și alte forme de artă se combină, ele creează o experiență suprarealistă. Muzica are un efect puternic asupra creării și execuției altor tipuri de artă și poate ajuta la comunicarea emoțiilor complexe și la recrearea experiențelor.

Asemenea culorilor, formelor și luminii, muzica poate influența felul în care se simte un moment sau mesajul dintr-o operă de artă. Muzica este considerată tot o “artă plastică”, ce poate exprima emoții și diferite stări prin felul ei de a fi, de a exista. Este o formă de artă care se concentrează pe estetică și este creată pentru a avea un efect plăcut asupra ascultătorilor sau privitorilor. Este nevoie de un anumit set de abilități pentru a crea ceva care se califică drept artă plastică.

Desenul, pictura, imprimarea, sculptura, fotografia de artă plastică, arta conceptuală, artele textile, artele spectacolului, arta digitală și artele mixte sunt toate meșteșugurile care sunt considerate arte plastice. Artiștii au amestecat diferite tipuri de arte pentru a crea efectele pe care le doresc cu precizie. Unele creații se simt incomplete fără anumite elemente artistice care ajută la comunicarea mai precisă a sentimentului. Muzica nu face excepție de la acest aspect - este folosită uneori pentru a completa alte forme de artă sau invers.

## **V a r i a ț i a disponibilității sistemelor tehnice funcție de fiabilitatea și mentenabilitatea lor - studiu de specialitate -**

*Prof. Adriana Mirela GIURAN*

*Liceul Tehnologic Căpitan Nicolae Pleșoianu,  
Râmnicu Vâlcea*

Disponibilitatea reprezintă forma cea mai complexă a calității unui produs, întrucât cuprinde atât fiabilitatea cât și mentenabilitatea acestuia

sau însușirea unui sistem tehnic de a-și îndeplini funcția specificată (pentru care a fost proiectat), sub aspectul combinării fiabilității, mentenabilității și de organizare a activității de mentenanță, la un anumit moment sau într-un interval de timp.

Coeficientul de disponibilitate  $A(t)$ , se poate exprima matematic prin mai multe variante, astfel:

$$a) A(t) = MTBF / (MTBF + MTR) \quad (1)$$

MTBF – reprezintă media timpilor de bună funcționare, indicator de fiabilitate care se aplică la produsele reparabile;

MTR – media timpilor de reparație, un indicator foarte util la dimensionarea atelierelor de reparat, unităților service etc.

$$b) A(t) = \mu / (\mu + \lambda) \quad (2)$$

$\mu$  - rata reparațiilor, din punct de vedere matematic este inversul mediei timpilor de reparație  $\mu = 1 / MTR$

$\lambda$  – rata defectărilor, unul din principalii indicatori de fiabilitate, el exprimă numărul de căderi, de defectări ale unui produs în unitatea de timp (oră, an, Km, ..)

$$\lambda = 1 / MTBF$$

$$c) A(t) = \text{timpul de funcționare} / (\text{timpul de funcționare} + \text{timpul de reparație}) \quad (3)$$

$$d) A(t) = R(t) + [1 - R(t)] M(t) \quad (4)$$

$R(t)$  – fiabilitatea produsului

$M(t)$  – mentenabilitatea produsului

Mentenabilitatea are o importanță deosebită la produsele cu fiabilitate redusă, deoarece permite creșterea disponibilității acestora.

Așa cum rezultă din relația (4) prin care se exprimă disponibilitatea, se observă că oricât de mică ar fi lipsa de fiabilitate  $[1 - R(t)]$  sau mentenabilitatea  $M(t)$ , totuși produsul acestor doi termeni este pozitiv și el se adaugă fiabilității  $R(t)$ . Cu cât crește  $M(t)$ , respectiv operația de mentenanță, cu atât acest termen este mai mare și deci crește disponibilitatea totală a produsului, deoarece din relație rezultă  $A(t) \geq R(t)$

Numai în cazul în care  $M(t)=0$ , deci mentenanța este nulă, atunci disponibilitatea este egală cu fiabilitatea.

Disponibilitatea produselor depinde de fiabilitate și mentenabilitate, conform schemei din figura 1.

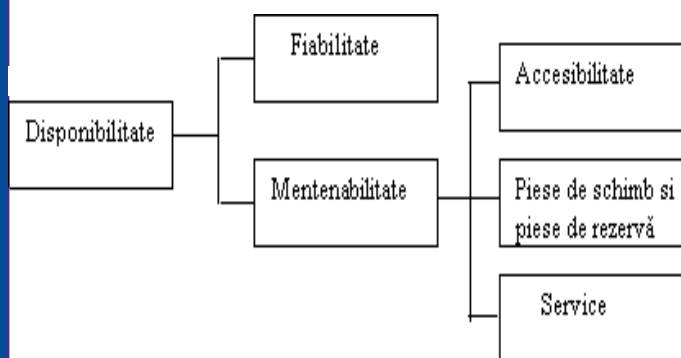

**Figura nr.1.** Schema factorilor de care depinde disponibilitatea unui sistem tehnic

Trebuie subliniat că la produsele nereparabile (fără restabilire), disponibilitatea este egală cu fiabilitatea acestora.

De fapt, disponibilitatea reprezintă probabilitatea ca un produs să fie în stare de funcționare la momentul  $t$ .

Trebuie precizat că disponibilitatea se calculează numai pentru perioada care corespunde vieții utile a unui echipament.

Aceasta nu se poate calcula nici pentru perioada inițială (de tinerete) și nici pentru perioada de uzură (de bătrânețe) a echipamentului respectiv, perioade în care căderile (defectările) nu au un caracter accidental, iar numărul lor este mare în comparație cu căderile din perioada vieții utile.

Rezultă că pentru a crește disponibilitatea, care este forma cea mai complexă a calității unui produs, este necesar să se asigure o accesibilitate bună, piese de schimb necesare, service calificat, respectiv o mentenanță preventivă și curativă corespunzătoare.

### Bibliografie

1. Gh. Oprescu, *Managementul Calității* – CM, CDIMM, Brăila, 1997;
2. A. Sturzu ș. a., *Calitatea și Fiabilitatea Produselor*, Manual pentru licee industriale, clasele a X-a și a XI-a, Editura Didactică și Pedagogică, București, 1997.

# **I**nterdisciplinaritatea - metodă didactică modernă în învățământul tehnic și profesional

Prof. Marilena MATEI  
Colegiul Energetic Râmnicu Vâlcea

În măsura în care politica unei țări este axată pe dezvoltare durabilă, reformele apar ca o necesitate. Orice dezvoltare presupune oameni pregătiți să o realizeze (profesioniști de toate categoriile), iar școala este cea care îi pregătește pentru a se integra profesional pe piața muncii.

Dezvoltarea științelor educației, inovația didactică solicită transformarea profesorilor în specialiști ai domeniului proiectării curriculare, în special în învățământul tehnic și profesional.

Premisa de la care se pleacă constă în aceea că elevul este nu numai obiect, ci și subiect al învățării, este implicat și cointerestat în a cunoaște și a face, a întreprinde. Prin actul predării, realitatea se reconstruiește.

Învățarea este un proces de restructurare a edificiului interior, de transformare a acțiunilor externe în acțiuni interne, de îmbogățire permanentă a schemelor cognitive care rămân deschise și permissive la mobilitatea lumii exterioare.

Orice achiziție se dovedește a fi autentică atunci când individul a fost pus în situația de interogație, de acțiune propriu-zisă cu lucrul sau în perspectiva unei idei, a unui principiu. Gândirea însăși se formează prin interiorizarea unei scheme de acțiune pe care subiectul a experimentat-o pe cont propriu.

Participarea conștientă presupune o trezire a voinței de a cunoaște și amplificarea, alimentarea continuă a acestei apetențe, mai ales în domeniul tehnic, mereu în schimbare. Nu trebuie încurajată învățarea pe de rost, însușirea mecanică a informațiilor; accentul se va pune pe înțelegerea prealabilă a cunoștințelor înainte de a fi stocate sau reproduse. Elevul este nevoit să „stăpânească” acel cumul de cunoștințe achiziționate, să le actualizeze diferențiat, să facă legăturile cele mai potrivite, să disloce acele achiziții care nu mai sunt operante sau nu mai concordă cu noile evoluții ale cunoașterii și experienței, să creeze noi explicații, noi ipoteze. Profesorul

talentat va apela la tactici, metode, procedee active și participative, va crea situații de autonomie intelectuală și acțională a elevilor, va stimula și încuraja creativitatea, imaginația și *spiritul lor critic*. *Poziția să trebuie să fie maleabilă, deschisă, permisivă la inițiativele elevilor.*

**Interdisciplinaritatea** implică studierea unui fenomen (domeniu) din mai multe puncte de vedere interferențe, pe baza unor metode complementare și, de regulă, are ca rezultat generarea a noi instrumente de analiză și previziune pentru a înțelege mai bine fenomenul respectiv. Rezultatul colaborării interdisciplinare constă în identificarea de noi soluții, metode, mecanisme și instrumente de cercetare pentru una sau mai multe dintre disciplinele științifice, ca urmare a complementarității induse dintre acestea. Interdisciplinaritatea presupune o intersectare a metodologiei diferitelor arii curriculare. În abordarea interdisciplinară se topesc granițele stricte dintre discipline.

Munca interdisciplinară solicită instruire integrată și caută căile de a rezolva problemele prin amestecul mai multor discipline și se finalizează mai ales sub formă de proiecte. În acest tip de activități se pune accent nu atât pe conținut, cât pe dezvoltarea unor competențe.

Legătura dintre discipline se poate realiza la nivelul conținuturilor, obiectivelor, dar se creează și un mediu propice pentru ca fiecare elev să se exprime liber, să-și dea frâu liber sentimentelor, să lucreze în echipă, individual

Conform lui L. Ciolan, activitățile interdisciplinare duc la dezvoltarea unor capacități, cum ar fi:

- Lucrul în echipă – se constituie echipe formate din elevi și cadre didactice
- Gândirea critică – presupune propunerea și analizarea direcțiilor de abordare, cât și stabilirea criteriilor de evaluare a activității
- Rezolvarea de probleme – se realizează prin distribuirea sarcinilor de lucru
- Luarea de decizii – se petrece în fiecare din etapele anterioare, atunci când se alege temele abordate, echipele de lucru, distribuirea sarcinilor, modul de realizare și finalitatea activității (broșură, site, prezentare multimedia)

Așadar, perspectiva interdisciplinară creează la elevi abilitatea de a aplica și transfera cunoștințe spre a rezolva probleme în mod creativ. Prin realizarea de conexiuni la mai multe niveluri, elevii trec de la acumularea de informații la participarea efectivă, la

realizarea unor produse.

Principiul acesta cere ca elevii să-și însușească ceva în măsura în care au înțeles și să participe singuri la aflarea cunoștințelor pe care profesorii le propun la un moment dat. Inclinația către activitate este naturală la copil, drept pentru care dascălul va încerca să valorifice atent aceasta preocupare. Orice achiziție se face în jocul interacțional dintre interioritate și exterioritate, dintre pornirea naturală a elevului spre activitate și prescrierea atentă de către profesor a unor sarcini precise de învățare. Activizarea elevilor presupune menținerea lor într-o stare de trezie intelectuală, de încordare plăcută, de căutare a soluțiilor la o serie de situații-problemă pe care profesorul le provoacă. A fi activ înseamnă **a gândi, a medita, a raționa**, a merge pe firul unui gând, al unei idei.

Se cere o atentă dimensionare a cantității și calității informației date, a expectanțelor și cerințelor în așa fel încât să nu-i dezarmeze, dar nici să-i plictisească pe elevi. Nu trebuie dat totul dintr-o dată, ci câte puțin, gradat, noua cunoștință preluând, întărind și valorificând în chip natural vechea informație.

Ceea ce este dobândit de elev la un moment dat urmează să fie utilizat în perspectivă, fie pentru însușirea de noi cunoștințe, fie pentru întreprinderea unor activități materiale, practice. Temeinicia este data de modalitatea de însușire, de fixare și de interpretare a achiziției. În actul de predare-învățare profesorul îi va îndemna pe elevi să apeleze la tehnici mnezice pertinente de înregistrare, păstrare și reactualizare ale informației. Este indicat să se memoreze numai ceea ce s-a înțeles. Resemnificarea cunoștințelor se poate realiza cu ocazia lecțiilor de sinteză sau de recapitulare. Recapitularea nu este o simplă obligație formală, ci un prilej important de a reanaliza achizițiile, de a le sintetiza, de a realiza conexiuni între mai multe planuri de importanță a cunoștințelor și abilităților. Recapitularea poate fi selectivă, punându-se accentul pe elementele sintetice, comparative, integratoare ale conținuturilor predate.

Controlul și aprecierea performanțelor constituie un moment prielnic pentru repetarea, semnificarea informațiilor, stimularea unor interese, întărirea anumitor expectanțe, fortificarea unor motivații creșterea capacității de autoevaluare. Învățarea temeinică se va racorda și la perspectiva practică. În fond, practica ulterioară validează implicit temeinicia cunoștințelor, mai ales în formarea abilităților practice. Nu e vorba numai de o practică imediată, ci de una care poate surveni în timp, una potențială, posibilă, dorită, visată.

Învățăm și în perspectiva proiectelor, a viitoarelor profesii.

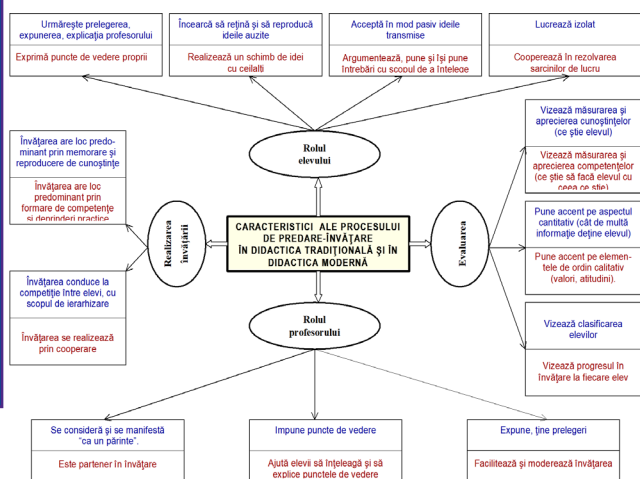

# Învățământul pilonul de bază al societății

Prof. Ion ZĂPUC- coordonator

Liceul Tehnologic Ferdinand I Râmnicu Vâlcea

Colaboratori:

Comăneci Andrei Leonard,  
elev clasa XI B profesionala

Popa George Ion,

elev clasa XI B profesională

Filipescu George Florin,

elev clasa XI B profesională

## Concluzii

Elevul trebuie pus permanent în situația de a face, a judeca, a coopera, a da răspunsuri, a avea păreri, a analiza răspunsurile auzite, a ajunge la identificarea răspunsurilor corecte, din care apoi descoperă cunoștințele noi.

Nu este cazul să absolutizăm utilizarea acestor metode în detrimentul celor clasice. Fiecare profesor trebuie să știe să adapteze demersul didactic în funcție de necesități. Sunt lecții care în mod cert produc performanțe școlare superioare numai cu ajutorul metodelor moderne, dar sunt și lecții în care prezența acestora nu este obligatorie, punându-se accent pe aspectul practic.

## Bibliografie

1. Ilinca Anton, *Pedagogia modernă*, Editura Universității Aurel Vlaicu, Arad, 2006
2. Joia Elena, *Pedagogie și elemente de psihologie școlară*, Editura Arves, Craiova, 2004
3. Văideanu George, *Educația la frontiera dintre milenii*, Editura Didactică și pedagogică, București, 1988
4. www.didactic.ro

În contextul actual când țara se confruntă cu o acută lipsă de forță de muncă calificată în orice domeniu, consider că școala la orice nivel trebuie să facă tot posibilul să contribuie la educarea și formarea tinerei generații.

Cum generațiile trecute și-au făcut datoria față de această țară pregătind promoții înalt calificate, tot așa consider că și generația noastră trebuie să-și facă datoria și să pregătească noua generație care să contribuie la bunăstarea acestui popor.

De aceea cred cu tărie că toți dascălii de orice nivel și domeniu trebuie să facă tot posibilul să inducă în rândul elevilor și studenților iubirea de țară, simțul responsabilității, să stimuleze în rândul lor imaginația, gândirea, să transmită acestora cele mai bune informații și să se asigure că acestea au fost asimilate de elevi și pot fi transpuse în practică.

Trebuie să fim conștienți că toți cei care ocupă locurile de muncă în această țară sau în afara ei, au trecut cândva prin școală. În funcție de pregătirea acestora o țară poate să prospere sau nu.

Transpunerea cunoștințelor teoretice acumulate în ceva practic fixează mult mai bine cunoștințele, stimulează imaginația, gândirea, dacă acest lucru se realizează în mod ingenios.

În spiritul celor spuse mai sus am propus elevilor din clasa a XI B profesională ai liceului Tehnologic Ferdinand I Râmnicu Vâlcea să-și imagineze ceva deosebit pe care să-l realizeze practic.

Am fost uimit să văd ce idei, unele trăznite, pot avea elevii atunci când le stimulezi imaginația. Din toate ideile elevilor am convenit să realizăm practic o idee care a părut mai deosebită, și anume



realizarea unei firme luminoase în care sa fie inclus liceul nostru.

Plecând de la aceasta idee am ales ca pe firma luminoasa să ne apară: FERDINAND, după un timp în loc de Ferdinand să ne apară THE BEST, după alt timp THE BEST, după care în loc de THE BEST să ne apară din nou FERDINAND, apoi procesul să se reia.

Împreună cu elevii am început să ne gândim cum putem realiza practic acest lucru. Am hotărât ca pentru această aplicație să folosim lămpi de culoare galbenă de 220V/20Ma. Partea cea mai grea a fost să suprapunem THE BEST peste FERDINAND astfel încât să ne apară pe același rând ce ne-am propus.

După ce am realizat schema de mai jos ne-am dat seama ca toate cele 120 de lămpi trebuie legate în trei grupe: 2 grupe aprinse și a treia stinsă apare FERDINAND apoi una din grupe



rămâne aprinsă a doua se stinge iar a treia se aprinde și ne apare THE BEST.

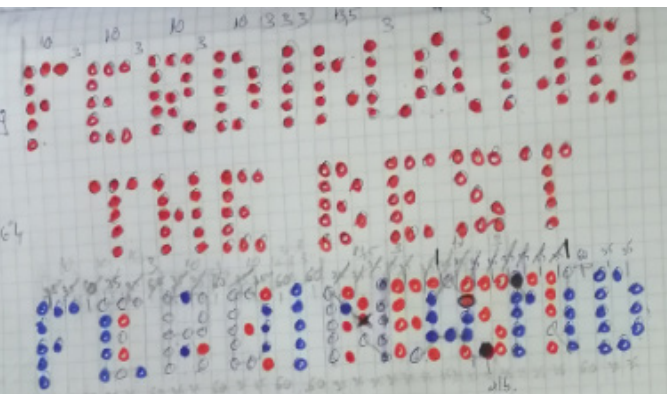

Am trecut la trasarea centrelor lămpilor pe o placa de parchet si apoi la găurirea plăcii pentru montarea lămpilor. Am montat lămpile și i-am legat în trei grupe cu conductor de culori diferite pentru a identifica mai ușor grupele de lămpi.

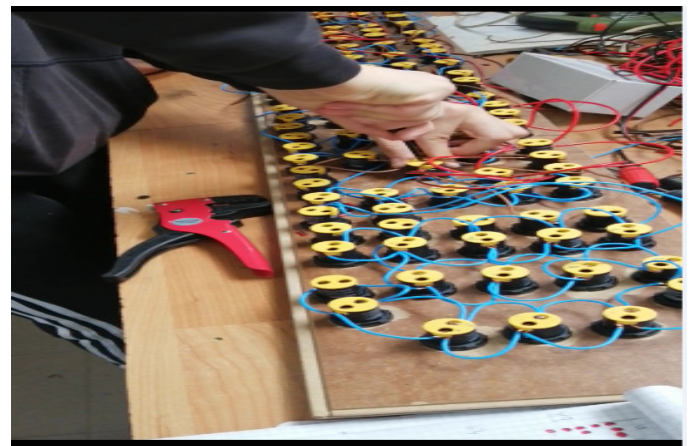

Am alimentat direct cele trei grupe de lampi sa vedem daca ne apare ceea ce a fost propus.



Am trecut la conceperea schemei electrice care sa alimenteze cele trei grupe de lămpi astfel încât să realizeze ceea ce ne-am propus. Pentru acest lucru m-am asigurat că elevii au cunoștințele teoretice necesare în legătură cu tipurile de aparate electrice si simbolurile lor si le-am îmborsăpat cunoștințele

teoretice.

Am realizat împreună schema de comanda de mai jos în care am folosit o siguranța automată bipolară de 6A, un comutator K, 6 Relee de timp cu temporizare la acționare și 5 relee intermediare pentru a înmulți contactii releelor de timp.

După cum se vede în schema dacă avem tensiune pe grupele 1 și 2 iar pe grupa 3 nu avem (1-1-0) apare FERDINAND. Dacă pe grupa 1 și 3 avem tensiune iar pe grupa 2 nu avem (1-0-1) apare THE BEST.

Schema de mai jos realizează următoarele combinații:

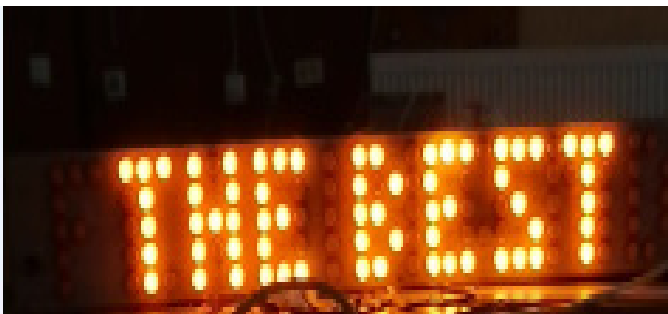

1-1-0-FERDINAND; 1-0-1 THE BEST; 1-0-1 THE BEST; 1-1-0 FERDINAND, apoi procesul se reia. Fiecare secvență și între secvențe durează un timp dat de releele de timp

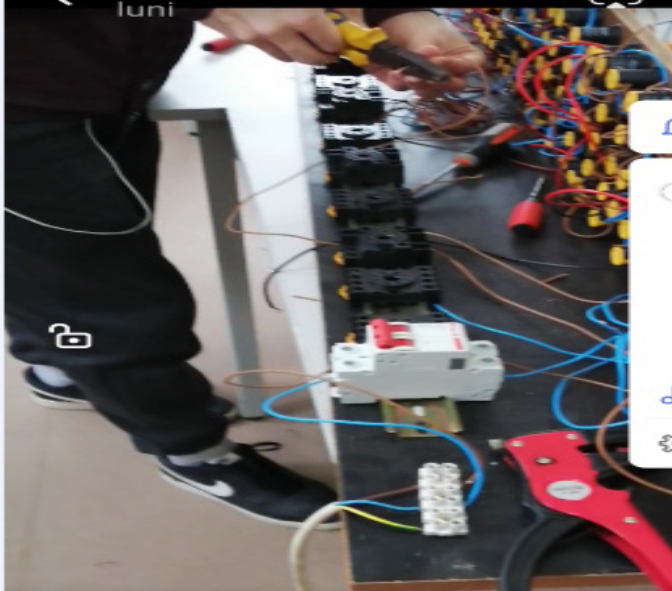
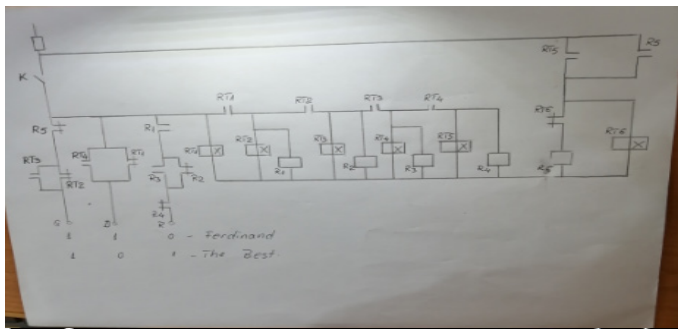

Am trecut apoi la realizarea practică a schemei de comanda.

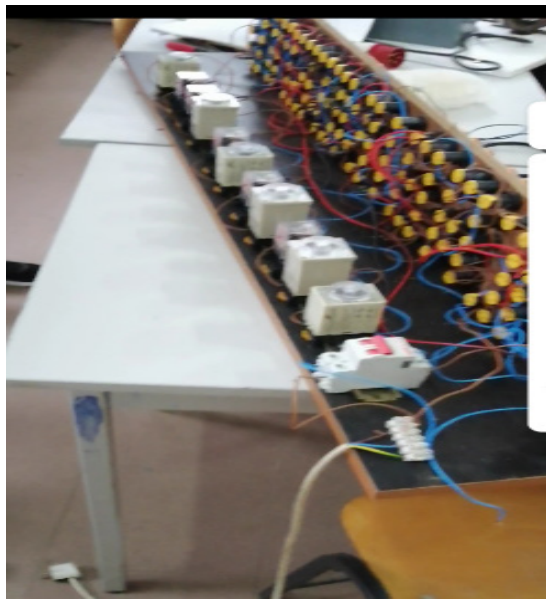

În concluzie pot să spun că elevii devin mult mai implicați dacă le este stimulată imaginația gândirea și credința că acel lucru practic este realizat numai de ei, tu ești doar un coordonator.

Trebuie să urăm exemplul generațiilor trecute și să asigurăm promoții de elevi bine pregătiți, astfel încât și lor și nouă să ne fie bine.

# **Învățare online bazată pe joc și tehnologie educațională - metode de bune practici în învățământ special și special integrat- avantajele și dezavantajele învățării on line la elevii cu C.E.S**

*Iuliana Anișoara IONICĂ*

*Centrul Școlar Pentru Educație Incluzivă, Băbeni*

În contextul actualei pandemii de COVID-19 care a afectat și România, învățarea on line poate fi definită ca o metodă alternativă de educație. Tehnologia nu poate înlocui meseria profesorului, dar se pretează ca un instrument foarte util pentru îmbunătățirea experienței atât pentru profesor, cât și pentru elev. Ceea ce este nou în folosirea calculatorului ca mijloc de învățământ, față de celelalte mijloace didactice, este caracterul interactiv al procesului învățării.

Tehnologia digitală a facilitat în bună măsură continuarea unor activități didactice la distanță, în perioada suspendării cursurilor. Cu toate acestea, o parte din activitatea didactică uzuală (față-în-față) nu se poate face online/la distanță, având astfel un impact negativ asupra învățării temeinice. Studiarea online are avantaje și dezavantaje.

Ca avantaje așa enumera: posibilitatea de a comunica de oriunde, oricând; informația este accesibilă oricând; existența multor posibilități de a accesa diferite platforme; acces nelimitat deseori la multe materiale; elevii lucrează în ritmul lor propriu.

Dar, și dezavantajele sunt numeroase, cele mai des întâlnite fiind: feedback-ul real care este primit destul de greu din cauza semnalului, uneori slab, al internetului; dificultăți în actul didactic al predării-evaluării; în cazul orelor online desfășurate pe platforma Classrooms apare situația dificilă în care elevii își dezactivează camera; lipsa empatiei/

emoției comunicării directe; lipsa socializării, atât de importantă la vârsta lor; timpul lung pe care îl pierzi în fața calculatorului. Altfel spus învățarea online presupune autocunoaștere și autodisciplină.

Toți actorii importanți implicați în procesul educațional s-au confruntat cu situații atipice la care au fost nevoiți să se adapteze și să găsească soluții pe măsură ce au apărut o serie de probleme și dificultăți ca urmare a noului mod de desfășurare a procesului de învățare. Având în vedere contextul actual, orele s-au susținut atât, fizic, hibrid, dar și online, în funcție de starea de urgență, la nivelul județului Vâlcea.

Chiar dacă pentru elevi a fost uneori mai greu să respecte un program învățând de acasă și fiind expuși la toate atracțiile casei (TV, telefon, tabletă, jucării, pat, fotolii etc.), într-un bilanț final se pare că organizarea și planificarea programului zilnic a dat rezultate bune. În măsura în care părinții au monitorizat desfășurarea activităților și respectarea programului stabilit, în familie s-au putut bucura de timpul petrecut împreună.

Categoriile cele mai afectate de măsurile de prevenire a COVID-19 sunt: copiii cu C.E.S., provenind din familii care trăiesc în sărăcie; copiii de etnie romă; copiii ai căror părinți sunt plecați la muncă în străinătate; copii care trăiesc în locuințe supraaglomerate; copiii cu dizabilități, afectate de reducerea activității educaționale în condiții normale, dar și de diminuarea contactelor sociale. Educația online adâncește inegalitățile de acces la educație al copiilor cu C.E.S., din familii defavorizate, care nu reușesc întotdeauna să asigure nici necesarul de echipamente tehnologice, nici nu au acces la internet.

Este o provocare să lucrezi cu copiii cu C.E.S., având în vedere caracteristicile și manifestările tulburărilor cu care se confruntă, dar nu este imposibil deoarece și ei au potențial pentru dezvoltare, doar că este necesar să se descopere cele mai potrivite moduri prin care să fie activat. Procesul instructiv-educativ și compensator-recuperator în educația specială se subordonează principiilor didacticii generale, cu mențiunea că este nevoie de flexibilitate și adaptare la particularitățile aptitudinale ale elevilor.

*Avantajele în învățarea online:*

Lecții simplificate, mai scurte și cu mai multe exemple. Materiale video cu explicații și exerciții pe care elevii să le poată revizualiza la nevoie. Se obține un feedback instantaneu, iar învățarea este mai activă, distractivă și mai eficientă.

*Activități online ce pot fi folosite în lucrul cu copii cu C.E.S.:*

Filmulețe terapeutice pentru copii cu tulburări emoționale (despre anxietate, depresie, etc) sunt prezentate de Universitatea Babeș-Bolyai aici: [https://retman.ro/?page\\_id=14](https://retman.ro/?page_id=14)

Jucării pentru copii cu CES

<https://www.magulcuaripi.ro/material-educativ-pentru-nevoi-speciale/>

“Matematica distractivă” pentru elevi din ciclul primar. Conține link către „Limba română distractiva

<https://www.matematicadistractiva.net/>

Pentru ciclul primar-filmulețe de predare și jocuri educative pentru limba română, matematica, științele naturii și muzica. Conectare cu adresa de email/contul de pe didactic.ro

<https://www.scoalaintuitext.ro/pagina-invatorilor>

Jocuri educaționale, cu specificul unei materii pe nivele de clasă, aici (conectare cu cont și parola): <https://www.didactic.ro/jocuri>

Jocuri, filmulețe amuzante cu animale și planșe de colorat

<https://www.roli.ro/>

<https://www.ajocuri.ro/>

*Dezavantaje ale învățării online:*

Este impersonală, spre deosebire de educația în clasă în care există o interacțiune față în față reală între elev și profesor. Învățarea online oferă un tip intens de învățare, în timp ce educația în clasă vine cu interacțiunea umană. Prin interacțiunile față în față, profesorii pot ajuta elevii să-și construiască respectul de sine și încrederea și maturitatea emoțională. Elevii nu au acces egal la resursele tehnologice. Evaluările au tendința de a fi bazate doar pe cunoștințe și nu neapărat pe partea practică.

Se observă, în prezent, un număr mult mai mare de avantaje decât al dezavantajelor și putem spune că utilizarea platformelor eLearning, așa cum precizează și literatura de specialitate, reprezintă o oportunitate oferită celor care doresc să obțină o formare continuă. Ea nu exclude educația clasică, în care sunt utilizate obiecte reale ca sursă de informare ci îi adaugă resursele virtuale. Este indicată o îmbinare între metodele clasice de învățare și evaluare și a celor eLearning pentru a obține performanțe în ceea ce privește dezvoltarea competențelor elevilor.

Chiar dacă mediul on-line nu are același impact ca mediul tradițional de învățare, tehnologia de azi ne ajută să transformăm acest mediu într-unul cât mai performant cu putință. Pentru a putea realiza este important să arătăm devotament și implicare,

și mai ales acceptarea situației în găsirea de soluții pentru îmbunătățirea ei.

Putem spune că: „Învățarea la distanță rămâne, din perspectivă pedagogică, o formă alternativă la învățarea tradițională, implementată în situații de urgență, forma care cuprinde în nucleul său învățarea online, alături de alte forme complementare de instruire”. Această nouă abordare a educației trebuie să fie direcționată în spiritul dezvoltării autoeducației, atât a cadrelor didactice, cât și și a elevilor, pentru că „nimeni nu a fost pregătit pentru învățarea în totalitate în mediul online.”

## **Învățământul online formă specifică de organizare a activității didactice în context pandemic**

*Elena Alina MIU*

*Liceul de Arte Victor Giuleanu, Râmnicu Vâlcea*

Perioada pe care o traversăm și căreia trebuie să îi facem față, în calitate de cadre didactice, necesită o mare flexibilitate, putere de adaptare la nou și multă spontaneitate. Toate acestea, combinate cu experiența didactică, definesc profilul unui dascăl care trebuie să se adapteze rapid, la aproape orice situație. Fiecare act didactic, indiferent de cât de minuțios este planificat, va avea momente în care situația de la oră sau de la clasă solicită o schimbare, de aceea este foarte important ca învățătorul să fie pregătit oricând pentru o schimbare, să fie flexibil din punct de vedere cognitiv și comportamental.

Învățământul online, reprezintă o formă specifică de organizare a activității didactice, în condițiile și limitele impuse de contextul pandemic. În prezent, școala online este o alternativă importantă a sistemului educațional tradițional. Învățarea online a devenit o oportunitate de a defini atât rolul elevului, ca parte activă în învățare, cât și al cadrului didactic, care ar trebui mai mult să ghideze decât să controleze procesul instructiv-educativ. Transferarea activităților de învățare în mediul online a însemnat schimbări majore nu doar pentru elevi, ci și pentru întreaga familie. Dezvoltarea tehnologiei și utilizarea

instrumentelor digitale în diferite domenii ale vieții devine o practică comună, inclusiv în mediul educațional.

Pe perioada desfășurării activităților didactice online, dacă ne raportăm la eficiența învățării de la distanță, activitatea elevilor de vârstă școlară mică a fost afectată, fiind o adevărată provocare, uneori chiar imposibilă pentru această categorie de vârstă. Părinții elevilor au primit sarcini de la învățători, referitoare la organizarea timpului și a activităților, precum și sfaturi pentru o comunicare eficientă. Nevoile elevilor de vârstă școlară mică, cele de conectare și de contact direct cu adulții și cu alți copii, capacitatea mică de concentrare și nivelul lor de dezvoltare cognitivă și emoțională, fac ca învățarea online să fie o adevărată provocare.

Învățătorii care au fost și sunt implicați în școala online au simțit și simt o nouă provocare, aceea de a avea în vedere faptul că, de cele mai multe ori, părintele se află în spatele copiilor, având astfel posibilitatea de-a cunoaște în mod direct modalitatea de organizare a învățării. În cazul elevilor de ciclu primar, părinții acestora trebuie să se implice în acordarea unui suport educațional și să intervină în anumite situații de învățare. În perioada de organizare a învățării online, rolul părinților a devenit unul mai complex, de la cel de protecție a copilului și asigurării dispozitivelor digitale, la cel spiritual, de ghidare, monitorizare, uneori de provocator intelectual și de diversificator de experiențe de învățare.

Instruirea reprezintă activitatea principală realizată în cadrul procesului de învățământ, conform obiectivelor pedagogice generale elaborate la nivel de sistem, în termeni de politici educaționale. Instruirea online se referă la instruirea care se desfășoară prin intermediul unui calculator conectat la o rețea, conținutul educațional putând fi sub forma unei lecții tradiționale sau a unei sesiuni de lucru colaborativă, realizată cu ajutorul tehnologiilor de comunicație. Termenul de sistem de instruire online desemnează un ansamblu de tehnologii, proceduri, mijloace, precum și participanți care conlucrează pentru realizarea obiectivelor procesului de instruire. Scopul școlii online este sporirea eficienței procesului de învățare în școli prin oferirea de informații care vin în sprijinul sau în completarea celor predate la clasă, punerea la dispoziția cadrelor didactice a unor modalități moderne de predare și evaluare, încurajarea comunicării pe teme didactice prin intermediul unor grupuri.

Activitatea online are, dincolo de avantaje,

limite în relaționarea cadru didactic - elev, deoarece: sistemul de învățământ este doar parțial pregătit; o parte din cadrele didactice nu posedă, în acest moment, suficiente informații și competențe specifice instruirii asistate de calculator; curriculumul permite într-o măsură variabilă/secvențială/revizuită transpunerea în activități la distanță. Aceasta are un impact negativ asupra învățării eficiente, întrucât o importantă latură a activității didactice, față în față, nu se poate realiza virtual. Este foarte dificilă interacțiunea personalizată cu un elev anume, în contextul în care contactul nu este direct, profesorul este urmărit online de o clasă întreagă și fiecare elev îi solicită atenția.

Procesul pedagogic online a devenit o necesitate care oferă atât oportunități, cât și pericole. Într-o perioadă de timp scurtă s-a realizat tranziția de la o societate relativ stabilă, la o societate definită de schimbări și discontinuități, astfel încât, cunoașterea noii paradigme educaționale este o exigență stringentă. Învățarea online, respectiv educația care are loc pe Internet reprezintă doar un tip de învățare la distanță, în cadrul căreia tehnologia trebuie adaptată în funcție de particularitățile de învățare cunoscute și de trăsăturile beneficiarilor.

Învățământul online ca și o formă specifică de organizare a activității didactice este caracterizat de anumite limite, dintre care pot aminti: numărul mare de ore petrecute în fața mijloacelor electronice, atât de către învățători, cât și de către elevii acestora; provocarea apariției unor discrepanțe mari între elevii care provin din medii dezavantajate, care nu au acces la o rețea de Internet stabilă și un mijloc electronic de conectare la ore, față de ceilalți elevi care au părinți cu posibilități financiare; lipsa de motivație a unor elevi, îndeosebi a celor cu rezultate mai slabe la învățătură, în participarea la orele online; evaluarea online este deficitară, deoarece instrumentele puse la dispoziție în mediul online, în mod gratuit, favorizează utilizarea cu predominanță a itemilor obiectivi și semiobiectivi care nu evaluează procese cognitive complexe; lipsa de concentrare a elevilor la lecțiile video, deoarece au deschise, în același timp și alte dispozitive sau aplicații pe telefon; dificultatea motivării învățării individuale la elevi; creșterea timpului de evaluare și de creare a conținuturilor; durata mare de conectare a unor elevi la oră (timpul de așteptare, în vederea conectării), uneori chiar și 5 - 10 minute, chiar dacă ora de conectare a fost comunicată anterior.

Alături de limitele menționate mai sus, pot nominaliza și câteva avantaje ale învățării online, respectiv: confortul propriei case; posibilitatea

comunicării constante cu elevii, indiferent de ora din zi; lucrul, în ritmul propriu, de către elevi a fișelor de lucru, termenele de rezolvare a sarcinilor de lucru fiind mai generoase ca timp.

În concluzie, consider că școala online o poate completa pe cea cu prezență fizică, în sala de clasă, dar nu o poate înlocui, deoarece pe termen lung poate avea efecte nedorite asupra elevilor, dar și a cadrelor didactice. În acest context, una din cele mai mari pierderi este emoția care lipsește din comunicarea seacă a unor conținuturi pe calea platformelor digitale, care servesc drept suport învățării. Lipsa laturii afective a învățării îi privează pe elevi de modele atitudinale și comportamentale, de prietenie, de înțelegere și de empatie față de semenii, de spirit de echipă, competițional sau de altă natură, de aceea pot spune, motivat, că școala se face la școală.

### Bibliografie

1. Constantin Cucos, Olimpiu Istrate, Ion-Ovidiu Pânișoară, Petre Bodnariuc, Simon Vela, *Școala online-elemente pentru inovarea educației*, Editura Universității, București, 2020.

# Învățământul românesc-între modernism și tradiționalism

Prof. Elena Corina LUNGU

Școala Gimnazială Tudor Vladimirescu, Drăgășani

Pedagogia activă, caracteristică învățământului modern, face posibilă trecerea de la transmiterea de cunoștințe la formarea de deprinderi și de abilități, accentuând astfel latura formativă a educației. Modelul magistri-centric, al dascălului aflat în centrul procesului instructiv – educativ, este considerat depășit și este înlocuit de o viziune pedagogică nouă, în care elevul joacă rolul cel mai important, devenind parte activă a instruirii sale.

După 1989, școala românească s-a văzut în situația ingrată de a se confrunța cu o societate a cărei dezvoltarea era mult mai rapidă. Mentalitatea,

încătușată și îndoctrinată de sistemul comunist, a fost influențată de schimbările economice și sociale.

Paradoxal, școala a cunoscut o schimbare mai lentă, mai ales în planul actorilor educaționali, care au găsit un refugiu în paradigma tradiționalistă a educației. „Pragul psihologic cel mai greu de trecut este acceptarea autentică a elevilor ca factori reali în derularea evenimentelor proprii câmpului educativ școlar... Se pare că indiferența este caracteristica dominantă atât a elevilor, cât și a profesorului: lipsa de entuziasm a primilor, dar și neputința corpului profesoral de a declanșa o reacție controlată și eficientă în raport cu factorii care îi erodează statutul sunt semnul crizei profunde din sistemul nostru de învățământ.”<sup>11</sup>

Total diferită de pedagogia tradițională, pedagogia modernă modifică rolul jucat de polii educaționali, mutând accentul pe elev. Abandonarea limbii de lemn, folosirea unui discurs nou, mobilizarea elevilor în procesul educativ sunt numai câteva dintre caracteristicile acestei pedagogii. Întrebarea dominantă a învățământului modern este ce rol alege școala să joace în societatea actuală și cât de pregătită este ea să facă față schimbărilor provocate de globalizare. Idealul educațional este legat de valorile culturale ce trebuie asimilate, de tipul de personalitate impus de societate, dar și de nevoile elevului. Nu mai este vorba de un model educațional standard, ci de unul dinamic, în concordanță cu noile realități și capabil să reziste la schimbări.

Dacă învățământul tradițional era privit ca un proces de transmitere de informații, în cadrul căruia profesorii reprezentau poziția dominantă, învățământul modern primește alte trăsături. Cadrul didactic nu mai este transmițător, ci facilitator de cunoștințe, folosind dialogul și cooperarea în relația cu elevii. Acest profesor va ști să coordoneze procesul educativ, astfel încât toți elevii să atingă obiectivele stabilite și va fi capabil, de asemenea, să-l ajute pe elev să-și formeze capacități de muncă individuală și să folosească ceea ce a dobândit.

Din perspectiva pedagogiei moderne, a preda devine un demers educativ în cadrul căruia sunt mobilizate resursele clasei de elevi, aceasta fiind motivată permanent să parcurgă procesul instructiv. A altă componentă a învățării este evaluarea, modalitate prin care profesorul stabilește măsura în care obiectivele au fost atinse și prin care va pune la punct o strategie didactică mai eficientă pentru

<sup>1</sup> Emil Stan, *Managementul clasei*, Aramis, București, 2003, p.7.

următorul proces instructiv. Activitatea independentă desfășurată de elevi devine, astfel, concludentă și necesară, ea dând dovada utilității metodelor abordate. Profesorul va organiza și va coordona acest demers instructiv, exercitând funcții diverse, de organizare a activității, de impunere a unor metode, de dezvoltare a unor capacități și de personalizare a activității didactice.

**Învățământul modern nu caută să scoată în evidență rolul profesorului, ci vine în întâmpinarea cerințelor societății, propunând strategii didactice potrivite pentru formarea elevilor.** Experiența tradiției și capacitatea de inovare și de creativitate sunt noile repere ale școlii, care propune educații noi, în acord cu societatea globală: educația pentru pace, educația ecologică ori educația pentru o societate multiculturală. De asemenea, metoda predominantă de desfășurare a instrucției este metoda euristică, deoarece învățarea prin descoperire asigură elevilor o dobândire conștientă a conținutului curricular, acesta fiind ușor de reactualizat, o dată trecut prin filtrul propriu. Școala trebuie să încurajeze formarea unui spirit critic, a unor atitudini pozitive și a studiului individual, antrenând elevii în activități diverse și diversificate, pentru a-i face să renunțe la rolul pasiv.

### Bibliografie

1. Albu, Gabriel, *În căutarea educației autentice*, Polirom, Iași, 2002;
2. Cojocaru, Venera Mihaela, *Teoria și metodologia instruirii*, E.P.P., 2002
3. Cristea, Gabriela, *Psihologia educației-ei*, editura C.N.I. Coresi
4. Cristea, Sorin, *Managementul organizației școlare*, Editura Didactică și Pedagogică, 2003
5. Cucos, Constantin, *Educația, dimensiuni culturale și interculturale*, Polirom, Iași, 2000
6. Cucos, Constantin, *Pedagogie*, Polirom, Iași, 1996
7. Debesse, Maurice, *Etapele educației*, Editura Didactică și Pedagogică, București, 1981
8. Oprea, Crenguța Lăcrămioara, *Pedagogie*, Editura Universității, București, 2003
9. Păun, Emil-Potolea, Dan, *Pedagogie. Fundamentări teoretice și demersuri*

*aplicative*”, Polirom, 2002

10. Stan, Emil, *Managementul clasei*, Aramis, 2003
11. Stan, Emil, *Profesorul, între autoritate și putere*, Teora, 1999
12. Ulrich, Cătălina. *Managementul clasei – Învățarea prin cooperare*, Corint, 2003

## Jocul formă fundamentală de organizare a activității instructiv-educative din grădinița de copii

Educ. Ștefania RADU

Grădinița cu Program Prelungit Ostroveni 1,  
Râmnicu Vâlcea

### Motto:

„Jocul este singura atmosferă în care ființa psihologică a copilului poate să respire și în consecință poate să acționeze. A ne întreba de ce se joacă copilul înseamnă a ne întreba de ce este copil, nu ne putem imagina copilărie fără râsetele și jocurile sale” (E.D. Claparede – în *Psihologia copilului și pedagogie experimentală*)

Nimic din ce făurește omul în efemera sa existență pe acest pământ nu se ridică atât la sublim, la creație, dăruire de sine, jertfă și împlinire, pe cât este creșterea, educarea și dezvoltarea copiilor, cea mai deplină și sensibilă a vieții.

Ei sunt însuși rostul nostru de a fi, nu numai ca individ, ci și ca popoare.

Grădinița este o oază educativă, este spațiu paradisului copilăriei, în care copilul trăiește și își încarcă rezervele energetice, fizice și psihice și -și constituie forța de angajare entuziastă în înțelegerea a vieții, de scenarii de viață, dileme rezolvabile, angajarea activă în decodificări de fenomene tot mai complicate, situații diferite precum și în probleme și lucruri ce se află în permanentă schimbare și implicație în viața de toate zilele.

Grădinița devine pentru copil locul în care îl așteaptă zilnic surprize și bucurii, în care se simte

liber, își găsește parteneri de joacă, își satisface setea de cunoaștere.

Îmbinând inteligent libera dezvoltare a copilului preșcolar cu subtilă dirijare- avem în mână una din cheile reușitei în activitățile cu copiii.

### ***Jocul ca activitate specifică vârstei copilăriei***

Adesea se aude spunându-se că vârsta preșcolară este vârsta jocului. Aceasta reprezintă modalitatea firească a copilului de manifestare și independență.

De mic, copilul încearcă să cunoască lumea reală, pe care vrea să o cucerească prin diferite jocuri.

„Jocul este singura atmosferă în care ființa sa psihologică poate să respire și în consecință poate să acționeze. Ane întreba de ce se joacă copilul înseamnă a ne întreba de ce este copil, nu ne putem imagina copilărie fără râsete și jocurile sale”.

Pedagogia școlară științifică arată că „jocul satisface în cel mai înalt grad nevoia de activitate a copilului generată de trebuințe, dorințe, tendințe, specifice copilului preșcolar”.

După cum arată Jean Piaget, în jocul simbolic reapar mai ales conflictele efective. În acest caz, jocul simbolic poate să servească la lichidarea conflictului, dar și la compensarea trebuințelor nefaste, la răsturnări de roluri – supunere și autoritate, la eliberarea și extinderea eului.

În sfârșit pentru a explica jocul simbolic este necesar- spune Jean Piaget- să facem apel la un pol de asimilare la eu distant de polul acomodator al imitației și la echilibrul dintre acești poli. Ori, acest echilibru realizează prin conduita inteligentă adoptată de copil în timpul jocului. În jocul simbolic această asimilare sistematică se traduce, deci, printr-o utilizare particulară a funcției semiotice, care constă în a construi simbolul după dorință, pentru a exprima tot ceea ce în experiența trăită nu poate fi formulat și asimilat numai prin mijloacele limbajului; este un simbolism centrat pe eu.

Din această cauză, prin însăși evoluția lor internă, jocurile copiilor se transformă treptat în construcții adaptate, cerând într-o măsură tot mai mare o muncă efectivă, astfel încât între joc și muncă să se observe tranzațiile spontane.

Din cele prezentate până acum, este ușor de desprins și de stabilit care sunt funcțiile jocului în această concepție:

jocul simbolic are funcția „caracteristică a jocului”.

În concepția lui Jean Piaget simbolismul ludic poate să ajungă a îndeplini funcția a ceea ce va

fi pentru adult limbajul interior.

Câteva dintre controversele lui Jean Piaget cu o serie de psihologi au caracterul unor interesante polemici cu privire la teoria jocului.

Piaget clasifică jocurile răspunzând problemelor metodologice ale clasificării. El definește jocul drept o activitate prin care copilul se dezvoltă în conformitate cu etapele sale intelectuale.

Aceste etape sunt marcate, după Jean Piaget, prin trei tipuri succesive de structură mintale:

- a) Scheme senzorio- motrice;
- b) Scheme simbolice;
- c) Forme raționale (socializate)

ale gândirii.

La baza clasificării, psihologul amintit, pune trei structuri genetice în funcție de care evoluează jocul: exercițiul, simbolul și regula. Potrivit cu structurile arătate Jean Piaget clasifică jocurile în trei grupe succesive:

- 1) Jocuri- exercițiu;
- 2) Jocuri simbolice;
- 3) Jocuri cu reguli.

Se mai poate realiza o clasificare în funcție de poziția copilului în timpul jocului, în funcție de aceasta se face distincția între:

- Jocuri de mișcare;
- Jocuri sedentare.

Pentru elaborarea unei clasificări acceptabile este necesară selectarea criteriilor, pe de o parte, ținând seama de sarcinile educării multilaterale formative a jocurilor asupra dezvoltării psihice a copilului. În funcție de aceste considerente, pedagogia preșcolară clasifică jocurile în următoarele trei categorii:

- Jocuri de creație;
- Jocuri de mișcare;
- Jocuri didactice.

Această clasificare corespunde în cel mai înalt grad sarcinilor dezvoltării fizice, intelectuale, morale și estetice a copiilor. În jocurile de mișcare și cele didactice, regulile conținutului și organizarea sunt stabilite în prealabil de către educatoare. Dimpotrivă, în jocurile de creație, conținutul, regulile și modul de organizare a activității ludice aparțin copiilor însăși. Ar fi în totalitate greșit să opunem jocurile de creație, jocurilor de mișcare și celor didactice; chiar și aceste două feluri de jocuri se întemeiază pe activitățile de sine stătătoare a copilului. Astfel ele se transformă în simple exerciții programate de adult. În grădiniță jocul este o realitate permanentă îmbrăcând forme de:

- Jocuri didactice senzoriale;



# Influența socială în organizații

Prof. dr. Luca Adrian  
 Colegiul Național Mircea cel Bătrân, Râmnicu  
 Vâlcea

- Jocuri de analiză perceptivă vizuală;
- Jocuri logice;
- Jocuri de dezvoltare a vorbirii în raport cu componentele limbii (de dezvoltare a percepției auditive, de articulare a diferitelor sunete, de dezvoltare a vocabularului, de însușire a unor structuri morfo-sintactice ale limbii);
- Jocuri muzicale;
- Jocuri de construcții.

La rândul lor jocurile didactice folosite în procesul instructiv-educativ se împart în patru categorii distincte:

1. Jocuri didactice pentru cunoașterea mediului înconjurător;
2. Jocuri didactice pentru dezvoltarea limbajului și a comunicării orale;
3. Jocuri didactice pentru însușirea normelor de comportare civilizată;
4. Jocuri didactice de dezvoltare a gândirii logice.

Din punct de vedere al complexității sarcinii didactice, jocurile didactice se împart în:

- Jocuri didactice simple;
- Jocuri didactice complexe.

În funcție de materialul didactic utilizat în joc pot fi:

- Jocuri cu material;
- Jocuri fără material.

Jocul este clasificat dihotonic prin diviziune) pornind de la general la particular:

Exemplu: De la jocul practicat în grădiniță de copii la jocul de conviețuire socială.

Când diviziunea nu este suficient de operantă și nu mai este, se continuă clasificarea prin enumerare (după Barbu Hristu- jocuri și activități distractive).

Jocul didactic este o activitate de tip fundamental cu rol hotărâtor în evoluția copilului, constând în reflectarea și reproducerea vieții reale într-o modalitate proprie a copilului, rezultat al interferenței dintre factorii bio-psiho-sociali.

Grupurile exercită o influență asupra atitudinilor și comportamentului membrilor lor. De aceea, oamenii simt și acționează adeseori diferit de modul în care ar face-o dacă ar fi absolut independenți. În cadrul grupurilor însă, oamenii sunt dependenți în mare măsură de ceilalți. Putem vorbi despre două forme de dependență.

## a) *Dependența de informații.*

Primim de la ceilalți informații referitoare la măsura în care gândurile, sentimentele, comportamentele noastre sunt potrivite situației în care ne aflăm (ex. este satisfăcătoare munca prestată?, cât de prietenos este șeful?). În același timp, informațiile primite ne pot influența gândurile, stările, acțiunile, prin intermediul semnalelor emise. Uneori informația socială are un efect mai puternic chiar decât realitatea obiectivă.

## b) *Dependența de efect implica două procese complementare*

○ Grupul este interesat de modul în care gândesc și acționează membrii săi deoarece aceasta influențează atingerea scopurilor grupului;

○ Fiecare membru dorește să aibă aprobarea grupului (să primească recompense și nu pedepse).

Pentru a menține membrii individuali în sfera de influență a grupului, managerii au la dispoziție mijloace variate: promovări, creșteri de salariu, laude, distribuirea unor sarcini mai mult sau mai puțin favorabile etc.

**Una dintre consecințele dependenței de informații sau ale dependenței de efect o reprezintă conformarea la normele sociale stabilite de către grup.**

Care sunt motivele conformării sociale ?

1. **Acceptarea** este cel mai simplu și mai direct motiv de conformare la normele de grup. Apare atunci când membrul dorește să fie recompensat și să evite sancționarea, dar el nu subscrie la credințele și valorile aflate la baza normei (ex. cazul copiilor mici, care se comportă într-un anumit fel pentru că așa li

se cere, cazul condamnaților care se conformează normelor închisorii).

2. **Identificarea** are la bază un proces de imitare, în care anumiți membri servesc drept model pentru comportamentul celorlalți (ex. un director nou promovat vorbește la fel cu șeful pe care îl admira).

3. **Internalizarea** presupune acceptarea în întregime și sincer, a credințelor, valorilor și atitudinilor care stau la baza normei. Conformarea se datorează unor forțe interne și nu externe; norma este respectată pentru că e considerată corectă (ex. liderii religioși).

Factorii care influențează conformarea la norme

#### 1. **Vizibilitatea publică.**

Cu cât o normă este mai vizibilă, cu atât există șanse mai mari ca oamenii să i se conformeze.

#### 2. **Mărimea opoziției.**

Cu cât opoziția este mai mare, cu atât conține mai multe surse de informații și surse de recompense și sancțiuni, deci exercită o putere mai mare de conformare la normă.

#### 3. **Disensiunile.**

Când în grup există nonconformiști, ei asigură surse alternative de informații față de consensul celorlalți membri și generează tendințe de neconformare.

#### 4. **Problema în discuție.**

Atunci când problema este dificilă și ambiguă, crește tendința de conformare la norma.

#### 5. **Statutul.**

De obicei apare neconformarea la două categorii de oameni: membri cu statut înalt (dar ei au realizat adesea acest statut ca urmare a conformării, însă în poziția actuală li se permite uneori să devieze) și membri cu statut scăzut (deveniți izolații grupului, care nu au aproape nimic de câștigat dacă se conformează).

Prin urmare, orice influență care intervine în organizații are efecte benefice asupra acestora, în sensul că ele oferă informații în plus față de ceea ce se știa despre ele, aducând un plus de informații față de ceea ce se știa despre respective organizație.

### **Bibliografie**

1. Andrei Cosmovici, *Psihologie generală*, Editura Polirom, Iași, 1996;
2. Alois Gherguț, *Management general și strategic în educație. Ghid practic*, Editura Polirom, Iași, 2007;

3. Diana Csorba, *Management educational. Studii și aplicații*, Editura Uniuniversității din București, București, 2012;

4. Șerban Iosifescu, *Management educational pentru instituțiile de învățământ*, ISE-MEC, București, 2001.

## **P** *actică pedagogică - factor determinant al învățământului european*

*Prof. Lidia Paula IOANA*

*Liceul Sanitar Antim Ivireanu, Râmnicu Vâlcea*

### **Motto:**

*„Învățătura trebuie să fie uneori un drum; întotdeauna un orizont” (Nicolae Iorga)*

Procesul de învățare elaborează programe școlare ce pun accentul pe aplicabilitatea cunoștințelor în privirea citirii. Învățarea prin cercetare, prin descoperire și deducere, îi provoacă pe profesori să devină mentori, ghizi spre învățare, (la mijloace de evaluare ce cer de obicei „personalizarea” informațiilor acumulate). Tumultul de informații nu poate fi „aruncat” în mod haotic și să se aștepte un progres real și imediat fără o sistematizare, o codare a acestora, cerându-se societății, o decodare. Sistemele de educație se adaptează nevoilor și cererilor individului prin activitățile de învățare:

- Învățare formală – calificări recunoscute oficial;
- Învățare nonformală – prin activități ale organizațiilor societății civile; poate fi oferită și la locul de muncă; în afara școlilor;
- Învățare informală – educația primei copilării.

Educația omului debutează în familie, se continuă și, în același timp, este dezvoltată de educația primară. La rândul ei se continuă și este dezvoltată de cea secundară. Nu putem spune că totul se încheie odată cu încheierea anilor de școală căci, individul este chemat să răspundă unor cerințe date de o societate mereu în schimbare. Trebuie învățată

arta de a învăța, să participe activ la dezvoltarea viitorului. Dorința de a-și ameliora calitatea vieții, motivația și educabilitatea îl determină pe individ să se adapteze, să se corecteze și să creeze.

Lumea este într-o continuă mișcare, în continuă devenire și astfel, îl forțează pe om să învețe întreaga viață. Formarea continuă a pus accentul pe dezvoltarea profesională în vederea creșterii gradului de ocupare și adaptare a forței de muncă, în vederea creșterii toleranței față de pluralitatea culturală, etnică și lingvistică. Societatea trebuie să se bazeze pe nevoile și cerințele indivizilor. Dascălul este agentul procesului de învățământ ce are rolul de a ne îndruma să învățăm arta comunicării, să învățăm a învăța. Competențele educatorului, cunoștințele, deprinderile și atitudinile sunt transmise și prin însăși competența comunicării fie că este ea aptitudinală, fie că este dobândită. El, pentru a reuși să-și exercite profesia, trebuie să fie în posesia unor competențe profesionale (să lucreze cu public, cu ceilalți colegi și să organizeze activități), competențe de a dezvolta bune relații cu elevii, părinții, comunitatea, cu directorii și inspectoratele.

Comunicarea, pe lângă voință, memorie, gândire este cea care ne deosebește de celelalte ființe, de animale. Este sinceră, substanțială și plină de conținut, fiind prilej de împărtășire, de dăruire și de deschidere reciprocă. Produce un strop de cunoaștere și contribuie la consolidarea puterii de a ne rezolva singuri problemele. Astfel noi reușim să ne înțelegem pe noi înșine, să transmitem simțirile, trăirile noastre. Așteptările pe care le are societatea din ziua de azi de la profesori sunt din ce în ce mai mari. Astfel, pregătirea în specialitate și, în același timp, cea pentru cariera pedagogică presupune o dublă responsabilitate. Ca în cazul multor altor profesii, cea de cadru didactic implică mai multe aspecte cum sunt acumularea unor cunoștințe și dobândirea de abilități și competențe specifice necesare exercitării acestei profesii. Toate acestea sunt posibile după parcurgerea de către formabili a unor activități teoretice și practice, atât în domeniul specific specializării fiecăruia, cât și în domeniul științelor educației. Profesionalizarea constituie procesul formării unui „ansamblu de capacități și competențe într-un domeniu dat pe baza asimilării unui sistem de cunoștințe teoretice și practice, proces controlat deductiv de un model al profesiei respective”.

Formarea cadrelor didactice trebuie să vizeze atât elemente teoretice cât și practice. Pregătirea teoretică vizează cultura generală, de specialitate,

dar și cea psihopedagogică. Aceasta din urmă implică două laturi: cunoștințe de psihopedagogie, etică, sociologie și cunoștințe de pedagogie practică, didactică, metodică. Aceste două axe principale ale formării în această profesie sunt cele care definesc traseul pe care trebuie să-l urmeze studenții care se pregătesc să devină cadre didactice, iar în acest sens activitatea reprezentativă este practica pedagogică.

Prima și cea mai importantă etapă în trecerea de la statutul de amator la aceea de profesionist este perioada practicii pedagogice din studenție. Este un prim contact cu colective de elevi și un prim prilej de a trece de la teorie la practică. Oricât de bine ai stăpâni aspectele teoretice ale conținutului pe care trebuie să-l predai, totul este nul dacă nu știi cum să-l transmiți pe înțelesul elevilor tăi. Nu este suficient să știi pentru tine, trebuie să știi și cum să transmiți aceste cunoștințe sau deprinderi. Tocmai de aceea, practica pedagogică joacă un rol vital în formarea noului cadru didactic. Toate cunoștințele dobândite prin studiul disciplinelor de specialitate trebuie fundamentate prin cunoașterea nemijlocită a ambianței școlare și extrașcolare. Mai mult, prin practică, cele două axe ale formării cadrului didactic (cunoștințele de specialitate și cele didactice) se intersectează cu adevărat. Practica pedagogică reprezintă procesul prin care se concretizează și se formează aptitudinea pedagogică și în același timp se conturează stilul didactic personal. Tocmai de aceea, practica pedagogică din timpul facultății are un rol extrem de important. Însă, puține instituții de învățământ superior privesc lucrurile din acest punct de vedere. Cel mai adesea, ea este desconsiderată în raport cu celelalte discipline de învățământ ce se predau studentului.

Practica pedagogică este constituită din două componente, una de instruire sau observare și cealaltă de exercițiu. Obiectivele intermediare și specifice, tipurile de activități și formele de organizare a acestora se subordonează obiectivului general al practicii pedagogice: învățarea și exersarea profesiunii didactice. Mai întâi, studentul va fi familiarizat cu școala de către coordonatorul de practică pedagogică, care îl va prezenta profesorului mentor, conducerii școlii și membrilor catedrei. De la profesor-mentor află orarul, clasele la care predă sau alte activități complementare. Apoi studentul află care sunt manualele și mijloacele didactice folosite. Tot în cadrul școlii la care a fost repartizat, studentul se familiarizează cu documentele școlare: cataloage, condica de prezență, regulamentul școlii,

ghiduri metodologice, etc. Apoi începe prima fază a practicii pedagogice, cea de observație. Aceasta presupune asistența la ore ale profesorului-mentor. Orele de asistență vor fi stabilite împreună cu profesorul-mentor în funcție de orarul acestuia și de cel al studentului. Astfel, studentul poate să observe metode și tehnici de predare-învățare-evaluare, poate să observe reacția elevilor la diferite forme de organizare a lecției etc.

Desprinderea semnificațiilor și funcțiilor activității de predare îl va ajuta pe student să-și asume responsabilitatea preluării lor pentru a susține el însuși o lecție pe care să o poată controla sub cât mai multe din aspectele desfășurării ei. Astfel, acesta va ști să își stabilească obiectivele operaționale ale unei lecții, să își aleagă judicios strategia (metodele și mijloacele de învățământ), să îmbine diferitele forme de activitate cu elevii (frontală, pe grupe, individuală), să respecte principiile didactice în organizarea și în desfășurarea orelor, manifestând rigoare științifică și creativitate. A doua fază a practicii pedagogice este cea de exercițiu, în cadrul căreia studentul trebuie să predea minimum 3 lecții pentru care trebuie să întocmească documente le didactice aferente, sub îndrumarea profesorului-mentor. Desigur, tinerii studenți vor fi plasați în clase supravegheate, unde vor găsi ajutor imediat atunci când se vor afla în dificultate. Premisă de la care e pornește este aceea că studentul trebuie să se pregătească pentru a-și asuma responsabilitatea totală a educatorului. El va lua în acest fel cunoștință de un principiu deontologic de mare importanță: nu avem dreptul, sub pretextul formării unui educator, de a folosi școlile de aplicație în moduri care să traumatizeze copiii.

O altă obligație a studentului practicant o reprezintă întocmirea caietului de practică pedagogică, în care vor fi consemnate observațiile făcute la lecțiile ținute atât de profesorul din școală, cât și de ceilalți studenți practicanți.

Activitățile didactice din timpul practicii pedagogice și cele din primul an de activitate par să constituie o singură fază a evoluției pe parcursul căreia începătorii realizează trei sarcini de bază: - dobândesc cunoștințe despre elevi; - folosesc aceste cunoștințe pentru a-și modifica și reconstrui imaginile personale despre sine ca profesori; - își formează priceperi procedurale standard care includ managementul clasei și timpului.

Competențele pe care cei care sunt instruiți pentru a deveni profesori trebuie să le dobândească pot fi de mai multe feluri: - metodologice: proiectarea

conținuturilor instructiv-educative și realizarea activităților proiectate în conformitate cu obiectivele vizate, stabilirea materialelor și auxiliarelor utilizate, utilizarea adecvată a conceptelor și teoriilor din științele educației, adaptarea strategiilor de predare la particularitățile individuale sau de grup și la scopul și tipul lecției; - de comunicare și relaționare: utilizarea variatelor surse de informare în scopul documentării, proiectarea, conducerea și realizarea activităților ca act de comunicare; - de evaluare a elevilor: proiectarea evaluării și utilizarea strategiilor de evaluare în funcție de obiective și de particularitățile elevilor; - psihosociale: valorificarea metodelor și tehnicilor de cunoaștere și activizare a elevilor; - tehnologice: conceperea și utilizarea materialelor și mijloacelor de învățare și diversificarea lor; - de management didactic: asimilarea unor cunoștințe referitoare la organizarea clasei de elevi, adoptarea de conduite eficiente pentru depășirea «situațiilor de criză educațională» etc.

Așa cum am văzut, profesiunea didactică presupune dobândirea unui ansamblu de competențe de către cei care se pregătesc să o exercite. Aceste competențe implică pe de o parte formarea teoretică ce presupune dobândirea de cunoștințe din domeniul de specializare și din domeniul științelor educației, care are scopul de a asigura cunoașterea temeinică a conținutului ce urmează a fi transmis dar și a principalelor fenomene de abordare a conținutului. Pe de altă parte, este imperioasă și o formare practică, menită să dezvolte capacitatea de acțiune și să formeze competențele și abilitățile necesare pentru desfășurarea acestui tip de activitate.

Exercitarea funcției de educator este dependentă de concepția care stă la baza semnificației care se acordă școlii și organizării ei, de felul în care profesorul își înțelege misiunea, de totalitatea sarcinilor cuprinse în funcția de profesor și nu în ultimul rând, de atitudinile părinților

## Bibliografie

1. Călțun, O. F., *Practica pedagogică*, Editura Universității „Al. I. Cuza” în pres „Standarde profesor calificat COSA”, București, 2000;
2. Cucos, C., *Pedagogie*, Editura Polirom, Iași, 1999;
3. Ionescu, M., Radu, I., *Didactica modernă*, Editura Dacia., Cluj-Napoca, 1995;
4. Lăscoiu, M. E., *Practica pedagogică*,

modalitate de formare a competențelor practice specifice carierei didactice apărut în *Revista de Cercetare în Științele Educației*, Timișoara, 18 nov. 2009. disponibil la: <http://www.rcsedu.info>

5. Păun, E., *Profesionalizarea activității didactice*, în Gliga, L. (coord), *Standarde profesionale pentru profesia didactică*, București, MEC, 2002, p. 20.

## Creativitatea copilului preșcolar

Prof. înv. preșcolar Ban Daniela  
Daniela BAN  
Grădinița Lunca-Bujoreni

Creativitatea devine educabilă încă de la vârsta preșcolară, în condițiile în care educatoarea este preocupată de crearea unui climat corespunzător propunându-și să realizeze corelații interdisciplinare, să promoveze manifestarea liberă a copiilor în învățare, dar în primul rând să stimuleze potențialul creativ al fiecărui copil, recurgând la creativitatea în grup, cel mai eficient procedeu susținut de specialiști.

Una din dimensiunile esențiale pentru întreaga dezvoltare și afirmare a personalității o reprezintă creativitatea. Profilul psihologic al vârstei preșcolară cuprinde multiple premise pentru cultivarea potențialului creativ.

Creația, ca activitate psihică în structura fenomenelor psihice, nu apare doar pe treptele mai înalte ale dezvoltării, ci se manifestă de foarte timpuriu. Copilul dispune nu doar de capacitatea de a se juca și de a învăța, ci și de aceea de a crea. Întâi își face ucenicia deprinderii lucrului cu instrumentele, apoi îi face plăcere să se afirme pe sine prin ceea ce realizează singur; copilul este capabil să producă ceva nou, neobișnuit, ori-ginal. Creația copilului dezvoltă o viață interioară bogată, marcată de un mare decalaj între dorințe și posibilități. „Creativitatea presupune originalitate care se manifestă prin diferite grade de noutate. Un copil poate răspunde, prin efort propriu și într-o manieră proprie la o situație problemă ce manifestă un anumit grad de creativitate.

Acum se dezvoltă imaginația, proces psihic ce ocupă un loc important în contextul factorilor

creativității. Are loc o adevărată explozie a imaginației, iar ea trebuie să fie cultivată prin actul educațional. Preșcolarul este capabil să-și elaboreze forme ale imaginației reproductive, ascultând povești, dar se poate vorbi și de un anumit nivel al imaginației creative. Copilul are tendința de a integra imaginarul, posibilul în real, astfel personajele malefice putând fi reale și constituind pentru el o sursă de frică.

Imaginației i se atribuie un rol major la vârsta preșcolară, chiar și minciuna copilului poate fi un produs al fanteziei și al creației și astfel nu este necesară pedeapsa: fantezia copilului îl face să povestească despre sine, fapte ale unor personaje de basm sau din desene animate. Tot imaginația este responsabilă într-o anumită măsură și de abilitatea cu care cei mici se fereșc de pedeapsă. În activitatea creatoare a copilului își fac loc și elemente de idee, capacități, deprinderi și priceperi. Aceste aspecte pot fi observate în special în desenele copilului. Copilul poate prezenta o întreagă lume izvorâtă din cele câteva mâzgălituri. Multitudinea creațiilor copiilor preșcolari se datorează nu puterii imaginației ci gândirii care fiind insuficient formată nu-și impune cenzura ca absolut necesară. Copilul imaginează și creează multe lucruri tocmai pentru că nu cunoaște suficient relațiile dintre obiect și fenomene.

La această vârstă, creația are o valoare imensă pentru modelarea personalității, pentru devenirea umană, ea trebuie să fie în centrul preocupărilor educatorilor și mai ales trebuie să fie stimulată. Societatea cu cerințele ei, caracterul stimulat al mediului în care se dezvoltă și trăiește omul și calitatea procesului educativ la care este supus acesta își au importanța lor deosebită în dezvoltarea potențialului creativ. Progresul omului nu este posibil fără activitatea creatoare, teoretică sau practică a oamenilor. Din acest motiv este firesc ca activitatea creatoare să fie considerată ca forma cea mai înaltă a activității omenești. Astfel, se impune ca activitatea educativă să fie condusă în mod conștient în direcția stimulării activităților cu caracter de creație în scopul formării și dezvoltării potențialului creativ.

Receptivitatea și curiozitatea copilului, bogăția imaginației, tendința sa spontană către nou, pasiunea pentru fabulație, dorința lui de a realiza ceva constructiv creativ pot fi alimentate și împlinite efectiv, pot fi puse adecvat în valoare prin solicitări și antrenamente corespunzătoare care astfel pot oferi multiple elemente pozitive în stimularea și cultivarea potențialului creativ propriu vârstei preșcolare.

Stimularea creativității este un demers

educațional complex ce cuprinde simultan fenomene de activizare, antrenare, cultivare și dezvoltare a potențialului creativ. Drumul parcurs de copil traversând substadiile preșcolarității este lung și bogat. Din etapă în etapă, copilul iese din lumea lui confuză și se îndreaptă spre începutul evoluției personalității sale. Este o înșiruire de metamorfoze, minunate și mișcătoare pentru adultul care le este martor, de victorii triumfătoare pentru copil, victorii ale activității, ale sensibilității, ale imaginației.

Preșcolaritatea reprezintă vârsta la care este imperios necesar stimularea potențialului creativ al copilului, neevidențiat sau neexprimat prin cunoașterea și stimularea aptitudinilor, prin mobilizarea resurselor latente, prin susținerea manifestațiilor printr-o motivație intrinsecă. Încă din preșcolaritate se poate vorbi de acel potențial admirabil al omului, creativitatea, care face posibilă creația ca activitate psihică. Nivelul posibil de atins este doar acela al creativității expresive.

Copilul preșcolar este prin natura sa un creativ, datorită imensei sale curiozități, a freamătului permanent pentru a cunoaște tot ceea ce se petrece în jurul său, tot ceea ce îl împinge pe copil spre acțiune este activitatea creatoare și numai după ce a câștigat o cunoștință și și-a împăcat curiozitatea începe cealaltă activitate plăcută, a copilului care devine descoperitor. Fără creativitate nu există soluții la probleme, nu există o viziune a viitorului, nu există găsirea oportunităților și fructificarea lor, nu există alternative, nu există exprimarea ființei umane la întregul ei potențial.

În perioada preșcolară, imaginația se exprimă viu prin tot ceea ce face copilul la grădiniță la toate activitățile. Creativitatea înseamnă posibilitatea de comunicare: copilul se află într-un contact continuu cu lumea sa interioară și cu lumea sa exterioară. Curiozitatea și setea de cunoaștere ne face receptivi față de lumea exterioară. Libertatea interioară face posibilă folosirea cunoștințelor acumulate de către lumea trăirilor noastre subiective.

Activitatea didactică trebuie înțeleasă ca un act de creație nu ca un șir de operații șablon, de rutină. Educatoarea trebuie să dispună de capacitatea de înțelegere a copiilor, să trăiască împreună sentimente puternice, să creeze situații care să îmbogățească mintea copilului cu anumite reprezentări și obișnuințe, să-și transforme ocupația într-o frumoasă minune.

Creativitatea, spre deosebire de inteligență, este la copil un fenomen universal; nu există preșcolar care să nu deseneze, să nu fabuleze.

Stimularea potențialului creativ al preșcolarilor impune utilizarea unor strategii neprescrise, care pun accentul pe antrenarea autentică și pleneră a preșcolarului. Formative, din acest punct de vedere, sunt strategiile euristice care implică pre-școlarul în activitatea de descoperire, de rezolvare de probleme, de investigare a realității.

La fel de importante sunt și strategiile creative care pun accentul pe spontaneitate, originalitate, gândire laterală, divergentă, analogică. Ambele categorii de strategii au efecte deosebite în planul capacității de reflecție, a capacității anticipative, evaluative precum și în planul structurilor motivaționale complexe.

Rolul cel mai important în depistarea, stimularea și finalizarea creativității îl ocupă grădinița și școala. Cercetările în domeniul creativității au arătat că există interacțiune între creativitate, inteligență, randament școlar, conținutul învățământului și rezultatele învățării. Fiecare cadru didactic este obligat să le ofere elevilor posibilitatea dobândirii unei experiențe constructive noi, bazată pe cooperare și colaborare.

Datorită specificului proceselor cognitive și voinței, care abia acum se constituie, preșcolarul are nevoie de îndrumare, control și ajutor. El nu poate să-și asume încă riscul învățării prin încercare și eroare. Acest lucru impune utilizarea unor strategii semi- euristice și semi-algoritmice. Stimularea potențialului creativ al preșcolarului impune utilizarea unor strategii care pun accentul pe antrenarea autentică și pleneră a copilului, pe dezvoltarea autonomiei, a inițiativei, a gândirii sale critice. Dintre metodele bazate pe acțiunea fictivă, jocul ocupă un rol important în strategia de educarea creativității.

Copilul transpune conștient realul într-un plan imaginar, creează, chiar dacă într-un mod elementar. Prin joc se realizează asimilarea realului la eu și acomodarea eului la real (mai ales prin imitație). Stimulative pentru creativitate sunt jocurile didactice dar și jocurile de simulare (jocul de rol). Prin implicarea afectivă și cognitivă a copilului, jocul de rol dezvoltă empatia, capacitatea evaluativă și cea anticipativă, stimulează relațiile interpersonale de cooperare și competiție, capacitatea de adaptare la comportamentul celuilalt.

La vârsta preșcolară, jocul și desenul constituie un cadru pentru antrenarea virtuților muncii și creației; ele amplifică posibilitățile de expresie comportamentală, sporesc vitalitatea și experiența personală și generează acel elan lăuntric

pentru noi elaborări, expansivitatea specifică pentru această vârstă.

Activitățile ludice și artistico-plactice sunt purtătoare ale unor multiple virtuți formative în dezvoltarea psihică generală a copilului și, implicit, în dezvoltarea creativității. Întrucât jocul, prin excelență constituie cadrul specific al unui antrenament al spontaneității și a libertății de expresie, el constituie un stimul important în cultivarea receptivității și sensibilității, a mobilității și flexibilității specifice; el sporește vigoarea acțională a copilului și amplifică nevoia de activitate și explorare a noului, de imaginație, de elaborare.

Preșcolarii creativi se diferențiază de restul grupului prin diferite comportamente specifice, își dezvoltă în mod liber creativitatea. Foarte curioși, vin cu soluții neobișnuite, cu idei originale, au inițiativă și au un spirit de observație foarte dezvoltat, pun întrebări adecvate, fac conexiuni între elemente aparent fără nici o legătură, explorează noi posibilități, manipulează, controlează simultan mai multe idei, învață rapid și ușor, au o memorie bună, imaginație vie, vocabular vast.

Dezvoltarea unui comportament creativ nu se poate realiza numai prin acțiunea unui factor izolat, oricât de laborios ar fi el organizat, ci presupune racordarea la circuitul creativității a întregii ambianțe în care trăiește ființa umană.

Creativitatea-mult mai pregnantă la vârstele mici, își pierde productivitatea la vârsta adultă. Din acest motiv, este important ca programele educative de la toate nivelurile să meargă mai mult în direcția cultivării creativității.

Copilul care își manifestă permanent mirarea și surpriza, încercând să surprindă ineditul lumii neinfluențat este considerat prototipul creativității.

Activitățile didactice, jocul sunt componente cu valențe formative ce structurează direcțiile de dezvoltare a personalității copilului, căruia i se oferă șansa unei optime integrări, tradusă prin posibilitatea de a rezolva sarcini care necesită efort, voință, cooperarea, perseverența, respectarea intereselor și a muncii celor din jur, formarea atitudinii pozitive față de muncă și educarea sentimentelor morale și estetice.

### Bibliografie

1. Alexandru Roșca, *Psihologie generală*, Editura Didactică și Pedagogică, București, 1976;

2. Laura Colceriu, *Psihopedagogia învățământului preșcolar*, București, 2008;  
3. Maurice Debesse, *Psihologia copilului de la naștere la adolescență*, Editura Didactică și Pedagogică, București, 1981.

## Metoda cubului în orele de matematică

Prof. Elena Georgiana CÎȚU  
Liceul Teoretic Virgil Ierunca, Lădești

Este o metodă de explorare a unei situații matematice din diferite perspective cognitive. Metoda cubului este o metodă de învățare prin cooperare, ce presupune explorarea unui subiect din mai multe perspective, permițând abordarea complexă și integratoare a unei teme.

Această metodă activă se aplică unei clase de elevi împărțită în șase grupe. Fiecare grupă își alege un reprezentant, acesta va extrage un bilet, pe care va fi inscripționat unul dintre verbele: „descrie”, „compară”, „asociază”, „analizează”, „argumentează”, „aplică”. După extragere, fiecare grupă va primi fișa de lucru corespunzătoare verbului ales. Elevii vor avea la dispoziție 15 minute pentru a rezolva sarcinile de pe fișa de lucru. După finalizarea timpului, reprezentantul grupei va prezenta în fața clasei rezolvarea sarcinilor de lucru.



## Activități de lucru: Relații metrice în triunghiul dreptunghic

### Fișa 1 – Descrie

Se consideră triunghiul DEF, dreptunghic în D, și DP înălțimea corespunzătoare ipotenuzei.

a) Utilizând figura, descrieți cum se realizează proiecția unui punct pe o dreaptă.

b) Identificați proiecția catetelor DE și DF pe ipotenuză.

### Fișa 2 – Compară

Un triunghi dreptunghic are catetele egale cu 6 cm și respectiv 8 cm. Comparați lungimile proiecțiilor catetelor pe ipotenuză.

### Fișa 3 – Asociază

A	B
1. Dreptunghiul cu lungimea de 12 cm și lățimea de 9 cm are diagonala egală cu:	a) 48 cm
2. Dacă un pătrat are diagonala egală cu cm, atunci perimetrul pătratului este egal cu:	b) 15cm
3. Un triunghi isoscel DEF are $DE = DF = 26$ cm și perimetrul de 72 cm. Înălțimea corespunzătoare laturii EF are lungimea egală cu:	c) 25 cm
4. Un triunghi dreptunghic are lungimile proiecțiilor catetelor pe ipotenuză egale cu 4 cm și 9 cm. Lungimea înălțimii corespunzătoare ipotenuzei este egală cu:	d) 5 cm
5. Un triunghi dreptunghic are lungimile proiecțiilor catetelor pe ipotenuză egale cu 9 cm și 16 cm. Diferența lungimilor catetelor este egală cu:	e) 6 cm
	f) 24 cm

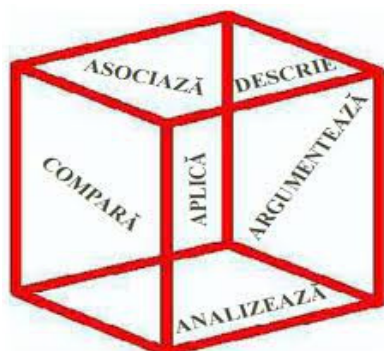

### Fișa 4 – Analizează

Se consideră trapezul dreptunghic DEFG, având diagonalele DF și EG perpendiculare. Știind că lungimea bazei mari este egală cu 16 cm și lungimea bazei mici cu 9 cm, analizați dacă este posibil ca lungimea înălțimii trapezului să fie egală cu 12 cm.

### Fișa 5 – Argumentează

Argumentați de ce într-un triunghi echilateral de latură l, lungimea înălțimii este egală cu .

### Fișa 6 – Aplică

În triunghiul ABC, dreptunghic în A, construim înălțimea AD,  $D \in (BC)$ . Știind că  $BD =$  cm și  $CD =$  cm, calculați înălțimea corespunzătoare ipotenuzei și .

### Bibliografie

- <https://ro.scribd.com/doc/229324085/Metoda-Cubului#>
- Caiet de lucru Matematica - Clasa 7, Partea a II-a – Inițiere, Editura Paralela 45
- <https://www.youtube.com/@EDUCRED> Gimnaziu

# Modalități de integrare a copiilor cu cerințe educative speciale

Prof. înv. primar Ionela DRĂGHICESCU  
Școala Gimnazială Anton Pann, Râmnicu Vâlcea

Școala, ca instituție publică de formare și socializare umană trebuie să răspundă cerințelor tuturor elevilor, atât celor care au un ritm de învățare intelectual și aptitudinal peste medie, dar și celor care manifestă deficiențe de învățare. Ambele categorii pot fi considerate cu cerințe educative speciale și necesită un program individualizat de învățare.

În calitate de profesor, am fost pusă în situația de a avea la clasă elevi cu cerințe educative speciale și, în astfel de situații, am încercat să găsesc cele mai bune metode de predare-învățare pentru a-i determina pe toți participanții la actul educațional să se implice conștient în activitățile derulate.

Am ținut cont de faptul că elevii integrați



au nevoie de sprijinul nostru, al cadrelor didactice și de sprijinul colegilor de clasă. Ei nu trebuie marginalizați în niciun fel, nu trebuie „uitați” în clasă pornind de la ideea că nu vor putea ajunge niciodată ca și ceilalți elevi. Obiectivul principal al școlilor de masă în care învață elevii cu CES este asigurarea integrării acestora în mediul școlar. Școala trebuie să aibă în vedere transformarea elevului într-o persoană capabilă să-și creeze propriile procese și strategii de raționament utile pentru rezolvarea problemelor reale și apropiate.

Adaptarea curriculum-ului la nivelul clasei reprezintă una dintre soluțiile propuse de către factorii abilitați. O calitate esențială a curriculum-ului școlar actual este aceea că vizează un grad mare de flexibilitate, astfel încât să permită fiecărui copil să avanseze în ritmul său și să fie tratat în funcție de capacitățile sale de învățare. Pentru aceasta este nevoie ca formularea obiectivelor, stabilirea conținuturilor instruirii, modalitățile de transmitere a informațiilor în clasă și evaluarea elevilor să se facă diferențiat.

Astfel, în urma analizei amănunțite a evaluărilor inițiale, am proiectat conținuturile individualizate și diferențiate, astfel încât să poată fi înțelese de către elevi, am avut în vedere faptul că învățarea trebuie văzută ca un proces la care elevii participă în mod activ, își asumă roluri și responsabilități.

Planificarea individualizată a învățării presupune adaptarea educației la nevoile individuale din perspectiva diferențelor dintre elevi. Diferențierea curriculumului, atât pentru copiii cu dizabilități, cât și pentru cei cu potențial de învățare ridicat se întemeiază pe aceleași premise: sistemul de învățământ se poate adapta unor abilități și trebuințe diferite; aceleași scopuri educaționale pot fi atinse prin mai multe tipuri de programe adaptate; realizarea scopurilor educaționale este facilitată de selecția și organizarea obiectivelor educaționale conform diferențelor individuale; diferitele trebuințe educaționale pot fi întâmpinate prin oportunități educaționale variate.

Toți elevii care participă la procesul de educație trebuie să beneficieze de o diferențiere educațională pentru că: au abilități diferite, au interese diferite, au experiențe anterioare de învățare diferite, provin din medii sociale diferite, au diferite comportamente afective (timiditate, emotivitate) au potențial individual de învățare, învață în ritmuri diferite, au stiluri de învățare diferite.

Adaptarea curriculum-ului realizat de cadrul

didactic la clasă pentru predarea, învățarea, evaluarea diferențiată se poate realiza prin:

- Adaptarea conținuturilor, având în vedere atât aspectul cantitativ, cât și aspectul calitativ, planurile și programele școlare fiind adaptate la potențialul de învățare al elevului prin extindere, selectarea obiectivelor și derularea unor programe de recuperare și remediere școlară;
- Adaptarea proceselor didactice având în vedere mărimea și gradul de dificultate al sarcinii, metodele de predare (metode de învățare prin cooperare, metode active-participative, jocul didactic, materialul didactic (intuitiv), timpul de lucru alocat, nivelul de sprijin (sprijin suplimentar prin cadre didactice de sprijin);
- Adaptarea mediului de învățare fizic, psihologic și social;
- Adaptarea procesului de evaluare, având ca finalitate dezvoltarea unor capacități individuale ce se pot exprima prin diverse proiecte și produse (scrise, orale, vizuale).

Modalitatea de evaluare poate fi adaptată în funcție de potențialul individual. Evaluarea trebuie să vizeze identificarea progresului realizat de elev, luând ca punct de plecare rezultatele evaluării inițiale. Tratarea individualizată a școlărilor facilitează adaptarea acestora la cerințele și obiectivele procesului instructiv-educativ și presupune corelarea între cerințele programei și posibilitățile copiilor. Tratarea diferențiată exprimă necesitatea ca organizarea, desfășurarea și evaluarea activităților instructiv-educative să stimuleze dezvoltarea copilului. Sarcinile care se dau copilului să fie în concordanță cu însușirile de personalitate, care se află în permanentă devenire și transformare, astfel asigurându-se o amplificare a efortului psihic și fizic al copilului.

Cadrul didactic trebuie să pună un accent pe abordarea pozitivă a comportamentului copiilor, ameliorarea practicilor educaționale, cum ar fi: evitarea discriminărilor, a favorizării sau etichetării copiilor, evitarea reacțiilor impulsive neadecvate, a amenințării și intimidării copiilor, exprimarea încrederii în posibilitățile fiecărui copil de a reuși.

În activitățile didactice destinate elevilor cu CES se pot folosi metodele expositive (povestirea, expunerea, explicația, descrierea), metodele de simulare (jocul didactic, dramatizarea) pot fi aplicate cu succes atât în ceea ce privește conținutul

unor discipline, cât și în formarea și dezvoltarea comunicării la elevii cu deficiențe mintale și senzoriale, metoda demonstrației ajută elevii cu dizabilități să înțeleagă elementele de bază ale unui fenomen sau proces, exercițiul constituie o metodă cu o largă aplicabilitate în educația specială, mai ales în activitățile de consolidare a cunoștințelor și de formare a deprinderilor, învățarea prin cooperare.

Rolul terapeutic al activităților extracurriculare constă în faptul că prin ele se poate realiza mai ușor socializarea copiilor cu CES. În funcție de specificul lor, aceste activități dezvoltă la elevi priceperi, deprinderi și abilități cognitive și comportamentale, mult mai solide, pentru ca desfășurându-se în afara cadrului tradițional al sălii de clasă, ele permit contactul direct cu realitatea socială.

Activitățile extracurriculare de tipul vizitelor, excursiilor și drumețiilor, permit dezvoltarea relațiilor interpersonale și o mai bună relaționare a copiilor cu societatea, sporirea interesului de cunoaștere a frumuseților naturale și de patrimoniu, formarea și dezvoltarea unor sentimente de prețuire a mediului natural, în vederea adoptării unui comportament ecologic adecvat.

Concursurile cu tematică diferită (sportive, artistice, pe discipline de studiu, etc.) dezvoltă la elevii cu CES, spiritul de competiție, de echipă, încrederea în forțele proprii, îi mobilizează la cooperare. Educația integrată va permite copiilor cu CES să trăiască alături de ceilalți copii, să desfășoare activități comune, dobândind abilități în vederea adaptării, integrării și devenirii lor.

### Bibliografie

1. Gherguț, A., *Psihopedagogia persoanelor cu cerințe speciale. Strategii diferențiate și inclusive în educație*, Editura Polirom, Iași, 2006
2. Popovici, D., *Învățământul integrat sau incluziv*, Editura Corint, București, 1998.

## **M**etode, mijloace și materiale didactice folosite în învățământul preșcolar

Andreea-Floriana NICULA

Grădinița cu Program Prelungit Ostroveni 2,  
Râmnicu Vâlcea

Învățământul preșcolar este o perioadă specială, deosebită, cu reguli speciale pentru că beneficiarii sunt copii cu vârste cuprinse între doi și șase ani, copii care se află la început de viață, la început de educație. Grădinița este primul spațiu în afara familiei, în care simte și observă absența ei pe o perioadă mai mare, este primul spațiu în care trebuie să împartă și lucruri cu alți copii pe care poate, nu îi cunoaște.

De aceea, dacă perioada nu este gestionată corespunzător, apar fobii, apar rețineri, poate apărea chiar respingere, astfel că mersul la grădiniță poate deveni un adevărat calvar atât pentru părinți, cât și pentru copii și cadru didactic. Pentru acomodarea copilului în spațiul preșcolar și pentru o bună gestionare a lucrurilor este nevoie de o bună colaborare și comunicare între familie și școală, de încredere reciprocă, de respect reciproc, de răbdare și de implicare.

De asemenea, măiestria ca-drului didactic își spune cuvântul. Perioada pre-școlară nu este opțională, ci este o perioadă nu doar obligatorie, ci mai ales benefică în procesul ulterior de dezvoltare și formare a elevului. Copiii care nu au fost la grădiniță sau un copiii care au fost mai rar la grădiniță, se duc mai departe cu anumite lipsuri, aceste lipsuri nefiind neapărat de natura informației, pentru că informația se poate recupera, ci mai ales de natură socială și emoțională. Perioada preșcolară este foarte importantă pentru înțelegerea unor emoții, pentru formarea premiselor stimei de sine, pentru formarea unui comportament în ceea ce privește locul fiecărui copil în cadrul desfășurării unui joc, dezvoltarea empatiei, a respectului, a acceptării.

Dincolo de lucrurile pe care copilul le învață la grădiniță, conform unei programe rigurose stabilite, perioada preșcolară este despre socializare, despre a

învăța cum să ne comportăm în colectivitate, despre detașarea necesară de familie, pentru înțelegerea și dezvoltarea simțului independenței.

Cu toate acestea și nu numai se confruntă cadrul didactic care primește, pe încredere, s-ar putea zice, un copil, la o vârstă fragedă, pentru a-l forma, pentru a-i da un start bun în procesul de dezvoltare și de educare. Pentru ca actul educațional să fie unul eficient, este nevoie de o bună proiectare, riguroasă, atentă și raportată la constatările permanente ale unor observații a copilului, dar și de o continuă cercetare în domeniul științelor educației care oferă soluții la diferitele probleme cu care se poate confrunta cadrul didactic pe parcursul procesului de instruire. Seriozitate, profesionalism, dăruire, dedicare, acestea sunt elementele esențiale pentru eficiența demersului didactic. Fără aceste caracteristici de bază ale cadrului didactic, procesul educațional are de suferit, dar cel mai mult are de suferit copilul a cărui formare și dezvoltare poate fi deficitară.

Tehnologia didactică cuprinde toate acele elemente care țin de metode, mijloace, materiale didactice, dar și de resurse, conținuturi, documente oficiale. De toate aceste elemente se folosește cadrul didactic pentru a elabora o strategie didactică eficientă care să respecte toate principiile didactice mai sunt descrise și care să formeze și să dezvolte copilul în mod corespunzător.

Este foarte important ca fiecare cadru didactic să fie la curent cu cercetările în domeniu și să nu înceteze niciodată să studieze, să evolueze pentru că munca pentru și cu un om, mai ales un copil, este o continuă provocare, cu diferite și diverse necunoscute și cu o serie de situații neprevăzute. Pentru a putea gestiona corespunzător toate aceste aspecte este nevoie de studiu intens, de cunoașterea naturii umane și de cunoașterea datelor din domeniul educației, acestea din urmă fiind un real instrument pentru activitatea de la clasă.

Dintre toate elemente de mai sus, baza strategiei didactice o reprezintă metoda didactică, aceasta reprezentând, conform etimologiei, chiar calea pe care o are cadrul didactic de urmat pentru a educa, pentru a oferi societății un viitor adult adaptat, responsabil, echilibrat din toate punctele de vedere: fizic, psihic, intelectual și spiritual. Deci „Pentru profesor, metoda reprezintă, în felul acesta o cale de organizare și conducere a activității de cunoaștere (învățare) a elevului; o cale de conducere spre construcția cunoașterii individuale a acestuia; un instrument didactic cu ajutorul căruia îi determină pe

cei aflați pe băncile școlii la un demers de asimilare activă a unor cunoștințe și forme comportamentale, de stimulare, în același timp, a dezvoltării forțelor cognitive, intelectuale” (Cerghit, 2006, p. 18).

Jocul, învățarea, munca și creația sunt formele prin care se manifestă activitățile umane. La vârsta copilăriei, pe primul loc este jocul, învățarea ocupând locul secund; odată cu intrarea la școală, învățarea trece pe primul loc și este urmată de muncă și, pe alocuri, este împletită cu creația (Stănică, M., 1998: 142).

În activitățile comune, copiii învață să socializeze jucându-se în grup sau, când au de îndeplinit sarcini specifice ce vizează atingerea unor obiective legate de dezvoltarea lor armonioasă, practică jocul individual. Dar ei se pot juca și singuri, în perechi sau în grup.

Educatorea trebuie să aleagă jocuri didactice care corespund nivelului de dezvoltare al copilului și să înțeleagă faptul că rezolvarea sarcinilor jocului nu constituie un examen pe care copilul „îl trece”, ci un exercițiu pe care îl desfășoară (Preda, V., 2006: 48). Preșcolarul trebuie să simtă permanent că are, în educatoare, un sprijin, un suport, mimica ei transmițând plăcerea interacțiunii cu copilul și căldura contactului. Trebuie să fim flexibili în raport cu copilul, iar acest lucru se manifestă în satisfacerea dorințelor copilului de a se implica în anumite momente și în alte jocuri spontane și libere. Educatorea nu trebuie să forțeze un copil să participe numai la jocuri didactice.

De asemenea, atingerea obiectivelor depinde nu doar de metodele folosite ci și de mijloacele didactice și materialele auxiliare, dar mai ales de ingeniozitatea cadrului didactic, acesta fiind cel care are libertatea de a alege și de a folosi.

## Bibliografie

1. Cerghit, I., *Metode de învățământ*, Editura Polirom, Iași, 2006;
2. Cuciureanu, M., *Colaborarea constantă și coerentă dintre familie și grădiniță*, în *Revista de Pedagogie*, nr.10-12/2009, pp. 137-144;
3. Cuciureanu, M., (coordonator), *Educație timpurie. Integrarea copiilor în grădiniță*, București/ Iași: ISE, PIM; 2010

# Noutăți, tendințe și provocări în predarea și învățarea limbilor străine

Prof. Sanda-Adriana COSTESCU  
Școala Gimnazială, Stoenеști

În ultimii ani, chiar în ultimele luni, s-au întâmplat multe în domeniul educațional. În ultimii zece ani, dezvoltarea metodei clasei inversate, abordările bazate pe sarcini de învățare, precum și un accent sporit pe diferențiere au transformat deja procesul învățării limbilor.

Cu siguranță, pandemia a accelerat tendințe care puteau fi observate și anterior.

Aceste tendințe pot fi împărțite în trei categorii: **profilele noilor elevi**, care necesită **un nou conținut**, și **noile instrumente** necesare pentru a învăța limbi străine.

- Cum putem preda noii generații de elevi (care studiază limbi moderne)?

**Accesul la cunoaștere** este peste tot, dar mediul de învățare la clasă, față-în-față sau virtual, nu mai reprezintă calea principală de furnizare a cunoștințelor.

În plus, **durata de concentrare a atenției elevilor** tinde să fie mai scurtă din cauza expunerii timpurii la conținutul scurt din mediul online (generația TikTok, relatările de pe Instagram sau Facebook). Acest lucru a fost și mai evident în timpul pandemiei și după aceasta.

**Gratificarea imediată** și feed-back-ul aproape constant sunt de asemenea importante pentru noua generație. Acestea sunt oferite, de exemplu, de jocurile video, pe care noua generație le joacă intensiv.

În plus, **diversitatea elevilor** necesită mai multă atenție: elevii neuro-divergenți trebuie luați în considerare, identificați și incluși.

Pentru a răspunde la aceste provocări, **rolul profesorilor de limbi străine** va trebui reconsiderat. Aceștia nu vor mai fi singurii transmițători de cunoștințe și vor trebui să devină instructori care să încurajeze, să motiveze și să orienteze elevii pe traseul lor de studiu, oferind feedback constant,

evaluări formative, asistență personală și îndrumare. Aceasta va impune regândirea completă a formării profesorilor, pentru a-i susține în mod adecvat în acest nou rol.

- Va trebui dezvoltat un nou conținut pentru a răspunde acestor noi tendințe?

**Abilitățile metacognitive** sunt din ce în ce mai importante și cruciale, deoarece asigură mai multă eficiență și o mai bună adaptare a procesului de învățare la fiecare elev. Pentru învățarea limbilor străine, elevii învață să învețe, să-și găsească un stil propriu de învățare, să elaboreze strategii proprii de învățare, să-și auto-evalueze munca și progresele și să dezvolte abilități interculturale. Abilitățile trebuie predate în mod explicit, așa cum este prezentat în noul volum complementar la Cadrul comun european de referință pentru limbi: învățare, predare, eva-luare (Common European Framework of Reference for Languages, CEFR).

**Micro-abilitățile** sunt, de asemenea, o nouă tendință de avut în vedere. Micro-abilitățile precum întâmpinarea unui oaspete, scrierea CV-ului sau luarea notițelor într-o limbă străină ar putea duce la micro-calificări, incluse în porto-foliul lingvistic. Aceasta i-ar putea motiva în mod special pe elevii din învățământul profesional, deoarece ar face rezultatele mai ușor de atins și mai concrete.

- Avem nevoie de instrumente noi pentru a răspunde la aceste provocări?

Două noi elemente par a fi deosebit de promițătoare: **gamificarea**, care, din punct de vedere tehnic, există deja, dar având un conținut care trebuie dezvoltat în continuare, și **inteligenta artificială (IA)**, aflată în faza sa incipientă, dar viteza extraordinară cu care se dezvoltă este foarte promițătoare.

Gamificarea poate stimula și antrena elevii. **Mediile de învățare imersive**, cu elemente de realitate virtuală și meta-univers, pot permite exersarea limbilor în situații apropiate de cele din viața reală. Chatboturile oferă, de asemenea, interacțiuni, sub formă de conversație pe diverse teme și angajare în jocuri cu roluri. Gamificarea implică și recompense și gratificare imediată.

Dar, poate și mai promițătoare, IA poate permite personalizarea completă a procesului de învățare prin **învățare adaptivă**. Prin identificarea profilelor elevilor și analizarea provocărilor presupuse de acestea, IA poate propune un traseu de învățare complet personalizat pentru fiecare, inclusiv pentru elevii neurodivergenți. Cred că poate fi cea mai interesantă nouă dezvoltare din ultimele zeci

de ani. Sigur că aceasta nu va înlocui profesorii și necesitatea de a învăța într-un mediu social, dar poate face ca procesul de învățare să fie mai eficient și mai motivant.

Dar ce este Neurodiversitatea ?

În rândul copiilor și adolescenților, diagnosticele precum autismul, dislexia și ADHD sunt destul de obișnuite. De exemplu, datele de la Centers for Disease Control and Prevention (CDC) arată că aproximativ unul din 54 de copii este diagnosticat cu o tulburare din spectrul autismului. Aceasta reprezintă o parte semnificativă a populației de adolescenți și, de asemenea, populația sistemului școlar public mediu. Aceste afecțiuni și condiții similare sunt adesea considerate „anomalii” ale creierului. O nouă mișcare, numită mișcarea neurodiversității, încearcă să schimbe viziunea negativă care urmărește adesea oamenii care au aceste afecțiuni. În schimb, mișcarea redefiniște aceste „anomalii” ca variații ale funcționalității creierului. Scopul este de a elimina stigmatul care înconjoară aceste diagnostice și de a stimula stima de sine și reziliența.

În anii 1990, sociologul Judy Singer a respins ideea că persoanele cu autism sunt „cu handicap”. (Singer însăși se identifică în spectrul autismului.) Ea a susținut propunerea că creierul autist pur și simplu funcționează diferit de creierul non-autist.

Neuro-diversitatea este un concept științific care decurge din imagistica creierului. O serie de studii asupra creierului au arătat că persoanele cu diferențe de învățare sau de gândire sunt „conectate” diferit de semenii lor. Cu alte cuvinte, unii copii se nasc cu creiere care gândesc, învață și procesează informații altfel decât alții. Termenul de neuro-diversitate a ajuns să includă nu doar autismul, ci și alte afecțiuni neurologice. Diferențele neurologice pot pune provocări pentru copii, în special în sălile de clasă. De exemplu, copiilor cu dislexie le este mai greu să învețe să citească, să ia notițe sau să stea la teste standardizate. Mișcarea de neuro-diversitate vede dislexia și alte probleme ca variații normale ale funcționalității creierului. Din această perspectivă, nu este nimic „în neregulă” cu copiii care au aceste diferențe. Neurodivergent vs. Neurotipic

Câțiva termeni importanți sunt folosiți în domeniul neurologiei, inclusiv termenii neurodivergent și neurotipic. Cineva care este neurotipic are un creier care funcționează conform standardelor „normale” ale societății noastre. Oricine al cărui creier nu funcționează conform acestor standarde poate fi numit Resurse suplimentare pentru

înțelegerea neuro-diversității

Beneficiile neurodiversității pentru copii

Un obiectiv de bază al neuro-diversității este de-stigmatizarea diferitelor tipuri de funcționalități ale creierului, oferind un cadru pentru celebrarea variațiilor în modul în care copiii gândesc, învață și procesează informațiile. Această perspectivă pozitivă poate aduce beneficii copiilor din școală.

Încurajând copiii să-și identifice funcționalitățile creierului ca diferențe care trebuie sărbătorite, mai degrabă decât dizabilități de temut, îi dă putere să se auto-reclame în sala de clasă. Oferind copiilor o modalitate pozitivă de a se gândi la propria lor neurodivergență, mișcarea pentru neuro-diversitate îi încurajează să vorbească despre acomodările de care ar putea avea nevoie în clasă.

Neuro-diversitatea îi ajută, de asemenea, pe copii să-și cultive stima de sine, considerând diferențele lor nu ca impedimente, ci pur și simplu ca expresii ale unicității lor. Pe măsură ce aceste atitudini sunt cultivate la copii, ei devin mai bine pregătiți pentru a-și gestiona neurodivergențele la facultate, la locul de muncă și de-a lungul vieții lor adulte.

Concluzia este că neuro-diversitatea oferă beneficii oamenilor nu numai în copilărie, ci și în timpul tranziției la vârsta adultă.

**Designul universal** se bazează pe ideea că o sală de clasă ar trebui să fie accesibilă tuturor și că stilul de instruire al unui profesor ar trebui să se potrivească tuturor celor din clasă fără a fi nevoie de o adaptare specială. Cu alte cuvinte, designul universal se referă la crearea unui mediu educațional care funcționează bine atât pentru cei neuro-tipic, cât și pentru cei neuro-divergenți, fără a fi nevoie ca profesorii să-și varieze abordarea de la un elev la altul.

*Implementarea designului universal Designul universal cuprinde o serie de concepte de bază*

**Utilizare echitabilă:** Acest concept solicită profesorilor să ofere diferite modalități pentru ca elevii să demonstreze cunoștințele. De exemplu, dacă toate testele sunt eseri, acest lucru îi favorizează pe studenții care sunt talentați în mod natural în scris.

**Utilizare flexibilă:** Un concept înrudit este utilizarea flexibilă, ceea ce înseamnă de obicei oferirea studenților cu diferite opțiuni cu privire la modul în care sunt evaluați din punct de vedere academic.

**Așteptări simple și intuitive:** Un alt aspect critic al designului universal este asigurarea faptului

că toți elevii sunt informați în mod clar despre așteptările profesorului și despre ceea ce este necesar pentru succesul la clasă. O rubrică clară de notare poate ajuta.

Informații perceptibile: este important ca profesorii să înțeleagă că diferiți elevi procesează informațiile în mod diferit. Metodele de predare ar trebui să se adapteze la o gamă largă de stiluri de învățare. De exemplu, notele pot fi date atât auditiv, cât și în scris.

Efort fizic redus: Un alt aspect de bază al designului universal este împărțirea timpului de clasă între diferite activități, cum ar fi prelegeri și discuții de grup. Acest lucru le permite elevilor să se deplaseze în clasă și să asigure concentrarea maximă pe fiecare subiect

*Strategii de consiliere pentru neurodiversitate*

Consilierii, precum și profesorii, pot adopta o abordare bazată pe neurodiversitate pentru a-și servi elevii. În special, strategiile bazate pe neuro-diversitate pot împuternici elevii cu diferite funcționalități ale creierului să se pregătească pentru diferite provocări, atât la școală, cât și la absolvire.

Consilierii pot pregăti elevii pentru a-și îmbunătăți viața ca oameni neurodivergenți, spre deosebire de a căuta un leac sau o soluție. Acest lucru poate inspira reziliență și adaptabilitate.

Consilierii le pot arăta elevilor cum să-și discute propriile nevoi de învățare cu sinceritate și fără a simți nicio rușine sau stigmatizare, ceea ce îi împuternicește în auto-depășire.

Consilierii le pot arăta elevilor cum să se gândească la sănătatea și bunăstarea lor la un nivel holistic, instruindu-le cum să aibă grijă de ei înșiși în ceea ce privește somnul, nutriția, activitatea fizică și multe altele.

## Bibliografie

1. European School Education Platform is single integrated platform for schools in Europe
2. Autism Society, Neurotypical Neurodivergent Dichotomy
3. Autistic Self Advocacy Network, Disability Rights and Neurodiversity
4. Educators 4 Social Change, Teaching About Neurodivergent Communities
5. Neurodiversity Celebration Week, Neurodiversity: It Takes All Kinds of Different Minds

6. Neurodiversity Hub, What is Neurodiversity?
7. Labrie, Normand, 1993, La construction linguistique de l'Union Européenne, Paris, Honoré Champion/Auger,
8. Pierre, Boulanger, J.-C., 1995, Terminologie et terminographie, recueil de notes de cours, Hiver.
9. Zarate, G., 1986, Enseigner une culture étrangère, Paris, Hachette.

# **A**sigurarea feedback-ului în sistemele de e-learning - studiu de caz

Prof. Florin OCHIA

Colegiul Național de Informatică Matei Basarab, Râmnicu Vâlcea

## Rolul feedback-ului în educație

Profesorul are libertatea de a proiecta lecția, dovedind creativitate, dar cea mai eficientă cale este situația în care profesorii lucrează împreună pentru a elabora planuri, pentru a dezvolta idei comune despre modul de predare, pentru stimularea interesului și asigurarea progresului.

Feedbackul are un rol important în actul predare-învățare-evaluare. Obiectivul feedbackului este de a reduce decalajul dintre stadiul actual al elevului și nivelul la care ar trebui să ajungă, dintre achizițiile curente și criteriile de reușită. Profesorul trebuie să îi cunoască foarte bine pe elevi, să știe nivelul de pregătire și la ce stadiu ar trebui să ajungă. Feedbackul servește unor scopuri diverse, deoarece poate oferi indicii care captează atenția unei persoane, o ajută să se concentreze la temă, poate direcționa spre metode specifice realizării sarcinii, poate identifica ceea ce este înțeles greșit și poate motiva elevul să învețe.

Prin feedback, greșelile se pot corecta, elevul poate fi încurajat să lucreze mai mult sau să aprofundeze anumite aspecte, simțindu-se mai încrezător în posibilitățile sale, abilitățile dobândite.

El poate fi dat pe mai multe căi: prin procesele afective, prin creșterea efortului depus, a motivației, a angajamentului, prin oferirea de metode cognitive, prin confirmarea înțelegerii conținutului, prin indicarea direcțiilor de abordare, strategiilor care să ducă la înțelegerea conținuturilor.

Feed-back-ul se adresează și elevilor care au greșit, dar și celor care au nevoie de suport după o primă încercare, celor care nu reușesc să atingă nivelul maxim. Cunoașterea greșelii este esențială pentru a ajunge la succes.

Un rol important îl are și în evaluarea profesorului, care observând evoluția, greșelile elevilor, poate să implementeze o metodă, să abordeze conținuturile altfel.

Profesorul trebuie să fixeze competențele pe care elevii să le stăpânească la sfârșitul lecției. Pentru a se atinge competențele dorite se raportează la feedback în trei moduri:

1. Informează persoanele despre nivelul de performanță dorit, astfel se poate monitoriza evoluția în funcție de obiectivele, competențele vizate.
2. Feedbackul le permite elevilor să fixeze alte obiective, asigurându-se o învățare continuă.
3. Provocarea îl face pe elev să se implice activ.

T K Gamble și M Gamble, KD Moore specifică următoarele categorii și subcategorii de feedback: feedback evaluativ – pozitiv, negativ, neutru; non-evaluativ – de sondare, înțelegere, suportiv, „mesaj-eu” – adică, centrarea pe sine. Fiecare tip de feedback este potrivit într-un anumit moment și vine în ajutorul elevului și profesorului, asigurându-se succesul. Este foarte important ca elevul să fie apreciat în tot ceea ce face, încurajat și dirijat pentru a trece de greutăți și a depăși greșelile.

Rolul feedbackului este de a regla, de a duce spre atingerea performanțelor.

### Feedback-ul în sistemele de e-learning

Feedback-ul este o parte importantă a învățării și interacțiunii în sistemele de e-learning. Astfel, feedback-ul în e-learning este mecanismul care tinde să înlocuiască profesorul care oferă comentarii, sfaturi, explicații și evaluează studenții procesul de învățare tradițional. În general, feedback-ul din e-learning are loc în procesul de evaluare; dar el poate fi furnizat unui student și în timpul navigării prin materialul de învățare, comunicare și colaborare cu alți studenți, în procesul de lucru cu informațiile personale și de gestionare a cursurilor. Chiar și alertele și memento-uri care de multe ori apar în

sistemul de e-learning pot fi considerate ca feedback.

Feedback-ul poate îndeplini diferite funcții în e-learning conform efectelor pe care le are asupra învățării:

- Poate informa studentul asupra corectitudinii răspunsului său
- Poate „umple golurile” în cunoștințele studentului prin prezentarea informațiilor pe care acesta nu le cunoaște
- Poate schimba concepțiile greșite pe care studentul le poate avea

### Acordarea feedback-ului în Google Classroom

Profesorul poate oferi elevilor feedback personalizat cu instrumentul de evaluare din Classroom. Se pot revizui sarcini de orice tip și se poate comuta perfect între sarcinile elevului. Se pot adăuga comentarii, feedback, o notă și se poate returna sarcina dată elevului, împreună cu propunerile de îmbunătățire a temei.

Cum? Selectăm *Activitate la curs*, selectăm tema dorită ce duce la deschiderea ferestrei cu temele elevilor. Un elev care a predat tema poate să poarte „un dialog” cu profesorul prin intermediul comentariilor private, în care să primească feedback privind calitatea temei sale, anumite precizări sau nota obținută, alte observații.

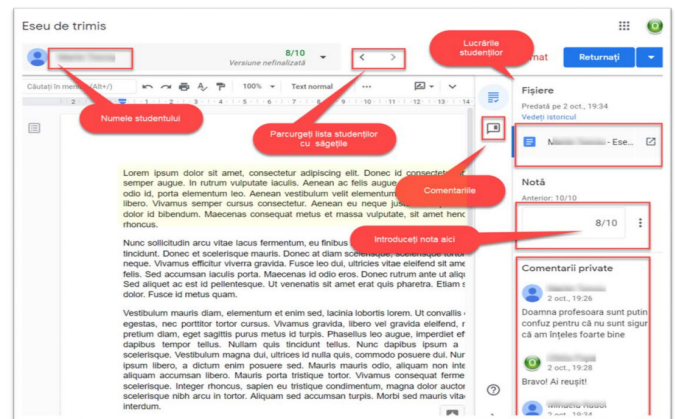

Dacă profesorul dorește să introducă același comentariu de mai multe ori, poate salva comentariul în *Banca de comentarii*, pentru a-l refolosi rapid pentru mai mulți elevi sau teme. Aceste comentarii vor fi salvate în Google Drive.

- 1 Din instrumentul de evaluare, selectați Banca de comentarii
- 2 Selectați butonul Adăugați în bancă și introduceți comentariul.
- 3 Selectați butonul Adăugați

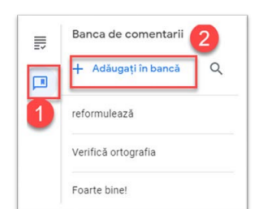

## Oferirea feedback-ului privind evaluarea folosind Google Forms

Testarea cunoștințelor elevilor, folosind tehnologiile informaționale, face procesul educațional mai interesant, deoarece diferă de metodele obișnuite, testarea are loc într-un mediu interactiv, iar acest lucru, la rândul său, crește motivația elevilor pentru a învăța.

Elevii având acces la învățământul online, de asemenea, trebuie să aibă acces și la diferite metode și instrumente de evaluare create în diferite platforme.

Unul din instrumentele de evaluare online este **Google Forms**.

### *Avantajele testelor în Google Forms:*

- Este necesar de abilități digitale minime din partea elevilor,

- *Feedback pentru elevi imediat, prin afișarea punctajului obținut la fiecare item precum și punctajul total, prin vizualizarea itemilor la care elevul a răspuns greșit, prin vizualizarea răspunsului / răspunsurilor corecte.*

- Grad mare de atractivitate pentru elevi,

- Utilizarea și smartphone-lor pentru testare.

### *Dezavantajele testelor în Google Forms:*

- Necesitatea echipamentului necesar (calculator, smartphone, tabletă, etc.),

- Necesitatea conectării la internet,

- Elevii pot trișa în rezolvarea testelor,

- Itemii semiobiectivi și subiectivi sunt evaluați manual.

### **Sistemul de e-learning Moodle**

Moodle reprezintă un Sistem de Administrare a Conținutului (CMS), de asemenea este cunoscut ca un Sistem de Management al Învățării (LMS), sau un Mediu Virtual de Învățământ (VLE). Acesta permite extinderea activităților din auditoriu prin rețea prin intermediul tehnologiilor informației și de comunicare.

Platforma Moodle este construită din module care oferă diferite posibilități de colaborare, comunicare, învățare mediată electronic (e-learning) și nu numai. Moodle nu este un program menit să înlocuiască sistemul de predare-învățare clasic ”față în față”, dar să îl completeze cu o gamă de instrumente flexibile online, precum și să asigure spațiu pentru plasarea resurselor necesare unităților de curs.

Moodle a devenit utilizat pe larg în rândul profesorilor/instructorilor din întreaga lume, în calitate de instrument de creare a site-urilor dinamice pentru studenți/elevi și de coordonare a rezultatelor acestora. Pentru a putea fi accesat, Moodle trebuie

instalat pe un server, fie pe calculatorul personal sau al unei companii/organizații, care oferă servicii de web hosting (găzduire web).

În Moodle, feedback-ul poate fi **obținut în multe feluri**, în funcție de durata și de scopul comunicării. Forum-urile sunt potrivite pentru conversații extinse în timp, Mesajele – pentru discuții private, Chat-ul – pentru conversații sincrone, Comentariile – pentru notări și observații. Se poate obține feedback din activitățile cursului, comentariile la blog-ul, etc.

Profesorul poate crea chestionare pentru colectarea feedback-ului aplicat participanților după participarea la activități, webinarii, poate colecta păreri privind conținutul cursului etc.

În evaluarea automată din Moodle, feedbackul poate fi oferit la nivelul testului, la nivelul fiecărui item de evaluare sau la nivelul fiecărui răspuns. Profesorul poate obține feedback privind dificultatea itemului de evaluare prin analiza rezultatelor obținute de elevi la acel item.

În evaluarea sarcinilor de lucru, profesorul va analiza răspunsul trimis de elev și va da un feedback acestuia, va face adnotări pe document și va insera comentarii.

### **Bibliografie**

1. Ceobanu C. *Învățarea în mediul virtual. Ghid de utilizare a calculatorului în educație*. Editura Polirom, 2016;
2. Adăscăliței A. *Instruire asistată de calculator. Didactică informatică*. Editura Polirom, 2007;
3. Istrate O. *Educația la distanță*. Proiectarea materialelor. Editura Agata, 2000;
4. Anghel T. *Instrumente și resurse Web pentru profesori*. Editura All, 2009;
5. <https://edict.ro/rolul-feedbackului-in-asigurarea-progresului-scolar/>;
6. <https://iteach.ro/experiencedidactice/feedback-ul-in-sistemele-de-e-learning>.



# Studiu de cercetare pedagogică - aplicarea metodei studiului de caz

Prof. dr. Mădălina OCHIA

Colegiul Național Mircea cel Bătrân, Râmnicu  
Vâlcea

## 1. Etapele cercetării

Se identifică următoarele etape:

1. *Alegerea cazului și conturarea principalelor elemente semnificative: Difracția în lumină paralelă*

Fenomenul de difracție în lumină paralelă a fost studiat de Fraunhofer. El a observat că privind printr-o fantă îngustă, dreptunghiulară o sursă luminoasă îndepărtată, imaginea acesteia se deformează foarte mult pe măsură ce fanta se îngustează.

### 2. Lansarea cazului

Fie un fascicul paralel de lumină monocromatică care traversează la incidență normală fanta dreptunghiulară  $F$ . Lumina difractată de fantă este focalizată cu ajutorul lentilei  $L$  pe ecranul  $E$ .

Imaginea de difracție obținută pe ecran constă dintr-o succesiune de franje luminoase și întunecoase dispuse paralel cu fanta. Conform principiului Huygens - Fresnel, undele luminoase care iau naștere în dreapta fantei  $F$  sunt determinate de sursele secundare de lumină dispuse în regiunea din dreapta fantei. Toate undele care se propagă de-a lungul unor direcții paralele între ele sunt focalizate de lentila  $L$  într-un același punct al ecranului (de exemplu  $P$ ). Pentru a determina amplitudinea undei rezultante într-un punct oarecare al ecranului, trebuie să găsim rezultatul interferenței tuturor acestor unde secundare în acel punct.

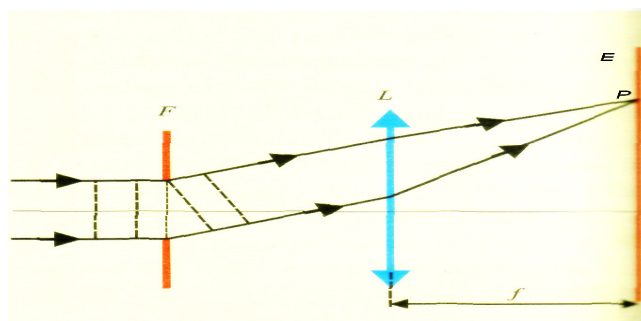

*Difracția pe o fantă dreptunghiulară în lumină paralelă / schema de principiu*

Dacă lumina incidentă este albă, maximul central de pe ecran va fi alb iar de o parte și de alta a acestuia se vor afla maxime colorate dispuse simetric.

### 3. Procurarea informației :

- Manual clasa a-XI-a;
- [www.didactic.ro](http://www.didactic.ro).
- Enciclopedia științelor – Editura Teora 2007;

4. *Dezbatere asupra informațiilor culese prin observații, experiment, problematizare.*

În vederea realizării unui studiu cantitativ vom împărți suprafața fantei în fâșii înguste, paralele de egală lățime. Toate aceste fâșii pot fi privite ca izvoare de undă ale căror faze sunt egale, deoarece în cazul unei incidențe normale, planul fantei coincide cu suprafața de undă. Amplitudinile undelor elementare vor fi de asemenea egale, deoarece elementele alese au suprafețe egale față de direcția de observare. Aceste două condiții simplifică considerabil rezolvarea atât grafică cât și analitică a problemei studiate.

Pentru determinarea rezultatului interferenței celor  $n$  unde elementare într-un punct  $P$  aparținând ecranului vom folosi metoda fazorială. Toți fazorii vor avea lungimea  $E_0$ . Primul fazor are faza zero, următorul are faza  $\varphi$ , următorul are faza  $2\varphi$  și așa mai departe. Este evident că ne deplasăm pe o linie poligonală alcătuită din  $n$  segmente egale, cu unghiurile egale între ele. Amplitudinea undei rezultante este linia de închidere a conturului poligonal. Deoarece toate vârfurile fazorilor se găsesc pe un cerc, putem calcula amplitudinea rezultantă determinând mai întâi raza cercului. Conform geometriei figurii obținem:

$$R = \frac{E}{\sin\left(\frac{\varphi}{2}\right)} \quad E = E_0 \frac{\sin\left(\frac{n\varphi}{2}\right)}{\sin\left(\frac{\varphi}{2}\right)}$$

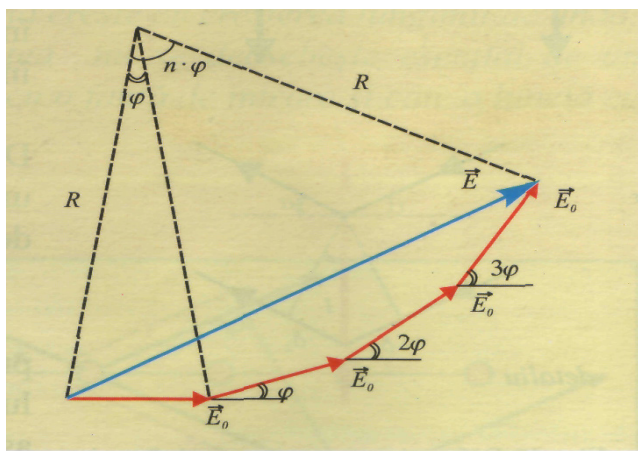
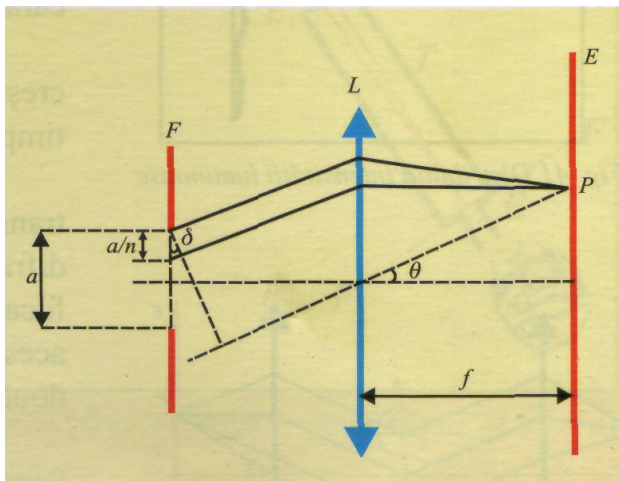

Pentru simplificarea scrierii vom nota  $\phi = \frac{n\varphi}{2}$ . La limită, când  $n$  devine foarte mare:

$$E = nE_0 \frac{\sin \phi}{\phi}$$

Deoarece intensitatea luminoasă în punctul considerat este proporțională cu pătratul amplitudinii câmpului electric rezultă :

$$I = I_0 \left( \frac{\sin \phi}{\phi} \right)^2$$

Diferența de fază este determinată de diferența de drum care rândul ei este legată de direcția de observare și

$$\varphi = \frac{2\pi\delta}{\lambda} \quad \delta = \frac{a}{n} \sin \theta$$

Combinând relațiile precedente obținem:

$$\varphi = \frac{2\pi}{n} \cdot \frac{a}{\lambda} \sin \theta, \quad \phi = \frac{\pi a}{\lambda} \cdot \sin \theta$$

Substituind în expresia intensității luminoase rezultă:

$$I = I_0 \left[ \frac{\sin \left( \frac{\pi a}{\lambda} \sin \theta \right)}{\frac{\pi a}{\lambda} \sin \theta} \right]^2$$

Pentru  $\theta$  tinde la zero,  $I$  tinde la  $I_0$ , adică în centrul figurii de difracție se obține un maxim pronunțat (deoarece  $\lim_{x \rightarrow 0} \frac{\sin x}{x} = 1$ ).

$$\lim_{x \rightarrow 0} \frac{\sin x}{x} = 1$$

Primul minim de interferență se obține pentru  $\frac{\pi a}{\lambda} \sin \theta_1 = \pi$ , adică  $\sin \theta_1 = \frac{\lambda}{a}$ .

Deoarece  $\lambda$  este mult mai mic decât  $a$ , putem utiliza aproximația unghiurilor mici și deci

$$\theta_1 = \frac{\lambda}{a}$$

Dacă  $a$  nu este suficient de mic figura de difracție nu este observabilă. Se stabilește imediat că amplitudinea maximelor secundare descrește rapid în rapoarte ce pot fi exprimate sub forma

$$1 : \frac{4}{9\pi^2} : \frac{4}{25\pi^2} : \frac{4}{49\pi^2} : \dots$$

5. Stabilirea concluziilor și valorificarea lor

## 2. Prelucrarea și interpretarea datelor

Au fost evaluate două clase de elevi din același an de studiu, având același profil: clasa martor la care procesul didactic s-a realizat clasic și clasa supusă experimentului. Testul de evaluare a fost identic iar rezultatele au fost următoarele:

### Concluzii

Obiectivul cercetării pedagogice prezentate în studiul de față este cel de a ameliora acțiunea pedagogică în vederea creșterii randamentului școlar. Din analiza și interpretarea datelor obținute în urma evaluărilor, se constată o serie de avantaje ale abordării procesului educativ folosind metoda studiului de caz, comparativ cu abordarea clasică.

Diagrama rezultatelor relevă o ameliorare substanțială a rezultatelor clasei experimentale față de clasa martor: o creștere destul de mare la nivelul rezultatelor considerate bune (note de 7 și 8) și substanțială la nivelul rezultatelor foarte bune (note

9 și 10); rezultatele satisfăcătoare (note de 5 și 6) au scăzut foarte mult.

### Bibliografie

1. Ciascai, L. (coord.), *Elemente de didactica științelor naturii și a disciplinei*, Științe ale naturii. modele și cercetări, Editura SITECH, 2010;
2. Ciascai, L., *Didactica fizicii*, Editura Corint, București, 2008;
3. Crețu, C., *Curriculum individualizat și diferențiat*, Editura Didactică și Pedagogică, București, 1998;
4. Cristea, S., *Fundamentele pedagogiei*. Editura Polirom, Iași, 2010;
5. Cucoș, C., *Informatizarea în educație. Aspecte ale virtualizării formării*, Editura Polirom, Iași, 2006

## Întâlnirea de dimineață - startul unei zile în clasa step by step

Prof. înv. primar Luminița Mihaela PASCU  
Liceul Sanitar Antim Ivireanu, Râmnicu Vâlcea

*„Visez o școală în care să nu se predea, la drept vorbind, nimic. Să trăiești liniștit și cuviincios, într-o margine de cetate, iar oamenii tineri, câțiva dintre oamenii tineri ai lumii, să vină acolo pentru a se elibera de tirania profesoratului.*

*Căci totul și toți le dau lecții. Totul trebuie învățat din afară și pe dinafară, iar singurul lucru care le e îngăduit din când în când e să pună întrebări. Dar nu vedeți că au și ei de spus ceva? De mărturisit ceva? Și nu vedeți că noi nu avem întotdeauna ce să le spunem? Suntem doar mijlocitori între ei și ei înșiși... Dar nici asta nu trebuie să le fie spus”* (Constantin Noica)

Una dintre metodele centrate pe elev pe care sistemul alternativ educațional Step by Step le-a implementat, este **întâlnirea de dimineață**. Acest **moment reunește** întreaga clasă cu **învățătorul**

**la începutul zilei, moment ce poate fi privit ca o aducere la același numitor**, ca un punct de plecare în desfășurarea activităților de o zi. La această întâlnire, așezați într-un cerc sau semicerc pentru a se putea vedea unii pe alții, copiii se salută unii pe alții, ascultă cu atenție gândurile colegilor din clasă, comunică și pun întrebări. În acest moment se stabilește un prim contact emoțional între membrii grupului, care se cunosc, **învață să comunice unii cu ceilalți**, respectând anumite reguli stabilite împreună. Întregul colectiv ia parte la o activitate de grup, scurtă și energică, cu scopul de a imprima elevilor un sentiment de unitate și non-competitivitate.

Întâlnirea de dimineață este o activitate **planificată, structurată, care ocupă un loc important în programul zilnic al claselor Step by Step** și nu numai. **Învățătorul alocă pentru această metodă 25-30 de minute la începutul zilei pentru a crea o atmosferă pozitivă pe tot parcursul zilei**. Cuprinde în mod obișnuit patru componente:

### I. Salutul

Copiii de vârstă școlară vor să fie agreați, apreciați de cei din jurul lor și să facă parte dintr-un grup. Toți cei prezenți în clasă sunt întâmpinați și se transmite un mesaj verbal sau nonverbal, pe rând, fiecăruia. În timpul salutului, fiecare copil se adresează celorlalți cu respect, folosește numele fiecăruia pe un ton prietenos. Astfel: „Bună dimineața, Maria! Mă bucur că ești aici!”, sau „Bună dimineața, Claudia! Îmi place cum te-ai pieptănat astăzi!”. Fiecare elev își salută colegul din dreapta, după ce a fost salutat de colegul din stânga.

Foarte importante sunt așteptările privind salutul. Comportamentul adecvat include o poziție relaxată dar atentă, un limbaj al trupului respectuos, un ton calm, mimică a feței prietenoasă, un zâmbet sincer și mai ales contact vizual. Ochii redau sinceritatea cuvintelor rostite.

Exemple: o strângere de mână, salut în alte limbi, un set de bătăi ale palmelor, salut cu răspuns, salut cu complimente, salut cu prezentare (Bună dimineața, sunt deșteaptă, Anca!), salut cu introducere („Bună dimineața! Ea este Ioana, colega mea de clasă. Îi place foarte mult să se joace cu coarda și să scrie!”), făcutul cu ochiul etc.

### II. Împărtășirea cu ceilalți

Este, poate, momentul cel mai important al întâlnirii de dimineață. **Elevii își prezintă cu sinceritate propriile idei, griji, temeri, experiențe proprii, părerile despre un anumit eveniment, întâmplări la care au fost martori**. Copiii își pot arăta

unul altuia jucării, colecții, obiecte personale care au o anumită semnificație pentru ei, pentru viața lor, stabilesc data și ziua, vorbesc despre vreme sau anotimp. Pot fi ajutați cu întrebări care au rolul de a demara discuția sau de a le oferi subiecte de discuție, puncte de plecare pentru o convorbire liberă. Colegii pun întrebări sau fac comentarii, cunoscându-se astfel mai bine.

Pentru acest moment al întâlnirii de dimineață **se alege un povestitor care împărtășește** cu ceilalți un eveniment, o experiență proprie, o întâmplare important pentru el. Povestitorul poate fi numit omul zilei. Există mai multe posibilități de a alege povestitorul: copilul care își sărbătorește ziua de naștere, copilul care a fost la bunici, copilul care a fost bolnav, se face tragere la sorți sau pur și simplu se deschide o listă cu cei care vor să povestească ceva colegilor. Se acceptă maxim cinci povestitori, în funcție de nivelul de vârstă și timpul alocat.

Povestitul dezvoltă abilitățile necesare elevilor pentru a se exprima cu ușurință în fața elevilor și a adulților. Au nevoie de exercițiu pentru a se simți în largul lor în clasă atunci când își comunică ideile, iar rutina generată de schimbul de impresii îi ajută să se obișnuiască în postura în care atenția celor din jur este îndreptată asupra lor. Copiii învață să asculte, să gândească critic, să facă schimb de impresii. Cei timizi devin mai încrezători, știind că sunt respectați, ascultați și înțeleși.

Există unele aspecte ale împărtășirii cu ceilalți de care trebuie să avem grijă: numărul elevilor ce vor să povestească, așteptările celor ce povestesc și ale celor ce ascultă, schimbul de impresii să pună accent mai mult pe evenimente și informații și mai puțin pe obiecte și lucruri personale.

### III. Activitatea de grup

Scopul celei de-a treia componentă a întâlnirii de dimineață este crearea coeziunii grupului, accentuarea cooperării, includerii și participării. Activitatea de grup încurajează exprimarea liberă, comunicarea, învățarea socială, într-un mediu bazat pe încredere și susținere. Fiecare membru al grupului se integrează jucându-se, cântând, luând parte alături de grup la activități distractive, plăcute, energizante, non-competitive. Activitatea de grup trebuie să implice acțiune și mișcare, să respecte nivelul de maturitate al clasei, să fie în concordanță cu tema zilei.

Exemple: jocuri de spargere a gheții, jocuri de mișcare, activități lingvistice, cântece vesele etc.

### IV. Noutățile zilei

Obiectivul principal al acestui moment este furnizarea de informații. Noutățile reprezintă mesaje scurte și directe, scrise sau desenate și afișate, astfel încât să fie vizibile pentru toți. De fapt, acest moment al întâlnirii de dimineață, **il mai numim în practică „Mesajul zilei»**. Poate cuprinde informații calendaristice, un mesaj despre o nouă temă de discuție, informații despre un eveniment care va avea loc, anunțuri speciale, surprize etc.

## Proiectul Erasmus + "Lingua mathematica" la ora bilanțului

*Prof. Ioana Consuela PĂUȘESCU*

*Prof. Nadia-Iuliana PAPA-DRĂGULESCU*

*Colegiul Economic Râmnicu Vâlcea*

Proiectul Erasmus+, KA2, Lingua Mathematica, 2021-1-HR01-KA220-SCH-0000344 15, implementat de Colegiul Economic din Râmnicu Vâlcea a ajuns la final. În data de 28 octombrie 2023 a avut loc conferința de încheiere a proiectului. În cadrul acestui eveniment au fost prezentate activitățile, rezultatele și impactul obținut.

Activitățile au debutat la 1 noiembrie 2021 și s-au încheiat la 31 octombrie 2023. Partenerii liceului în acest proiect au fost următoarele școli și instituții: Osnovna Skolavodi Ce, Croația, Cakmakli Cumhuriyet Anadolu Lisesi-Istanbul, Turcia, Istanbul Steam Bilim Teknoloji Eğitim Kültür Sanat Derneği-Istanbul, Turcia, Republic of Macedonia Goce Delcev State University Stip, Macedonia de Nord, Il Liceum Ogolnoksztalcace Oddzialami Dwujezycznymi W –Slupsk, Polonia, Association For Innovation In Technology , Training And Culture, Serres, Grecia.

Obiectivele principale ale proiectului au fost: promovarea și dezvoltarea competențelor cheie din domeniul STEM/STEAM, promovarea unor noi metode de predare și învățare prin integrarea de activități STEM/STEAM, formarea și dezvoltarea competențelor digitale, îmbunătățirea competențelor de comunicare în limba engleză, dezvoltarea abilităților de cooperare eficientă, dezvoltarea competențelor sociale și culturale

# Contribuția proiectelor Erasmus + la învățământul european

prin dialog intercultural, dezvoltarea creativității. Pentru realizarea acestora au fost realizate: activități transnaționale de învățare/ predare/ formare (LTTA), prezentări, workshop-uri, vizite de studiu, seminarii, webinarii, întâlniri transnaționale de proiect-TPM.

Activitățile proiectului au fost implementate într-un mod accesibil și incluziv. Metodele și tehnicile didactice au fost adaptate nevoilor de formare ale participanților, în concordanță cu obiectivele proiectului, ținând cont de contextul internațional de desfășurare. Activitățile au fost popularizate în așa fel încât toți elevii și profesorii care au dorit să poată participa.

Echipa de proiect a creat activități motivante pentru învățarea disciplinelor STEM/ STEAM prin intermediul limbii engleze și utilizând instrumente web. În cadrul activităților transnaționale de învățare/ predare/ formare (LTTA), organizate în România, Turcia, Polonia, Grecia și Croația pentru elevii și profesorii de liceu și gimnaziu din țările partenere au fost create resurse digitale pentru preșcolari și elevi din ciclul primar. Acestea au fost deja utilizate în diverse instituții (grădinițe, școli), cu care au fost încheiate parteneriate locale.

Rezultatele proiectului s-au concretizat într-o culegere de resurse digitale create de elevi și profesori (prezentări, animații, cărți în format digital, jocuri), care demonstrează competențe STEM/STEAM, competențe digitale și de comunicare îmbunătățite și au fost diseminate în interiorul fiecărei organizații și la nivel local/național prin intermediul rețelelor sociale, paginilor web ale organizațiilor, articolelor în publicații online, cercurilor pedagogice ale profesorilor, întâlnirilor elevilor în cadrul CȘE etc.

Considerăm că proiectul a fost unul benefic pentru elevii și profesorii școlii, a contribuit la creșterea motivației elevilor de a învăța, la reducerea abandonului școlar și a absenteismului și nu în ultimul rând, la creșterea vizibilității Colegiului Economic în comunitate.



*Prof. Ioana Consuela PĂUȘESCU  
Prof. Nadia Papa DRĂGULESCU  
Colegiul Economic, Râmnicu Vâlcea*

Beneficiile derulării parteneriatelor internaționale prin proiecte sunt multiple. Acestea completează și întregesc strategiile naționale privind asigurarea calității educației; permit creșterea calității activităților de învățare desfășurate cu elevii; cresc motivația elevilor pentru învățare/ cunoaștere; permit cunoașterea altor sisteme de învățământ și sporesc formarea competențelor de comunicare într-o limbă străină.

Unul dintre rezultatele vizibile și imediate o reprezintă modificarea produsă în metodele și tehnicile de învățare. Un aspect important al acestor proiecte este schimbul de valori culturale și tradiții; cu cât schimbul cultural este mai intens, cu atât vom deveni mai „europeni”. Proiectele Erasmus+ pot fi considerate o contribuție majoră la învățământul european, în special în domeniul lingvistic și cultural.

Proiectele europene reprezintă un mediu autentic de învățare și un vast domeniu unde cadrele didactice pot învăța prin intermediul comunicării, prin utilizarea noilor tehnologii și prin managementul de proiect.

Proiectele oferă: instrumente pedagogice care integrează noile tehnologii în procesul de învățare; cunoașterea țărilor participante; posibilitatea implicării în activități curriculare comune; participarea profesorilor la o rețea europeană și oportunități pentru dezvoltare profesională, prin colaborarea în proiecte internaționale și prin participarea la seminarii internaționale de formare/ schimburi de experiență; un cadru atractiv de învățare pentru elevi și pentru profesori; recunoașterea oficială și o mai mare vizibilitate a activității participanților la nivel național și european.

De asemenea, oferă o îmbunătățirea a relației cu conducerea școlii, mai multe activități de colaborare între profesori din școală pentru schimb de experiențe didactice și idei, o relație profesori-elevi mai bună și o mai multă deschidere a școlii către parteneriate.

La Colegiul Economic Rm. Vâlcea se derulează 2 proiecte europene de tip Erasmus +: Proiectul Erasmus+, KA2, 2021-1-HR01-KA220-SCH-000034415, cu titlul „Lingua Mathematica”, un proiect interdisciplinar- matematică și limba engleză având ca scop crearea și desfășurarea unor activități motivante pentru învățarea disciplinelor STEM/STEAM prin intermediul limbii engleze și utilizând instrumente Web și proiectul ERASMUS +, KA 2, 2022-1-RO01-KA220-SCH-000085126, cu titlul “YOUNG VOICES OF EUROPE”, care își dorește să-i aju-te pe tineri să realizeze importanța salvării lumii în care trăim, să-și facă cunoscute opiniile lor, să devină cetățeni activi care își susțin drepturile și vorbesc pentru ceea ce ei cred, să promoveze „Obiectivele de Dezvoltare Durabilă” (ODD) și o atitudine civică susținută.

Prin activitățile derulate (prezentări, dezbateri, expoziții, concursuri, mese rotunde, seminarii, jocuri interactive, ghiduri pentru profesori care să includă aspecte legate de însușirea matematicii și dezvoltarea durabilă, mobilități în țările partenere, etc), proiectele urmăresc să promoveze incluziunea socială, încurajarea abordărilor creative participative și interculturale.

Sperăm, ca prin aceste proiecte europene să contribuim la exersarea limbii engleze și a abilităților de comunicare și colaborare de către elevi, să le oferim oportunitatea să împărtășească lucruri noi din alte culturi și la rândul lor să transmită lucruri din cultura noastră și altor popoare, să-i determinăm să-și dorească să participe și pe viitor la astfel de experiențe interculturale.

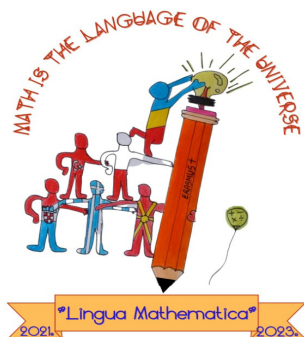

## Bibliografie

1. <https://edict.ro/dezvoltarea-profesionala-prin-intermediul-proiectelor-europene/>

# Modalități de însușire a normelor literare la clasele I-IV prin intermediul textelor narrative

Elena-Georgiana PODARU  
Liceul Gheorghe Surdu Brezoi

Norma literară reprezintă un model, impus de literatura de specialitate, cu care se confruntă vorbitorul și interlocutorul său în procesul de relaționare verbală și de comunicare atât orală, cât și scrisă.

Limba română are norme diverse de norme de înfăptuire a aspectului unic, care stă la baza realizării sistemului lingvistic. Normele permit realizarea corectă a utilizării noțiunilor de limbă și conduc înțelegerea vorbirii și comunicării între oameni. Orice eroare gramaticală sau deviere de la exprimarea corectă reprezintă încetarea limbii de a-și exercita funcția principală de comunicare eficientă, întrucât vorbirea devine de neînțeles.

Normele literare sunt caracterizate de un caracter dinamic și sunt asigurate de mijloacele de tip expresiv, care fundamentează procesul de însușire, de îmbunătățire și evoluție lingvistică.

Însușirea normelor literare este un proces complex, realizat riguros prin raportarea la standardele și modelele existente în limba literară. Normele oferă o perspectivă actuală asupra delimitării dintre ceea ce este corect și ceea ce este eronat.

## Rolul textului narativ în procesul de însușire al normelor literare

Textul narativ este textul în care autorul își exprimă ideile, gândurile, sentimentele prin intermediul personajelor și al întâmplărilor.

Textele narrative sunt opere literare, care au valențe formativ-educative și contribuie la dezvoltarea unor capacități cognitive și lingvistice. Fiecare text narativ este realizat riguros, fiind bazat pe imaginația și potențialul autorului, dar și pe normele literare gramaticale aflate în vigoare.

Copiii lecturează textele narrative și au astfel un contact direct cu conținutul acestora, care cuprinde cuvinte atât noi, cât și vechi, populare,

împrumutate din alte limbi, dar și expresii nuanțate și reprezentative pentru buna funcționare a comunicării. Astfel, textele narative sunt surse de reprezentare a vorbirii corecte sau surse purtătoare de modele gramaticale corecte. Standardele lingvistice de realizare a textelor narative, constituie un mod de a corecta unele greșeli de vorbire și exprimare, pe care copiii le fac în momentul actului de comunicare.

Prin lecturarea textului narativ, a exersării citirii, copilul își antrenează capacitățile de vorbire corectă și își însușesc regulile de utilizare ale limbii române, dar și normele literare.

De asemenea, un rol important în însușirea normelor literare este redat prin intermediul exercițiilor realizate pe baza textelor, fiind vorba despre exercițiile de tip gramatical sau exercițiile de formulare a unor idei, opinii sau rezumate a fragmentelor. În acest fel, copiii exersează exprimarea corectă. Normele literare prezente în cadrul textelor narative conduc la o învățare corectă, acestea având rol reglator. Normele literare contribuie la realizarea comunicării nuanțate. Raportarea vorbirii la normele existente și înțelegerea variațiilor conduc la obținerea succesului la nivel lingvistic, iar textele narative oferă suportul adecvat însușirii normelor de ordin literar.

**Abordarea textelor narative la clasele I-IV, include aspectele metodologice, redată sub forma etapelor următoare:**

- Integrarea textului în unitatea de învățare - textele narative suport sunt organizate în cadrul unităților de învățare, conform tematicii pe care o abordează;
- Stimularea copiilor pentru lecturarea și înțelegerea textului suport - relevarea unor date despre autor, operă, evenimente și personaje;
- Stabilirea unei conexiuni și familiariizarea elevilor cu textul narativ - lecturarea individuală și citirea în cadrul grupului;
- Explicarea cuvintelor, expresiilor și enunțurilor noi sau necunoscute - elevii operează în această etapă cu dicționare explicative, integrarea cuvintelor și a expresiilor în structuri enunțiative noi;
- Formularea unor întrebări pentru verificarea modului de înțelegere a textului narativ - enunțurile interogative pot fi adresate atât de învățător, cât și de elevi;
- Citirea în lanț a textului narativ-fiecare elev citește câte 2-3 propoziții, într-o

ordine care este stabilită anterior. În această etapă este exersat modul de citire;

- Citirea textului pe fragmente de tip logic - stabilirea informațiilor importante din text și delimitarea în fragmente;
- Alcătuirea planului de idei - fiecare fragment este analizat, rezumatul fiecărui fragment, stabilirea unei idei reprezentative sub forma unui enunț scurt, clar, corect;
- Povestirea textului narativ după planul de idei - etapă esențială de formare a deprinderii de exprimare corectă, de nuanțare a comunicării. Se respectă succesiunea logică a ideilor, iar enunțurile formulate sunt corecte, logice, gramaticale;
- Citirea - model a textului narativ de către învățător - citirea poate să fie realizată de elevii care cunosc cu exactitate tehnica citirii;
- Citirea după model - cadrul didactic apreciază modul în care citesc copiii;
- Citirea selectivă - învățătorul alege elevii care citesc;
- Realizarea unor exerciții de cultivare a limbii române - exercițiile se raportează la particularitățile textului narativ;
- Exerciții de scriere - acoperă o treime din durata timpului alocat lecturii și este recomandat ca scrierea să aibă conexiuni cu textul.

În clasele primare aceste etape sunt respectate cu strictețe, astfel încât să fie formate deprinderile de interpretare, analiză, sinteză și înțelegere, trăsături fundamentale ale textului narativ.

La clasele primare textele narative au rol formativ, de dezvoltare a conduitei morale și verbale, esențiale pentru comunicarea eficientă.

Textele narative au subiecte variate, care fac trimiteri la diverse situații, din care copilul poate să extragă și să învețe ceea ce este corect. Prin intermediul acestor specii literare, elevul este transpus într-o lume imaginară, unde devine un martor al firului epic și al acțiunilor întreprinse de către personaje.

Prin intermediul textelor de tip narativ, educația morală și educația intelectuală se dezvoltă, astfel elevul își sădește o concepție pozitiv-constructivă asupra aspectelor vieții și își dezvoltă competențele de comunicare atât orală, cât și scrisă. De asemenea, personalitatea copilului este

supusă unui proces de evoluție, prin sensibilizarea acestuia în urma lecturării textelor narative, care sunt purtătoare de modele de comportare umană, dar și de învățăminte.

Textele narative contribuie la amplificarea nivelului productiv al gândirii critice, care este activată în momentul în care copilul întâlnește în acestea personajele pozitive sau negative, evenimentele care au condus la producerea unui anumit fapt. Totodată, textele contribuie la dezvoltarea raționamentului, deoarece elevul descifrează mesajul transmis și își lărgeste domeniul cunoașterii prin intermediul noțiunilor prezentate și a întâmplărilor expuse, situații cu valoare instructiv-educativă din care copilul poate învăța permanent.

### Bibliografie

1. Coseriu, E., *Introducere în lingvistică*, Editura Echinox, Cluj-Napoca, 1983, (Traducere realizată de Ardeleanu E. și Bojoca E.);
2. Mangu, S., *Normele limbii române literare*, Revista de specialitate-Convorbiri didactice, Nr.19/decembrie 2017;
3. Gogoescu, G., *Comunicare în limba română*, Editura Cartea Românească Educațional, București; 2019,
4. Lazăr, A., N., *Elemente de didactica predării limbii și literaturii române în învățământul primar*, Editura Tiparg, Pitești, 2013.

## Inteligenta artificială și educația

Prof. dr. Carmen POPESCU

Colegiul Național Mircea cel Bătrân, Râmnicu Vâlcea

Ca urmare a noilor evoluții tehnologice, IA ocupă un loc tot mai important în viața de zi cu zi, inclusiv în educație. Cum poate fi aceasta integrată treptat în educație? Suntem noi pregătiți să o folosim? Posibilitățile sunt nelimitate...sau cel puțin așa pare.

Se tot vehiculează „învățarea cu IA”, adică

integrarea tehnologiilor , aplicațiilor în activitatea didactică, în vederea stimulării elevilor și îmbunătățirii instruirii. Mulți se tem și pe bună dreptate de IA, mai ales dacă facem referire la considerațiile de ordin etic. Orientările în materie de etică privind utilizarea acestora și a datelor în procesul de predare și învățare sunt menite să ajute cadrele didactice să înțeleagă potențialul pe care îl pot avea aplicațiile de IA și utilizarea datelor în domeniul educației. Și totodată, să crească nivelul de conștientizare cu privire la posibilele riscuri, astfel încât să poată interacționa în mod pozitiv, critic și etic cu sistemele de IA și să exploateze întregul potențial al acestora.

În afară de provocările legate de perpetuarea stereotipurilor și de protecția datelor elevilor, există și alte temeri justificate, asociate cu utilizarea IA în educație. Utilizarea impune o infrastructură, echipamente care pot fi costisitoare, anumite competențe tehnice avansate , pe care nu toți educatorii le au. O altă temere e legată de dependența de tehnologie ce poate duce la afectarea abilităților de comunicare și interacțiune socială a elevilor, limitarea perspectivei acestora – adică neexpunerea lor la idei noi.

Dacă ar fi să-i dăm o definiție – am putea să o numim – un sistem de calcul capabil să execute sarcini inteligente, desigur asociate cu mintea umană, sistem capabil să interpreteze și să proceseze informații, să învețe, să raționeze, să soluționeze probleme, să facă predicții, să ia decizii, chiar să creeze. Există numeroase utilizări promițătoare ale inteligenței artificiale care prefigurează ce se va întâmpla în câteva decenii. Inteligența artificială a demonstrat deja o capacitate uluitoare de a-i susține pe elevii cu nevoi speciale, fiind receptivă la abilitățile lor. Personalizarea învățării – fie că vorbim de elevi cu nevoi speciale sau de învățarea limbilor străine – reprezintă unul dintre cele mai promițătoare aspecte ale utilizării inteligenței artificiale în școli. Se dorește ca elevii să beneficieze de un mediu de învățare mai eficient cu ajutorul inteligenței artificiale care colectează, analizează datele referitoare la performanță, stiluri de învățare, interese ale elevilor. Plecând de la aceste date, sistemul poate adapta materialele, metodele de predare pentru a se potrivi nevoilor individuale ale elevilor.

Feedback-ul și evaluarea automată reprezintă unul dintre cele mai valoroase avantaje aduse. Inteligența artificială analizează precis și rapid răspunsurile elevilor la teste, exerciții. „Profesorii pot economisi timp prețios, deoarece nu mai sunt nevoiți



să treacă prin mii și mii de răspunsuri manual, ci primesc rezultatele instantaneu. [...]. Pe de altă parte, elevii primesc feedback imediat și consistent, ceea ce le permite să-și corecteze erorile și să-și îmbunătățească performanțele” (Open AI, 2023).

Inteligența artificială poate fi integrată și în jocurile educaționale. Jocul nu doar stimulează imaginația și creativitatea elevilor, dar îi ajută și să dobândească abilități practice și să-și dezvolte gândirea critică. Așa cum știm că dezbaterile, discuțiile în clasă reprezintă instrumentele cele mai puternice care întrețin gândirea critică, în aceeași manieră ajută și jocurile. Totul devine o experiență interactivă și distractivă, o experiență care îi captivează pe elevi.

Inteligența artificială identifică tendințe distructive la elevi; aceasta poate fi folosită în abordarea unor provocări educaționale cu care se confruntă educatorii la nivel global: abandonul școlar. Prin analizarea performanțelor școlare, participarea la activități extrașcolare, frecvența absențelor, inteligența artificială avertizează și intervine prompt și astfel instituțiile școlare adoptă măsuri de prevenire și personalizate pentru fiecare elev în parte.

„Asistenții virtuali”, entitățile virtuale, aplicațiile software funcționează ca asistenți personali atât pentru elevi cât și pentru educatori, facilitând procesul de învățare și predare. Aceștia le permit elevilor să acceseze resurse educaționale personalizate și să primească feedback personalizat cu privire la progresul lor. Progresul școlar se referă la o evoluție, o schimbare în bine a unui elev, progres care include elemente calitative. Nu putem să nu amintim starea de bine, care e strâns legată de învățare și motivație. Motivația este pilonul pe care se construiește succesul educațional.

Într-o lume din ce în ce mai digitală, integrarea IA în școli poate contribui într-o mare măsură la dezvoltarea educației și la pregătirea noii generații pentru provocările și oportunitățile viitorului, și de ce nu, pentru meseriile viitorului. Conștientizarea IA înseamnă a învăța să o folosim corect, în siguranță, să aducă beneficii, atât educatorilor cât și instituțiilor educaționale. Ce aduce inteligența artificială în procesul instructiv-educativ? Dobândirea de competențe noi, gândirea computațională, soluționarea problemelor, abilitățile necesare programării și prelucrării datelor. Se cere să înțelegem cât de bună este maniera de a schimba felul în care educăm și pregătim elevii. Este posibil ca inteligența artificială să aibă un efect semnificativ asupra educației și să conducă la schimbarea educației,

datorită avantajelor și dezavantajelor. Important este ca aceasta să vină în ajutorul real al educatorilor.

### Bibliografie

1. [www.schooleducationgateway.eu](http://www.schooleducationgateway.eu)
2. [www.theedadvocate.org](http://www.theedadvocate.org)
3. [www.stiintaonline.ro](http://www stiintaonline.ro)

## **R**olul familiei și **R**olul grădiniței în conturarea conduitelor morale la preșcolari

Maria Magdalena, POPESCU  
Școala Gimnazială Tomșani

Preșcolăritatea, sau cea de-a doua copilărie, se caracterizează printr-o deosebită receptivitate la influențele mediului și prin ritmuri accelerate de dezvoltarea psihică. Se știe că pentru marea majoritate a preșcolarilor, grădinița este cel de-al doilea factor care exercită influențe puternice asupra formării personalității lor, primul fiind familia.

Intrarea în grădiniță a copilului va întregi gama acțiunilor și relațiilor necesare dezvoltării sale, familia și grădinița acționând împreună asupra evoluției acesteia. Sub influența familiei pot apărea cel puțin trei situații:

- Copiii au *comportamente pozitive*, corespunzătoare numai pentru unele situații – familia este mediul în care copilul observă primele modele de comportament și acesta este spațiul în care ei se identifică cu normele predominante. Climatul de căldură și dragoste, atmosfera de grijă și sinceritate, comunicarea permanentă dintre părinți și copii, exemplul personal al acestora reprezintă un indicator și un climat educativ favorabil formării acestor comportamente pozitive.

- Unii copii pot manifesta *conduite neadecvate, negative* – în situația în care pe lângă nucleul familiei (mama și tata), în educația copiilor se implică și bunicii, iar în unele cazuri și rude apropiate (unchi, mătuși), influența acestora știrbind

uneori, autoritatea părinților, atât de necesară în procesul educației. Tot în această situație sunt familiile în care există un climat de supra-protecție, de satisfacere a tuturor dorințelor copiilor, creându-se astfel condițiile formării la aceștia a unor trăsături negative de caracter: egoismul, lenea, înfumurarea, nonconformismul, încăpățănarea.

La alți copii pot să lipsească unele atitudini și comportamente pentru că familia nu are ocazia să le formeze – în această situație se află copiii a căror familie este de o condiție socială precară, nivel cultural foarte scăzut, situație financiară slabă, familii monoparentale sau de a căror educație se ocupă aproape integral bunicii și rudele apropiate. Educatoarea va lucra altfel, cu copiii care se manifestă diferențiat, au nevoi deosebite de dezvoltare, cer intervenții educative chiar individualizate.

În cazul celor ce provin din familii care au influențe pozitive dominante și comportamentele lor sunt pozitive și eficiente, grădinița urmărește consolidarea lor și extinderea în situații noi. Dacă unii copii au deja formate atitudini de respect pentru alții (salută când vin și pleacă de la grădiniță, oferă sprijin copiilor mai mici sau de aceeași vârstă, împrumută jucăria care le aparține), educatoarea nu trebuie să piardă ocazia valorizării copilului și astfel să-l facă să se simtă mândru că le stăpânește și, cu siguranță acesta le va repeta și le va îmbogăți. De asemenea față de achizițiile din familie ale copilului, grădinița trebuie să urmărească dezvoltarea altora noi (să mănânce și să se îmbrace singuri, să pună jucăriile la locul lor după ce s-au jucat), pentru care ea are mai bune condiții.

Abia în acest mediu se pot forma *conduite de colaborare, cooperare*, pentru că aici copilul trăiește relaționarea cu egalii și are astfel posibilitatea să-și construiască o imagine de sine adecvată, care să fie baza pentru *inițiativă* (în organizarea unor jocuri, concursuri; în sugerarea unor teme de discuție, a unor modalități de amenajare a spațiului educațional), *implicare* (în amenajarea ariilor de stimulare; în păstrarea ordinii la jucării; în rezolvarea unor mici conflicte apărute între copii; în aranjarea cărților în minibibliotecă), *acțiune de grup* (să coopereze în realizarea sarcinilor de lucru, oferind sprijin colegilor; să rezolve unele situații probleme în cadrul grupului prin asumarea rolului de lider; să fie capabil să aștepte în rezolvarea unei sarcini date; să accepte ajutorul; să respecte regulile grupului).

Așadar, grădinița complementarizează și lărgeste educația în familie, dar și o depășește prin

nivelul activității instructiv-educative și competența educatoarelor stopează comportamentele care nu se mai potrivesc cu cele din afara familiei (așteaptă permanent atenție, ajutor, recompense, admirație) și contracarează cu hotărâre comportamentele negative ale copiilor care provin din familii cu mari carențe educative (sunt agresivi, vorbesc urât, mint, își însușesc ce nu este al lor).

Cadrul instituționalizat în care se desfășoară educația pentru societate îl reprezintă *grădinița, prima școală a democrației*, ce pregătește pentru viață cetățeanul de mâine înzestrat cu deprinderi sociale:

- Comportamente automatizate ale conduitei sociale ce se formează ca răspuns la anumite cerințe care se repetă în condiții relativ identice;
- Norme și reguli de conduită socială – se referă la rezultatele comportării, la faptele sociale, la modul în care se manifestă comportarea;
- Drepturi și îndatoriri ce-i revin într-o țară cu o democrație în continuă ascensiune: să fie ascultat, să-și exprime părerile, opiniile, să comunice dar să și asculte, să respecte regulile grupului, să colaboreze în jocuri, să fie politicos, să fie respectuos, să fie sociabil, să fie tolerant etc.

Educația pentru societate, se realizează atât în cadrul activităților curriculare cât și a celor extracurriculare. Ea se desfășoară în cadrul unui proces interdisciplinar, zilnic cuprinzând forme de realizare pe cât de multiple pe atât de variate și vizează toate domeniile de activitate.

În grădiniță sunt urmărite următoarele aspecte:

- Cunoașterea și respectarea normelor de comportare în societate, educarea abilității de a intra în relație cu ceilalți ;
- Educarea trăsăturilor de voință și caracter și formarea unei atitudini pozitive față de sine (curaj, autodepășire, disciplină, dragoste, demnitate, încredere, spirit autocritic, orgoliu) și față de ceilalți (cinste, altruism, corectitudine, fermitate, dragoste, grijă, sinceritate, încredere, simpatie, spirit critic, interes).

Cum dimensiunea moral-civică a educației preșcolare nu se realizează printr-un singur tip de activități, cum componenta morală a personalității umane se întrepătrunde într-un mod dinamic și

complex cu toate celelalte componente, este destul de dificil de fixat finalitățile și obiectivele specifice fără a încălca și alte teritorii.

Ceea ce se conturează clar este că la debutul școlarității, copilul de șapte ani trebuie să cunoască principalele valori și norme morale, pe care chiar dacă nu le înțelege în profunzimea semnificației lor, trebuie să le respecte. În această perioadă el se află încă în stadiul moralei heteronome al moralei supunerii față de adultul de care depinde major nu doar social și intelectual, ci și, mai ales, afectiv. Pentru a realiza această finalitate educația preșcolară are o serie de obiective generale, unele condensându-se în zona afectivului, iar altele în cea a social-atiitudinalului, dar ambele câștigând în specificitate odată cu particularizarea la conținuturi de o anumite factură, pentru ale căror unități distincte se pot chiar transforma în obiective operaționale.

Astfel, copilul trebuie să fie capabil :

- Să recunoască comportamentul nonverbal, verbal și paraverbal (gesturi, cuvinte, mod de a vorbi) specifice diferitelor trăiri afective ale celor din jur, pentru a-i înțelege mai bine și a putea colabora cu ei ;
- Să manifeste simpatie și empatie față de co-vârșnici, față de adulții din jur ;
- Să dețină capacitatea de autocontrol al emoțiilor mai puternice ;
- Să se manifeste cu o anumită constanță în relațiile cu copiii și adulții, indiferent de contextul afectiv în care se dezvoltă aceste relații;
- Să manifeste capacitate de înfrânare în fața unei acțiuni dorite, capacitatea de a aștepta până îi vine rândul la o acțiune sau de a renunța la ceva ce îi este interzis pentru că este dăunător;
- Să se manifeste corect atât în caz de eșec cât și în caz de reușită, mobilizându-și voința de a continua în ambele situații, indiferent de gradul de dificultate a sarcinilor următoare;
- Să se respecte pe sine și a-i respecta pe cei din jur (adulți sau copii);
- Să manifeste o motivație pozitivă (intrinsecă sau extrinsecă) față de activitățile cu valențe educative, izvorâte din trăiri afective pozitive ce însoțesc desfășurarea activităților respective.
- Să conștientizeze locul și rolul său în

familie, în grădiniță și grupurile de copii; acest aspect se verifică prin faptul că preșcolarul poate să prezinte familia sa și locul său în aceasta, să explice rolul fiecăruia dintre membrii familiei, să descrie grupa din grădiniță și să-și fixeze locul în contextul ei etc.;

- Să manifeste autonomie în activitățile zilnice legate de igiena personală, de hrănire și îmbrăcare/încălțare, de ordonarea spațiului de joc etc.
- Să enumere și explice, la nivelul vârstei preșcolare, regulile cerute de educația pentru propria sănătate și a celorlalți;
- Să cunoască (cu posibilități de enumerare, prezentare și explicare) normele morale ce trebuie respectate în familie, în grădiniță și în societate și să le respecte în comportamentul cotidian;
- Să manifeste dorința de relație socială pozitivă cu co-vârșnicii și cu adulții;
- Să fie acceptat în grupurile de joacă și de activitate ca un partener corect și dezirabil;
- Să respecte, în baza cunoașterii lor, regulile de circulație rutieră;
- Să respecte normele de protecție a vieții proprii și a celorlalți (prin utilizarea corectă a unor instalații sanitare, a curentului electric, a unor aparate de uz casnic etc.);
- Să respecte pe cei necunoscuți la fel ca pe cei cunoscuți, manifestând un comportament civilizată și acolo unde nu este cunoscut;
- Să evalueze corect valorile morale (valoarea de adevăr, bine, armonie, credință, respect etc.) și a le respecta în contextul specific vieții și activității la vârsta preșcolară.

### Bibliografie

1. Bonchiș, E., (coord.), *Dezvoltarea umană*, Editura Imprimeriei de Vest. 2000,
2. Cojocariu, V., *Secrete metodice în didactica preșcolară*, vol. 2, Editura C.C.D., Bacău. 2006;
3. Cojocariu, V., *Secrete metodice în didactica preșcolară*, vol. 2, Editura C.C.D., Bacău. 2006;

4. Crețu, C., *Psihopedagogia succesului*, Iași, Editura Polirom, 1997.

## **Premisa integrării active a tinerilor în societate. Modele de bune practici în activitatea didactică din perspectiva disciplinei religie**

Pr. prof. Liviu LAZĂR  
Școala Gimnazială Teodor Bălășel, Ștefănești

Cu emoții firești, cu ajutorul parohiilor, dar mai ales al lui Dumnezeu, Cel ce întoarce răul în bine, provocarea cea mare devine o treaptă ce ridică și consolidează statutul orei de religie, atât în școală, cât și în peisajul social românesc. Mobilizarea extraordinară a profesorilor de religie, a Inspectoratelor Școlare, a preoților parohi, a ierarhilor, a părinților constituiți în Asociația „Părinți pentru ora de Religie”, la nivelul întregii țării, a dovedit tuturor că ora de Religie este dorită, „făcând în continuare parte din trunchiul comun al structurii educaționale”.



Misiunea dascălului de Religie nu este ușoară, considerăm că este cel mai dificil mod de colaborare elev-profesor, deoarece nu există frica notelor, presiunea examenelor naționale, ori a altor considerente externe persuasive, ci e doar tehnica de abordare individuală a profesorului care poate face din disciplina pe care o predă o sărbătoare a

bucuriei vieții, o provocare intelectuală ce acaparează atenția sufletului, altfel spus profesorul e metoda. Dificultatea și măreția acestei demnități constă în necesitatea unei pregătiri sufletești și intelectuale temeinice, în deschidere spre iubirea celuilalt, în armonizarea dintre cuvânt și faptă, toate din partea profesorului.

În întregime ora de religie depinde de un complex de factori - legislație, curriculum, didactica, profesorul, Biserica, părinți, cadre didactice, fiecare purtând o parte din succesul sau reușita unui demers didactic exemplar. Probleme sau provocări au fost, sunt și vor apărea mereu, soluțiile se obțin prin colaborare spre aceeași finalitate deja stabilită- educație religioasă asumată, centrată pe elev, făcută prin profesorul de Religie dedicat misiunii pe care Dumnezeu i-a încredințat-o.

Principalele direcții de modernizare a curriculumului românesc au la bază diagnoza actualului curriculum și a sistemului de educație, dar și câteva repere europene, precum cadrul calificărilor și competențele-cheie. Două dintre aceste direcții sunt flexibilizarea curriculumului prin personalizarea educației și centrarea pe elev. Acestea implică atât o bună cunoaștere a nevoilor de dezvoltare ale elevului, în funcție de care se construiește demersul educațional, cât și utilizarea unor strategii didactice care să angajeze în activitate toți elevii și care să permită adecvarea la diferitele nevoi și stiluri de învățare ale acestora.

Radiografia procesului de învățământ în cadrul disciplinei Religie, așa cum se desfășoară astăzi, scoate în evidență atât aspecte pozitive cât și curențe care necesită o reconsiderare. În prezent, programa disciplinei Religie pentru învățământul primar este elaborată potrivit unui nou model de proiectare curriculară, centrat pe competențe. Construcția programei este realizată astfel încât să contribuie la dezvoltarea profilului de formare al elevului din ciclul primar. Astfel, față de vechea programă școlară la ciclul primar, s-au făcut modificări majore în ceea ce privește competențele generale, specifice și conținuturile învățării.

Profesorul de Religie, conștient de misiunea pe care o are de îndeplinit prin întreaga sa activitate didactică – să învețe pe alții cuvântul lui Dumnezeu – trebuie să fie mereu preocupat de a descoperi cele mai adecvate mijloace pentru a duce cuvântul lui Dumnezeu la inima elevilor săi.



Acum, poate mai mult ca oricând, i se cere profesorului de Religie să fie un cadru didactic cu o excelentă pregătire metodică și științifică în disciplina pe care o predă ca să poată promova în cadrul orei un dialog frumos și de calitate cu elevii săi și să poată oferi un răspuns bine argumentat la întrebările și neliniștile lor. Profesorul de Religie va alege spre dezbateri și unele teme cu caracter interdisciplinar în care principiile și valorile religioase să îndeplinească o funcție de sinteză.

De asemenea, predarea conținuturilor este necesar să se facă astfel încât învățarea elevilor să nu fie una mecanică, ci elevii să poată reflecta asupra noțiunilor însușite, să le aplice în viața de zi cu zi. Prin aceste ore în care credința nu se predă și nu se învață din perspectiva îmbogățirii culturii generale a elevilor, sufletul tinerilor este deschis spre a cunoaște iubirea lui Dumnezeu. Pe lângă pregătirea de specialitate, profesorul trebuie să învețe și să se adapteze eficient la solicitările crescânde ale societății actuale, precum și la nevoile sufletești ale elevilor pe care îi întâlnește la fiecare oră. De aceea, cunoașterea percepțiilor, a trăirilor și a caracteristicilor educației religioase în diferite etape psiho-genetice devine un imperativ.

Profesorul va urmări să identifice și să delimiteze tipurile de argumente care se pretează în anumite momente ale educației religioase. La aceste cerințe se poate ajunge printr-o permanentă preocupare de propria formare profesională, dar în același timp și mai presus de toate, prin chemarea ajutorului și a binecuvântării lui Dumnezeu în tot ceea ce face.

Profesorul de Religie trebuie să fie atent să nu se focalizeze exclusiv pe propria sa formare academică, ci să se preocupe și de propria formare duhovnicească. Aceasta a fost o prioritate a

profesorului indiferent de exigențele în schimbare ale lumii în care trăiește, pentru că așa cum spunea Mitropolitul Antonie de Suroj, nimeni nu poate duce pe cineva acolo unde el nu a fost și dacă nu a parcurs drumul respectiv.

Este bine știut faptul că, indiferent de vârsta elevilor cu care se dialoghează, principalul mijloc de educație este viața profesorului, model pentru elev, dar și pentru familia lui. Slujitorul catedrei, dacă nu se îndreaptă mai întâi el spre Sfântul Altar și nu este convins de locul lui în Biserică, nu-i va putea convinge nici pe elevii săi, care au nevoie de modele. Profesorul trebuie să fie el cel dintâi participant la viața Bisericii. În această perioadă, adolescentul are nevoie de modele de viață și își conturează un ideal.

Ancorați în viața Bisericii, tinerii de astăzi pot deveni și ei, la rândul lor, modele pentru cei din jurul lor. Este îmbucurător faptul că, deși confrunțați cu atâtea probleme, din ce în ce mai mulți tineri reușesc să-L găsească pe Dumnezeu și să se implice în viața Bisericii. Fără profesori adevărați, nici cea mai bună organizare a învățământului, nici cele mai potrivite metode și mijloace nu prețuiesc nimic. Însă toate aspectele enumerate ce vizează didactica orei de Religie nu sunt suficiente, dacă nu sunt dublate și de grija sufletească a profesorului de Religie față de elevii săi, manifestată în purtarea permanentă a elevilor în rugăciune și în preocuparea de progresul lor moral – duhovnicesc.

Ceea ce trebuie să încununeze metoda de predare în învățământul religios este metoda iubirii, pe care profesorul trebuie să o aibă mereu la îndemână și să o lase să pătrundă în sufletul elevilor săi. Modul de relaționare a profesorului cu elevii săi este foarte important în perioada adolescenței. Acesta trebuie să fie atent să nu respingă cu duritate afirmațiile elevilor săi, chiar dacă uneori sunt și eronate și să respecte punctele lor de vedere. Dialogul care se poartă trebuie să fie sincer, deschis, argumentat, bazat pe respect și să evite tentele ironice, moraliste sau culpabilizatoare.

Prin această manieră de abordare discretă și delicată a profesorului sunt mai multe șanse ca elevul să-și deschidă sufletul și astfel, relația profesor - elev să se consolideze. De asemenea, nu se dorește ca profesorul să le impună elevilor credința, ci trebuie cultivate motivația și interesul. O atragere forțată la religie, în această fază critică, poate fi dăunătoare și pentru elev, dar și pentru ideea credinței în sine. „Profesorul care știe să-și impună autoritatea într-un mod mai discret are mult de câștigat”. Este important

ca elevul să nu se simtă dirijat, ci protejat pentru că unii elevi „nu refuză neapărat autoritatea profesorului, ci mai degrabă refuză impunerea autorității într-un mod excesiv”.

Sunt și mulți alți factori care au un impact asupra orei de Religie: condițiile concrete din școala respectivă, atitudinea părinților, lipsurile materiale sau problemele familiale pe care unii elevi le poartă în sufletele ca o povară etc.

Învățământul religios modern cere de la toți participanții actului educațional un suflet deschis spre primirea adevărilor de credință, iar de la profesor în mod special credință, iubire și înțelegere pentru toți cei care îl înconjoară în procesul instructiv-educativ, dar și o metodă pedagogică bine pusă la punct și o pregătire temeinică. Întreg actul educațional trebuie să fie reflexiv, iar profesorul să se interogheze permanent asupra eficienței prestației sale didactice. Numai printr-o abordare reflexivă, cadrul didactic poate identifica minusurile activității sale cu elevii și prin perfecționare să descopere acele soluții care să îi optimizeze procesul instructiv-educativ.

### Bibliografie

1. Pr. Vasile Gordon, *Profesorul cu vocație și caracter – cheia reușitei educației religioase*, în *Educația din perspectiva valorilor*, Tom I: Summa Theologiae, Editura Aeternitas, Alba Iulia, 2010;
2. Pr. lect. dr. Gheorghe Holbea, pr. lect. dr. Dorin; Opreș, Monica Opreș, diac. George Jambore, *Apostolat educațional. Ora de Religie – cunoaștere și devenire spirituală*, Editura Basilica a Patriarhiei Române, București, 2010.

## Comunicarea- cheia succesului în mediul școlar

Elena-Fabiola PRODĂNESCU

Colegiul Național de Informatică Matei Basarab,  
Râmnicu Vâlcea

„O școală adevărată este cea în care învață și elevul și profesorul.”(C. Noica)

Omul este o ființă socială, al cărui destin este să se împlinescă și să se afirme printre semenii săi. Oricât de mult ne-am concentra asupra propriei ființe, oricât de mult am încerca să ne refugiem în sinea noastră, să rămânem spectatori contrariați de lupta pentru existență a semenilor noștri, care ne-a transformat lumea într-un uriaș câmp de bătălie, presărat cu iluzii sau șanse ratate, într-un final trebuie să acceptăm că suntem cu toții o echipă, că în ciuda diferențelor dintre noi, avem cu toții un scop comun: acela de a supraviețui acestei lumi. Acceptăm că suntem un grup social, o mare echipă, pe care timpul, spațiul, hazardul sau destinul o împarte în mai multe echipe mai mici: familia, școala, clasa, colegii de serviciu, prieteni, anturaj. Strânși la un loc cu alții asemenea nouă, devenim deci un grup care trebuie sudat, consolidat, care e nevoie să comunice eficient, să construiască, să evolueze, să reziste agresiunilor din afara lui. Societatea te asimilează, îți creează sentimentul apartenenței, prin intermediul acestui grup, căruia tu, ca individ, îi aparții. Pentru ca acest grup să rămână în coeziune trebuie să comunice-este condiția imperios necesară evoluției. Comunicarea este fluidul magic care circulă prin întregul sistem spre a-l face funcțional.

Pentru a construi o relație e nevoie de timp, iar pentru a construi o relație de încredere e nevoie de și mai mult timp. Din experiența acumulată de-a lungul timpului, dezvoltarea unei relații de încredere începe cu discuții personale referitoare la pasiuni, preocupări, experiențe trecute, pentru că acestea ne dau ocazia să ne ancorăm în viața celorlalți, să căutăm puncte comune, să ne deschidem. Acesta este primul pas în depășirea barierelor de comunicare și de colaborare în cadrul unei echipe. Cu cât suntem mai deschiși, cu atât ne este mai ușor să primim și să oferim feedback, important pentru perfecționarea

continuă personală și a echipei în vederea atingerii scopului propus. Astfel, și în mediul școlar trebuie generată o atmosferă prietenoasă, de colaborare și comunicare deschisă între elevi și profesori, dar și între profesori și colegii lor, succesul fiind condiționat de această formă de exprimare. Discuțiile directe, eliberarea gândului de incertitudini și nesiguranță deschide calea către negociere, colaborare, unitate, spre armonizarea dorințelor și aspirațiilor. Cu cât se instaurează mai rapid un climat de cooperare între membri, cu atât se ajunge mai repede la o stare de încredere reciprocă fără de care munca în echipă este lipsită de eficiență. Numai atunci când membrii echipei nu se mai simt incomodați de ideea de deschidere față de colegii lor, încep să acționeze fără să încerce să se autoprotejeze. În cadrul unei echipe, comunicarea bazată pe încredere totală poate fi privită ca o stare ideală. Este dificil ca în momentul în care facem parte dintr-o echipă să adoptăm o atitudine deschisă fiindcă de mici dezvoltăm deprinderi competitive. Ceea ce face ca rezultatul muncii în echipă să fie unul superior rezultatelor individuale este complementaritatea competențelor deținute de membri. Iar această complementaritate în cadrul unei echipe trebuie privită ca un plus care aduce valoare și nu ca pe un declanșator de dispute interne. Este foarte important pentru funcționarea echipei ca membrii să încerce să se descopere și ca persoane. Totodată, și la nivelul unității de învățământ trebuie avută în vedere importanța comunicării. Astfel, în mediul organizațional, lucrul în echipă este principala modalitate de interacțiune a angajaților, indiferent de mărimea școlii sau de complexitatea activităților de întreprins. În momentul în care mai multe persoane au un scop de atins și încep să lucreze eficient în vederea atingerii acestuia, acestea formează o echipă. Însă scopul comun nu este suficient pentru a determina mai multe persoane să depună o muncă eficientă. De aceea este foarte important ca fiecare unitate școlară să aibă o cultură organizațională care să încurajeze munca în echipă.

*Comunicarea reprezintă modalitatea prin care oamenii relaționează între ei, un proces complex care poate genera diferite relații între oameni, caracteristica generală prin care se identifică societatea zilelor noastre. În comunicarea didactică profesorul trebuie să știe să asculte. Elevul conștientizează dacă partenerul lui de comunicare doar pare că-l ascultă și atunci refuză să mai comunice. În relația de comunicare, profesorul trebuie să creeze o situație favorabilă exprimării*

*elevului care să nu se simtă judecat sau manipulat prin întrebări. A ști să ascuți este o știință și o artă. Din ce în ce mai mult observăm în relațiile cu ceilalți că foarte puțini oameni știu să asculte. Chiar dacă dau această impresie, tot limbajul trupului lor atestă că de fapt informația nu ajunge la ei. Absența comunicării rezultă și din absența ascultării reale a interlocutorului.*

Care ar fi însă conotațiile acestui proces dacă l-am raporta strict la activitatea școlară? În ce măsură poate fi comunicarea benefică sau nu unei învățări eficiente?

O comunicare eficientă poate asigura în mare măsură progresul școlar, la fel cum deficiențele în comunicare garantează eșecul. Comunicarea trebuie să se realizeze atât între profesor și elev, cât și în cadrul colectivului de elevi. În egală măsură, comunicarea poate asigura un așa-numit „fir roșu” al lecției, care oferă elevului răs-punsurile de care acesta are nevoie. De fapt, profesorul-model este acela care își structurează întreaga activitate de la clasă pe o comunicare eficientă, care să fie în concordanță cu nivelul de pregătire al clasei și care să răspundă nevoilor copilului.

În cadrul colectivului, elevii comunică întotdeauna, însă această comunicare trebuie să favorizeze consolidarea unor relații constructive între ei. Spre exemplu, elevii comunică cel mai bine atunci când trebuie să lucreze în echipă sau când profesorul utilizează în procesul de predare metode interactive. Munca în echipă generează ceea ce se numește „zumzet creativ” și în cadrul căruia copiii au ocazia de a-și spune părerea, de a învăța unii de la alții. Astfel, comunicarea eficientă înseamnă relaționare, inter-cunoaștere, întrajutorare, cooperare, muncă în echipă, cu alte cuvinte, o cheie care deschide „poarta succesului școlar”.

Dacă am încerca să extindem această sferă a comunicării, am ajunge la concluzia că aceasta trece dincolo de activitatea școlară propriu-zisă, întrucât copilul comunică și în afara școlii. Un rol deosebit de important îl deține în acest caz comunicarea dintre părinți și copii. Astfel, copilul trebuie să vorbească cu părintele, iar acesta trebuie să aibă disponibilitatea de a-l asculta.

De asemenea, deficiențele în comunicare ar putea constitui cauza eșecului școlar pe termen lung. În cazul în care profesorul nu comunică în mod eficient cu elevul (vorbește pe un ton prea elevat pentru nivelul copilului, nu-i ascultă niciodată părerile sau dorințele, nu-și stabilește conținuturile

și obiectivele în concordanță cu nivelul de pregătire al acestuia, vorbește puțin și monoton, fără a realiza dacă elevul înțelege sau nu, este excesiv de sever), consecințele pot fi catastrofale. Intervine plictiseala, incapacitatea de a înțelege lecția și de a o pregăti pentru data viitoare, teama copilului de a-și spune părerea în fața unui profesor inflexibil, fapte care duc pe o perioadă îndelungată la un eșec școlar garantat.

O comunicare inefficientă în cadrul colectivului generează în egală măsură consecințe negative, deoarece copiii timizi vor fi marginalizați de către cei care sunt obișnuși să dețină controlul.

Acești copii vor refuza să se integreze în colectiv, neparticipând la anumite activități și ajungând cu timpul să înregistreze un regres școlar. Deficiențe în comunicare la nivel de colectiv se regăsesc și atunci când, din anumite motive, unii elevi sunt extrem de violenți, impunând la nivelul întregii clase o atmosferă agitată. Aceștia sunt, în egală măsură, evitați de ceilalți și uneori se întâmplă să fie excluși din colectiv.

Comunicarea inefficientă dintre părinți și copii (părinți excesiv de severi sau care nu au timp să discute cu copilul) afectează starea de spirit a copilului și de cele mai multe ori ritmul în care acesta învață, fapt care poate provoca agitația, lipsa de atenție a copilului, oboseala, iar pe termen lung insuccesul școlar sau chiar eșecul.

În concluzie, comunicarea în sine nu reprezintă elementul vital în asigurarea progresului școlar, ci felul în care ea este folosită pentru atingerea acestui scop.

## ***P*roiectarea și învățarea diferențiată**

*Prof. înv. preșcolar Adriana VĂCĂLIE*

*Prof. înv. preșcolar Elena DEACONU*

*Grădinița cu program prelungit Berislăvești*

Unul dintre cele mai actuale concepte ale societății de astăzi este educația diferențiată și personalizată a copiilor, ca un răspuns al școlii la problematica complexă a societății actuale. Dacă mult timp copilul a trebuit să se adapteze la cerințele

grădiniței și școlii, astăzi este din ce în ce mai evident că școala este cea care trebuie să se plieze, să se adapteze nevoilor copilului. Educația centrată pe copil – iată unul dintre răspunsurile la întrebarea „Ce facem pentru copilul nostru?”. Pentru a centra conținuturile învățării pe copil, trebuie, în primul rând, să-i cunoaștem particularitățile psihofiziologice, ceea ce înseamnă cunoașterea temperamentului, nivelul de priceperi și deprinderi, interesele, potențialul intelectual, trăsăturile de personalitate etc. Respectarea diferențelor individuale trebuie să ducă la tratarea diferențiată a copiilor, la crearea unor situații de învățare care să permită progresul copilului, pe diferite căi, prin realizarea aceluiași obiective. Practic, trebuie create situații de învățare care să determine o participare activă a copilului în procesul de învățare prin interacțiuni directe.

În sprijinul abordării diferențiate a copiilor vin o serie de documente legislative la nivel mondial, precum: „Convenția Internațională privind Drepturile Copilului”, „Declarația Universală a Drepturilor Omului”, Legea Învățământului, alte articole de lege din legislația mondială. Toate, la unison, exprimă dreptul copilului de a fi tratat în așa fel încât să i se asigure o dezvoltare armonioasă, în funcție de personalitatea fiecăruia.

Pentru a centra conținuturile învățării pe copil, trebuie, în primul rând, să-i cunoaștem particularitățile psihofiziologice, ceea ce înseamnă cunoașterea temperamentului, nivelul de priceperi și deprinderi, interesele, potențialul intelectual, trăsăturile de personalitate etc. Foarte importantă este și cunoașterea eredității socio-culturale cu care copilul vine din familie.

Respectarea diferențelor individuale trebuie să ducă la tratarea diferențiată a copiilor, la crearea unor situații de învățare care să permită progresul copilului, pe diferite căi, prin realizarea aceluiași obiective. Practic, trebuie create situații de învățare care să determine o participare activă a copilului în procesul de învățare prin interacțiuni directe

Sistemul de modalități adoptate în vederea diferențierii instruirii constă în combinații variabile ale factorilor care definesc procesul didactic și anume:

- Conținutul instrucției cu efecte asupra structurii sistemului preșcolar;
- Modul de grupare a preșcolarilor;
- Timpul sau ritmul de lucru;
- Metodele de lucru.

În acest sens, combinațiile cele mai frecvente, justificate logic și metodic sunt:



- Variații în conținutul structurii și ritmului de lucru;
- Același conținut, dar timp variabil;
- Același ritm de lucru, dar conținut diferit ca volum și complexitate;
- Grupări variate de copii, însoțite de variații asupra conținutului și a timpului;
- Variabilitatea metodelor de lucru și a modalităților de realizare a conținutului activităților.

Concluzionând, iată ce putem face pentru fiecare copil:

- Să-i asigurăm o educație diferențiată și personalizată;
- Să organizăm situațiile de învățare, care să determine o participare activă, să ducă la o învățare pe cont propriu;
- Pentru că există stiluri de învățare diferite, să implicăm copiii în acte de instruire diferențiate.

Unul dintre stilurile promovate în prezent este **învățarea individualizată**, care presupune proiectarea și realizarea activităților didactice în funcție de particularitățile individuale ale copiilor.

Trebuie individualizate nu doar conținuturile, ci și mijloacele de învățământ, dar și metodele de predare-învățare-evaluare-autoevaluare. Într-o grupă sunt copii care, datorită mediului în care trăiesc, au multe cunoștințe despre o temă dată, alții au cunoștințe medii sau deloc. De aceea stabilim conținuturile aceleiași teme în funcție de aceste criterii. Sunt preșcolari care au nevoie de suport vizual ori doar lingvistic, așa că folosim mijloace de învățământ și materiale didactice variate și de bună calitate. În funcție de toate acestea stabilim și itemii de evaluare și determinăm actul de autoevaluare, în care copilul stabilește singur ce a înțeles, ce mai dorește să știe despre tema dată.

Procedând în acest fel, vom respecta dreptul la diversitate, vom acorda șanse egale tuturor copiilor, prin recunoașterea diferențelor de capacitate, care poate fi înnăscută sau dobândită și vom asigura egalitatea accesului la educație, în funcție de aptitudini și nevoile individuale.

Acest stil de învățare prezintă avantajul recuperării rapide a cunoștințelor, priceperilor și deprinderilor pe care copilul nu le posedă, sau, după caz, prin lucru individual, copiii cu capacități mai înalte pot învăța și lucra mai mult, nu sunt înfrânați, ținuți în loc de restul grupei.

Ca dezavantaje, pot remarca instalarea unor

relații de competiție nelocală, lipsa comunicării cu ceilalți copii.

Un al doilea stil de învățare este cel **prin cooperare**, care presupune:

- Un scop comun pentru toți membrii echipei;
- O structurare bună a grupului, conform inteligențelor multiple ale membrilor săi;
- Valorificarea experienței fiecărui individ.

Deviza învățării prin cooperare ar putea fi: „Învățați împreună, aplicați singuri”! Conform noilor cercetări pedagogice, acest stil de învățare are o mulțime de avantaje, printre care: este valorificat potențialul fiecărui copil; copiii se completează unul pe celălalt, fără a lăsa loc competiției în grup; fiecare membru al grupului se simte util prin ceea ce știe și este capabil să facă; socializarea este mai puternică și se leagă prietenii de durată; crește respectul față de sine; se îmbunătățesc performanțele memoriei și creației; sporește randamentul procesului de învățare.

## Bibliografie

1. Ungureanu, D., *Educația integrată și școala incluzivă*, Editura de vest, Timișoara, 2000;
2. Vrășmaș, T., *Școala și educația pentru toți*, Editura Miniped, București, 2004;
3. Popovici Doru, *Elemente de Psihopedagogia Integrării*, Editura Pro Humanitate, 2000;
4. \*\*\*, *Introducere în educația incluzivă, ghid pentru cadrele didactice*, 2005.

# Educația nonviolentă în grădiniță - de la greutate la reușie

Prof. Ramona-Elena LAZĂR

Grădinița cu Program Prelungit Nr. 23, Ploiești



**30 Ianuarie, Ziua internațională a  
nonviolenței în școală**

**Tema activității:**

**„Umbrela R.E.S.P.E.C.T.” Grupa Mare  
„Furnicuțele”**

Trăim într-o societate în care violența constituie o problemă majoră. Acest fenomen este puternic mediatizat, statisticile oficiale raportând o creștere spectaculoasă a acestuia în ultimele două decenii.

Violența este o formă de manifestare a agresivității. Agresivitatea este o formă de conduită orientată cu intenție spre persoane sau obiecte cu scopul de a le produce prejudicii, răni, distrugerii. Desigur, gradul de manifestare a violenței diferă de la caz la caz, în funcție de vârsta celor implicați în conflict, de nivelul frustrărilor acumulate, de nivelul de cultură și educație, etc. Agresivitatea și violența sunt două stări ale sistemului psihofizic ce stau la baza comportamentelor adaptative, a celor de dominare, sunt ostile și sunt considerate ca fiind moduri de comunicare primară și primitivă.

La vârsta preșcolară, manifestările de violență și agresivitate au crescut în intensitate, exprimate cu precădere prin acțiuni fizice (lovirea copiilor), verbale (jigniri, injurii), prin refuzul de a colabora sau coopera cu colegii, prin distrugerea jucăriilor sau prin adoptarea unei conduite ostile.

Cauzele care generează violența la această vârstă sunt:

- Educația deficitară primită în familie;
- Nesupravegherea copiilor de către părinți;
- Vizionarea unor programe cu tentă violentă (filme, desene animate);
- Probleme de familie;
- Trăsături negative de temperament și caracter;
- Comunicare deficitară grădiniță – familie.

La vârsta preșcolară cazurile de agresivitate ivite sunt mai ușor de gestionat și chiar de evitat. Cadrul didactic se află în permanență în mijlocul copiilor preșcolari, îi supraveghează și poate preveni mai ușor o situație conflictuală. Rolul cadrului didactic este acela de a preveni stările conflictuale, de a identifica cauzele și de a gestiona corect acel conflict.

Într-o atmosferă pozitivă, zilnic, în cadrul „Întâlnirii de dimineață”, copiii se apropie unii de alții, învață să coopereze, învață să evite criticile la adresa altora, învață să-i respecte pe ceilalți ca persoane. Sunt încurajate atitudinile și comportamentele democratice: includerea, participarea activă, gândirea critică, toleranța și acceptarea, gândirea independentă, responsabilitatea personală și socială prin care copiii stabilesc reguli referitoare la propriul comportament și la comportamentul grupului, ascultând atent, răspunzând respectuos și exersând amabilitatea pe tot parcursul zilei. Violența în mediul educațional este o realitate pe care nu o putem nega și nici neglija. Important este să găsim metode eficiente de combatere a acestui fenomen, pentru că, în caz

# Strategii ale învățării prin cooperare

contrar, riscăm ca acesta să se cronicizeze și atunci va fi greu de stăpânit în contextul societății actuale.

Aceste comportamente necorespunzătoare ale copiilor preșcolari lasă urme adânci în psihicul infantil și necorectate, ele capătă o singură formă: răutatea.

Se spune că dragostea este cel mai bun educator. Din dragoste pentru copii, familia și cadrul didactic trebuie să stabilească un cod al acțiunilor care să conducă la combaterea agresivității și a delicvenței juvenile:

- Să spunem clar copilului ce are voie să facă, explicând de ce nu are voie să facă anumite lucruri;
- Să fie apreciate faptele bune;
- Să înțeleagă consecințele faptelor lor și să nu răspundem cu violență la manifestările similare ale copilului;
- Să oferim modelul unui comportament corect, deoarece copilul este mai receptiv și mai sensibil la ceea ce vede și trăiește decât la explicații;
- Să asigurăm copilului un climat de afectivitate și siguranță, astfel încât acesta să nu cunoască sentimentele de ură, violență, neîncredere, spaimă;
- Să creăm adulților (părinți, bunici) oportunități pentru propria lor educație, oferindu-le prilejul de a învăța cum să-și trateze propriul copil în situații diferite.

Consider că la vârsta preșcolară, agresivitatea există și ea se tratează cu două „medicamente”: dragostea, oferită copiilor de către adulți și educația.

Mediul deficitar și educația își pun amprenta în mod îngrijorător și vizibil asupra dezvoltării copiilor, mai ales la vârstele mici. Spre deosebire de copiii în care implicarea familiei este mai pregnantă, preșcolarii care sunt neglijați familial sunt mai greu recuperabili și manifestă o inerție mai puternică în modificarea comportamentelor agresive. De aceea, munca doamnei educatoare și a psihologului / consilierului școlar este imensă, iar rezultatele sunt cu mare greutate obținute.

## Bibliografie

1. Stan, Liliana, *Educația timpurie. Probleme și soluții*, Editura Polirom, 2016;
2. Zlate, Mielu, *Introducere în psihologie*, Editura Polirom, București, 2007.

Prof. Laura-Elena RADU  
Colegiul Economic, Râmnicu Vâlcea

În lumea plină de viață a educației, în care fiecare elev este unic și fiecare dinamică a sălii de clasă este diferită, o abordare de predare iese în evidență ca un far al eficienței - **învățarea prin cooperare**.

Învățarea prin cooperare este o metodă didactică bazată pe organizarea în funcție de obiective operaționale bine stabilite, a unei munci colective fondate pe complementaritate, deoarece „două capete învață mai bine”. Lucrul în grup, prin cooperare, constituie o parte importantă a unei clase eficiente. Obiectivul principal este de a-i implica pe elevi activ în procesul de învățare atunci când există un scop comun acceptat de toată lumea. Gruparea le permite elevilor să lucreze împreună pentru a maximiza învățarea proprie și pe cea a altora.

Dacă, până nu de mult, școala românească promova competiția și individualismul, încurajând reușita personală, acum, în contextul unui învățământ orientat spre „modernitate”, ea și-achimbat strategia și abordează ideea cooperării prin:

- Simularea interacțiunii dintre copii;
- Depunerea unui efort sporit de către copii în procesul de învățare;
- Generarea sentimentelor de acceptare și simpatie;
- Dezvoltarea abilităților de comunicare;
- Încurajarea comportamentelor de facilitare a succesului celorlalți;
- Dezvoltarea gândirii critice.

Cu timp și răbdare, orice profesor, la orice nivel, poate integra învățarea prin cooperare în procesul de predare-învățare. Cheia succesului constă în menținerea unor așteptări înalte, răspunderea individuală și de grup a elevilor și crearea unui mediu în sala de clasă în care cooperarea să fie încurajată.

Ce fac copiii?

- Se ajută unii pe alții să învețe, împărtășindu-și ideile;
- Stau unii lângă alții, explică ceea ce știu celorlalți, discută fiecare aspect al temei

pe care o au de rezolvat împreună;

- Se învață unii pe alții.
- Copiii trebuie să fie capabili:
- Să asigure conducerea grupului;
  - Să coordoneze comunicarea;
  - Să stabilească un climat bazat pe încredere;
  - Să fie motivați și să acționeze conform cerințelor profesorului.

Ce rol are profesorul?

- Aranjează mobilierul din clasă în mod corespunzător. Ideală este formarea unor grupuri de câte patru copii, aranjați de o parte și de alta a unei mese de lucru;
- Stabilește criteriul de grupare (sexul, prietenii, nivelul abilităților într-un anumit domeniu, prin numărători, diferite jocuri etc.) și dimensiunea grupului (între 2 și 6 copii);
- Stabilește regulile de lucru (se vorbește pe rând, nu se atacă persoana ci opinia sa, se consultă între ei, nu se monopolizează discuția, nu rezolvă unul singur sarcina, se lucrează cu culori diferite etc.);
- Explică foarte clar obiectivele activității, specifică timpul pe care îl au copiii la dispoziție.

Strategiile bazate pe învățarea prin cooperare implică:

- Interdependența pozitivă-eforturile fiecărui membru al grupului sunt necesare și indispensabile grupului pentru a reuși. Membrii grupului trebuie să se bazeze pe ceilalți pentru a îndeplini scopurile, fiecare având două responsabilități: să aducă o contribuție unică la eforturile comune datorită resurselor sau responsabilităților derivate din sarcină și să se asigure că fiecare copil din grup va beneficia de această contribuție.
- Interacțiunea față în față-fiecare membru al grupului prin interacțiune directă, promovează succesul celorlalți în completarea sarcinilor prin cooperare. O mare parte din informații ar trebui să fie discutate interactiv.
- Responsabilitatea individuală-fiecare membru al grupului este responsabil pentru munca lui și pentru îndeplinirea sarcinilor aferente poziției deținute. Copiii trebuie să știe că învățarea prin cooperare

cu strategiile ei nu este o modalitate prin care numai unii fac toată munca. Copiii care nu contribuie nu primesc credite. În mod individual copiii pot fi responsabilizați prin mai multe metode cum ar fi examinarea orală la întâmplare a copiilor, observarea fiecărui grup și înregistrarea contribuției individuale etc.

Câteva dintre cele mai cunoscute activități bazate pe învățarea prin cooperare sunt: „Turul galeriei”, „Cercul lui Robin”, „Mozaicul”, „Caruselul”, „Cerc exterior-cerc interior” „Chipurile vorbitoare” etc.

Învățarea prin cooperare implică următoarele avantaje:

- Depășirea restricției autoimpuse de a interacționa cu copii cu fond cultural asemănător;
- Apar idei mai multe și mai bune;
- Copiii învață unul de la altul, nu doar de la învățătoare;
- Încurajează contribuția personală;
- Aprecieria diversității;
- Se valorifică informațiile colegilor în construirea cunoașterii proprii;
- Dezvoltarea socială, dobândirea competențelor sociale: respectul de sine, simțul identității și capacitatea de a rezista în condiții de stres și în situații de adversitate;
- Dezvoltarea unor relații interpersonale mai bune: relații colegiale, solidaritate, grijă și devotament, sprijin personal;

Evaluarea urmărește acordarea ajutorului imediat, având o funcție corectivă, ameliorativă.

Evaluarea se realizează prin raportarea la progresul individual, dar are în vedere atât participarea fiecărui copil la procesul elaborării în comun cât și rezultatul echipei.

Dezavantajele învățării prin cooperare:

- Impunerea lucrului în echipă nu va reuși întotdeauna să integreze copiii timizi și cu deficiențe majore de comunicare;
- Profesorul se confruntă cu necesitatea realizării unui compromis între eficiență și performanță;
- Unii copii pot domina grupul;
- Se poate pierde din vedere obiectivul final, de învățare, acordând foarte mare atenție relațiilor intragrup.

Învățarea prin cooperare facilitează emiterea

# **I**ntegrarea copiilor cu cerințe educative speciale (CES) în școlile de masă

Prof. înv. primar Aura DOGARU NICUTA  
Colegiul Național de Informatică Matei Basarab,  
Râmnicu Vâlcea

de ipostaze multiple și variate; dezvoltă capacitățile copiilor de a lucra împreună, ceea ce se constituie într-o componentă importantă pentru viața și pentru activitatea lor profesională viitoare; timpul de soluționare a problemelor este de cele mai multe ori mai scurt; se reduce la minim fenomenul blocajului emoțional al creativității; grupul dă un sentiment de încredere, de siguranță; antrenarea reciprocă a copiilor duce la dispariția fricii de eșec, determină curajul de a-și asuma riscul, are ca efect educarea stăpânirii de sine, a comportamentului tolerant față de opiniile celorlalți, înfrângerea subiectivismului și acceptarea gândirii colective; se creează noi prietenii și simpatii și se intensifică atitudinile pozitive față de cadrele didactice. Prin învățarea colaborativă se poate contura și o rezolvare creativă a conflictelor, iar în cadrul divergențelor de opinii copiii se deprind să folosească un arsenal de luptă complex: cognitiv, afectiv și comportamental.

## **Bibliografie**

1. Bocoș, M., Catalano, H., Avram, I., Someșan, E., *Pedagogia învățământului preșcolar*, 2009;
2. \*\*\*, *Instrumente didactice*, Presa Universitară Clujeană, Cluj Napoca;
3. Bocoș, M., Catalano, H., *Pedagogia învățământului primar și preșcolar*, 2008;
4. Breben, S., Gongea, E., Ruiu, G., Fulga, M., *Metode interactive de grup*, Ghid metodic, Editura Arves, Craiova, 2007;
5. Cerghit, I., *Metode de învățământ*, Editura Didactică și Pedagogică, București, 1980;
6. Dulamă, Maria Eliza, *Metodologie didactică*, Editura „Atlas-Clusium”, Cluj-Napoca. 2006

„Școlile trebuie să primească toți copiii indiferent de starea lor fizică, intelectuală, socială, emoțională, lingvistică sau oricare alta. Aici trebuie cuprinși și copii cu dizabilități, și copiii talentați, și copii din zonele rurale izolate și cei din populațiile nomade, și copiii minorităților lingvistice, etnice sau culturale, precum și copiii din alte grupuri sau zone marginale” (Cadrul de acțiune privind cerințele educative speciale, UNESCO/ Conferința de la Salamanca, 1994, p.6).

**Cerințele educative speciale (CES)** sunt acele cerințe care derivă din nevoile speciale ale unor persoane, generate de existența unor disfuncții la nivel intelectual, senzorial, fizic, psiho-afectiv, socio-economic, cultural.

Conform MECTS - Ordinul 5574/ 2011 (Ordinul care reglementează organizarea serviciilor de sprijin educațional pentru elevii cu CES):

*Cerințele educative speciale (CES)* desemnează „necesitățile educaționale suplimentare, complementare obiectivelor generale ale educației, adaptate particularităților individuale și celor caracteristice unei anumite deficiențe/ dizabilități sau tulburări/dificultăți de învățare ori de altă natură, precum și o asistență complexă (medicală, socială, educațională etc.).”

*Deficiență* – absența, pierderea sau alterarea unei structuri ori a unei funcții (anatomice, fizice sau psihice) a individului rezultând în urma unei maladii, accident sau perturbare, care îi împiedică participarea normală la activitate în societate;

*Dizabilitate* – rezultatul sau efectul unor relații complexe existente / stabilite între starea de sănătate a individului, factorii personali și factorii externi care reprezintă circumstanțele de viață ale acestui individ. Ca urmare a acestei relații, impactul diverselor medii asupra aceluiași individ, având o anumită stare de sănătate, poate fi extrem de diferit. „Dizabilitatea” este termenul generic ce desemnează afectări, limitări

ale activității și restricții de participare.

*Educație incluzivă* – proces permanent de îmbunătățire a instituției școlare, având ca scop exploatarea resurselor existente, mai ales a resurselor umane, pentru a susține participarea în procesul de învățământ a tuturor persoanelor din cadrul unei comunități.

*Școala incluzivă* – unitate de învățământ în care se asigură o educație pentru toți copiii și reprezintă mijlocul cel mai eficient de combatere a atitudinilor de discriminare. Copiii din aceste unități de învățământ beneficiază de toate drepturile și serviciile sociale și educaționale conform principiului „resursa urmează copilul”.

*Integrarea școlară* - proces de adaptare a copilului la cerințele școlii pe care o urmează, de stabilire a unor raporturi afective pozitive cu membrii grupului școlar (clasă), de desfășurare cu succes a prestațiilor școlare. Asimilarea de către copil a statusului de elev este rezultatul unor modificări interne în echilibrul dintre anumite dominante de personalitate cu consecințe în planul acțiunii sale.

*Educația școlară a copiilor cu CES* – trebuie să corespundă nevoilor de dezvoltare a copiilor, presupune evaluarea adecvată a potențialului lor de învățare/ dezvoltare și implică asigurarea reabilitării – recuperării – compensării deficiențelor / tulburărilor, dificultăților de învățare.

*Integrarea școlară* este un proces de includere în școlile de masă/clase obișnuite la activitățile educative formale și nonformale, a copiilor considerați ca având cerințe educative speciale.

*Educația integrată* are rolul de a oferi un climat favorabil dezvoltării armonioase și cât mai echilibrate a copiilor cu CES.

*Educația specială* este o formă de educație adoptată și destinată copiilor cu CES care nu reușesc singuri să atingă, în cadrul învățământului obișnuit, în mod temporar sau pe toată durata școlarității, un nivel de educație corespunzător vârstei și cerințelor societății pentru un om activ, autonom și independent.

**Conceptul de CES** corespunde unei abordări care:

- Postulează ideea că *fiecare copil este unic*;
- Admite / demonstrează faptul că *orice copil poate învăța*;
- Valorizează *unicitatea tipului de învățare determinată de particularitățile individuale*;
- Cultivă *diversitatea copiilor ca un mijloc*

*de învățare* care sprijină și întărește învățarea dacă este folosită adecvat;

- Consideră *curriculum-ul școlar ca un instrument necesar de a fi flexibil, adaptabil* la nevoile / cerințele elevilor;

Numai plecând de la acest tip de abordare putem vorbi despre egalitatea de șanse/ de acces; participarea și integrarea școlară și socială.

**Condițiile de care are nevoie copilul cu CES:**

- Condiții de stimulare și sprijin al dezvoltării din cele mai timpurii perioade;
- Flexibilitate didactică;
- Adaptarea curriculum-ului la posibilitățile individuale;
- Individualizarea educației;
- Protecție socială;
- Programe individualizate de intervenție;
- Integrare școlară și socială.

**Forme de integrare a copiilor cu CES:**

a. *Integrare totală* - elevii cu CES petrec tot timpul în școala obișnuită, cu excepția programelor terapeutice care se pot desfășura în spații speciale, destinate acestui scop;

b. *Integrare parțială* - elevii cu CES petrec doar o parte din timp în școala obișnuită, sau la anumite discipline școlare unde pot face față;

c. *Integrare ocazională* – participare ocazională în comun la diferite excursii, serbări, întreceri sportive, spectacole etc.

Fiecare cadru didactic pus în ipostaza de a avea în colectivitatea sa un copil cu CES, va iniția acțiuni care presupun: colaborarea cu părinții și consilierea acestora; implicarea directă (participant activ) în lucrul efectiv cu copiii, și nu în calitate de observator.

Relația dintre părinți, cadre didactice și copiii cu CES trebuie privită pozitiv, iar pentru acest lucru este nevoie de respectarea următoarelor reguli:

- Părinții și copiii să fie realiști în așteptări; copilul trebuie implicat în luarea deciziilor și trebuie alese situațiile la care poate să participe; trebuie oferite copilului o alegere de două opțiuni, pe care cei mai mari le acceptă; problemele trebuie discutate până când se ajunge la o concluzie acceptabilă, chiar dacă nu se ia o decizie;
- Să existe un parteneriat cât mai strâns între părinții copiilor cu CES și cadrele didactice bine pregătite și informate în legătură cu modul în care pot interveni

pentru consilierea acestora; trebuie redusă izolarea părinților, punându-i în legătură cu alți părinți aflați în situații similare, promovând o abordare pozitivă a creșterii și disciplinării copiilor;

- Trebuie susținut faptul că nu există un model unic de părinte, și numai prin unirea forțelor părinților, a cadrelor didactice și a școlii se poate ajunge la o mai bună integrare a copiilor cu CES.

### Referințe bibliografice

1. Verza, E., & Păun, E., *Educația integrată a copiilor cu handicap*. UNICEF. 998
2. Popescu, G., & Pleșa, O. (coord). *Handicap, readaptare, integrare*. Pro Humanitate, București, 1998
3. Vrăjmaș, T., *Învățământul integrat și/ sau incluziv pentru copiii cu cerințe educative speciale*, Aramis, București, 2001

După cum se știe, fiecare ființă umană se naște cu un potențial, cu atribute psihologice specifice propriei personalități, iar latura cea mai stabilă pe care se clădește ulterior capacitatea de învățare și de procesare pentru o bună înțelegere a vieții și a lumii înconjurătoare o constituie inteligența. Conform studiilor psihologilor, se pare că într-adevăr există inteligențe multiple ce se cer a fi valorificate, iar cea estetică își are rolul ei specific, motiv pentru care ea trebuie stimulată și valorificată în viața de zi cu zi. De pildă, conform celor menționate de profesorul Daniel David, individul își poate cizela fiecare tip de inteligență treaptă cu treaptă urcând pe următoarele paliere<sup>2</sup>:

a) Palierul inteligenței potențiale, determinat de factori genetici și culturali, face referire la capacitatea individului de învățare și aplicare a celor învățate în situații noi;

b) Palierul inteligenței fluide se consideră a fi atins dacă individul a dobândit capacitatea de a formula și a rezolva diverse probleme prin activarea gândirii critice;

c) Palierul inteligenței cristalizate apare la interfața dintre potențialul intelectual și mediul de viață al individului, putând fi definit ca abilitatea acestuia de a formula și a rezolva diverse probleme extrăgând prin procesare acele cunoștințe dobândite și deprinderi formate exact pe cele care-i sunt necesare adaptării la situații inedite de viață.

Se poate astfel aprecia că este nevoie de un teren psihologic fertil al aptitudinilor concretizate în diverse tipuri de inteligență aflate la început în stare latentă și care se cer a fi valorificate pe tot parcursul vieții, iar școala deține un rol primordial și asumat în acest sens.

Până la urmă, rolul inteligenței estetice este acela al formării unei educații orientate spre împlinirea spirituală care să dea un sens superior existenței umane.<sup>3</sup> Aceasta trebuie să vizeze în primul rând disciplinele cu specific artistic, dintre care mai relevante sunt: literatura (ca artă a cuvântului), educația plastică și vizuală (ca artă a imaginii prin culoare, ton și nuanță), educația muzicală (ca artă a sunetului prin ritm și armonie); doar că fiecare educator, indiferent de disciplina pe care o predă, trebuie să-și asume rolul unui demers integrator în

<sup>2</sup> Daniel David, *Psihologia poporului român*, Editura Polirom, București, 2015, pp.183-184;

<sup>3</sup> Constantin Cuceș, *Pedagogie* (ediția a III-a revizuită și adăugată), Editura Polirom, București, 2014, pp.100-101;

# Reperere ale valorificării inteligenței estetice în școală

Prof. Mihaela DUȚU

Colegiul Național Alexandru Lahovari, Râmnicu  
Vâlcea

### Motto:

„Ne-ar trebui două vieți: una ca să învățăm, alta să trăim”. (Alexandre Romaires, *Un neam de hoinar*)

Așa cum reiese din titlul acestui articol, doresc să abordez o temă de nișă dar care, din punctul meu de vedere, se constituie ca o veritabilă picătură de turnesol ce poate colora formarea deplină a personalității umane. Această dorință a mea derivă din faptul că tumultul vieții cotidiene în care suntem prinși cu toții este orientat cu precădere spre aspectele utilitare care ne domină valorile și interesele, riscând să producă un gol imens în desăvârșirea noastră ca oameni.

această direcție. Cu toții trebuie să cădem de acord asupra faptului că toate activitățile intelectuale, aplicative, experimentale sau sociale derulate în școală și în afara ei trebuie puse în armonie cu legile universale ale frumosului. Se impune deci ca noi toți să facem din educația estetică o ”poartă” de cunoaștere a lumii prin care elevii pot fi ajutați să-și construiască o viață subordonată esteticului, oferindu-le diverse prilejuri de punere a lor în contact cu operele de artă, dar și cultivându-le o estetică a vestimentației, ținutei, limbajului, comportamentului, iar punctul de plecare trebuie să fie exemplul personal. Prin tot ce facem și le spunem, trebuie să-i ajutăm pe tineri să simtă și să trăiască bucurii estetice menite să-i încarce cu energie pozitivă și, de ce nu, să ajungă să deprindă rafinamentul simplității aparente și al discreției care să genereze până la urmă acea eleganță subtilă asumată ca stil de viață. Toate acestea presupun în primul rând dorința intrinsecă de cunoaștere și de apreciere la justa valoare a tezaurului estetic lăsat de înaintași pentru a ține vie flacăra miraculosului sentiment al dăinuirii, evitând astfel o alienare a prezentului care întoarce spatele trecutului.<sup>5</sup>

Aceasta presupune în primul rând recunoașterea faptului că analfabetismului școlar și al celui funcțional li se poate adăuga, de ce nu, cel estetic<sup>6</sup>, care este mult mai subtil și mai ascuns, el manifestându-se printr-o ignoranță ce rezultă din insensibilitatea la frumos în general. Neglijând această latură a educației, vom ajunge la o adâncire a crizei sensibilității ființei umane, urmare a faptului că întreaga societate ar fi privată de anticorpii necesari care să o ferească de alienare prin căderea într-o existență falsă incapabilă să deprindă arta autenticității.<sup>7</sup> Toate cele se cer a fi tratate cu maximă seriozitate la acest început de mileniu III când actuala ”generație Z” se află în situația căutării unor noi repere ale frumosului care au toate șansele să-și tragă seva din valorificarea culturilor naționale ale tuturor popoarelor din această lume globalizată. Nu trebuie neglijate nici provocările crizei energetice menite să genereze noi stiluri arhitecturale prin construirea clădirilor verzi, pasive sau sustenabile, fapt ce poate

4 Ibidem, p.106;

5 Monica Pilat, *Casele vieților trecute*, Editura Humanitas, București, 2014, p.234;

6 Constantin Cucos, p.cit., p.107;

7 Dominique Loreau, *Arta esenței*, Editura Baroque Books & Arts, București, 2013, pp. 73-74;

duce la apariția unui nou mod de viață<sup>8</sup>. Cu atât mai mult, în fața unor asemenea provocări ce par să genereze schimbarea din temelii a obiectelor de decor, a ambientului stradal, a vestimentației, fiecare dintre noi trebuie să deținem arta unui stil de viață personal și original, iar aceasta trebuie deprinsă de la vârste fragede.

Iar pentru a pune pecetea concluziilor finale, consider a fi potrivit să pornesc de la cele scrise de Gabriel Liiceanu în cartea ”Despre seducție” în care afirma că noi toți avem nevoie la un moment dat de cineva care” [...] să ne seducă, să ne ia de mână, să ne scoată de pe drumul mare al vieții și să ne ducă de o parte [...]”, sugerând astfel școlii actuale că dacă vrea să-și îndeplinească menirea apropierea de idealul educațional propus, va trebui să-nvețe a mînui această minunată artă a seducției. În ce mă privește, reflectând asupra rolului meu de dascăl care trebuie să-i învețe pe elevi despre tainele obținerii confortului material și ale bogățiilor, am stat de multe ori să-mi imaginez cu ochii minții acea lume în care banii s-ar afla în mâinile acelor oameni care iubesc frumosul.

Nu știu dacă ar fi o lume mai dreaptă, dar în mod sigur ar fi una mai frumoasă, aceasta deoarece nu întotdeauna cu banii putem cumpăra și bunul gust. Până la urmă consider că din fabula „Greierele și furnica” scrisă de Jean de la Fontaine ar avea ce să învețe atât producătorii de valori materiale, cât și cei de valori spirituale, ajungând să conștientizeze faptul că au nevoie unii de alții, iar o lume dreaptă și frumoasă ar trebui să fie una a armoniilor, nu a contrariilor.

### Bibliografie selectivă

1. Cucos, Constantin, *Pedagogie* (ediția a III-a revizuită și adăugată), Editura Polirom, București, 2014;
2. David, Daniel, *Psihologia poporului român*, Editura Polirom, București, 2015;
3. Liiceanu, Gabriel, *Despre seducție*, Editura Humanitas, București, 2007;
4. Loreau Dominique, *Arta esenței*, Editura Baroque Books & Arts, București, 2013;
5. Nanu, Adina, *Artă, Stil, Costum*, Editura Noi Media Print, București, 2013;
6. Pilat, Monica, *Casele vieților trecute*, Editura Humanitas, București, 2014.

8 Adina Nanu, *Artă, Stil, Costum*, Editura Noi Media Print. București, 2013, p. 250.



# Rețele infinite de condensatoare

Prof. ing. Alexandru SMEU  
Liceul Preda Buzescu, Berbești

O rețea infinită de condensatoare electrice conține o infinitate de condensatoare interconectate conform unei scheme date. În practică o astfel de rețea conține un număr foarte mare de condensatoare electrice.

O problemă importantă pentru aceste rețele o constituie calculul capacității echivalente. Problema poate fi rezolvată numai în anumite situații cum ar fi : existența unor “celule” care se repetă, existența unor relații între capacități, existența unor configurații cunoscute etc.

I. Pentru început, vom analiza grupările de bază, serie (fig.1) și paralel (fig.2).



Figura nr.1. Gruparea serie



Figura nr. 2. Gruparea paralel

Se cunoaște că la gruparea serie capacitatea echivalentă se determină cu relația:

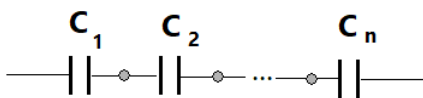
$$C_{es} = 1 / \left( \sum_{k=1}^n 1 / C_k \right) \quad (1)$$

iar pentru gruparea paralel folosim relația :

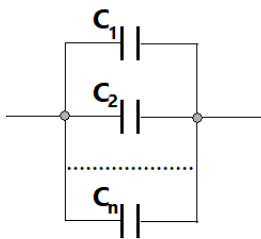
$$C_{ep} = \sum_{k=1}^n C_k \quad (2)$$

unde  $n$  reprezintă numărul de condensatoare iar  $C_k$ , capacitatea condensatorului  $k$  din grupare.

Să considerăm că pentru cele două gru-pări, condensatorul  $k$  are capacitatea  $C_k = a^k C_0$ , unde  $a$  este un număr pozitiv diferit de 1 iar  $C_0$  este o capacitate constantă cunoscută. Capacitățile grupărilor menționate formează o progresie geometrică. În aceste condiții, pentru gruparea serie, capacitatea echivalentă devine:

$$C_{es} = 1 / \left( \sum_{k=1}^n 1 / a^k C_0 \right) = C_0 \frac{a^n (a-1)}{a^n - 1} \quad (3)$$

iar pentru gruparea paralel rezultă:

$$C_{ep} = \sum_{k=1}^n a^k C_0 = C_0 \frac{a^n - 1}{a - 1} \quad (4)$$

Discuție:

- Pentru valori subunitare ale lui  $a$  și pentru  $n$  foarte mare, capacitatea echivalentă la gruparea serie devine 0 iar pentru gruparea paralel

$$C_{ep} = C_0 \frac{a}{1 - a} \quad (5)$$

De exemplu, pentru  $a=1/2$  valoarea obținută este  $C_{ep} = C_0$  iar pentru  $a=1/4$  obținem  $C_{ep} = C_0/3$ .

- Pentru valori supraunitare ale lui  $a$  și pentru  $n$  foarte mare, capacitatea echivalentă la gruparea paralel devine  $\infty$  iar pentru gruparea serie

$$C_{es} = C_0 (a - 1) \quad (6)$$

De exemplu, pentru  $a=2$  valoarea obținută este  $C_{es} = C_0$  iar pentru  $a=4$  obținem  $C_{es} = 3C_0$ .

II. O rețea infinită de condensatoare care conține o “celulă” repetitivă format din condensatoarele  $C_1, C_2, C_1$  este prezentată în figura 3.



Figura nr. 3.



Figura nr. 4

Dacă notăm cu  $C_e$  capacitatea echivalentă, aceasta nu se modifică prin adăugarea unde noi celule. Prin urmare, schema din figura 3 se transformă în cea din figura 4, pentru care, aplicând regulile de la gruparea serie și paralel, obținem:

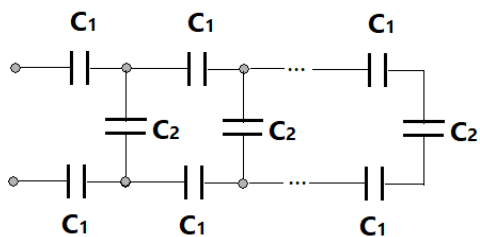
$$\frac{1}{C_e} = \frac{1}{C_1} + \frac{1}{C_e + C_2} + \frac{1}{C_1} \quad (7)$$

Prin aducere la același numitor, rezultă ecuația

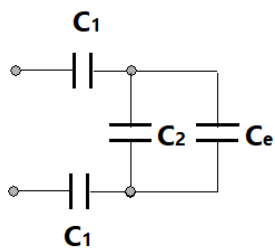
$$2C_e^2 + 2C_e C_2 - C_1 C_2 = 0 \quad (8)$$

cu soluția pozitivă

$$C_e = \frac{\sqrt{C_2^2 + 2C_1 C_2} - C_2}{2} \quad (9)$$

Prezentăm în continuare alte rețele infinite de același tip și capacitățile echivalente.

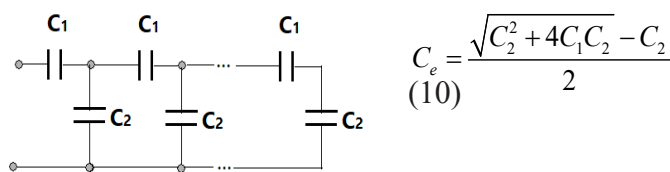

$$C_e = \frac{\sqrt{C_2^2 + 4C_1 C_2} - C_2}{2} \quad (10)$$

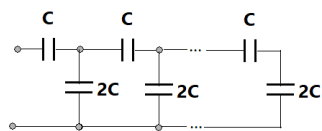

$$C_e = (\sqrt{3} - 1)C \quad (11)$$

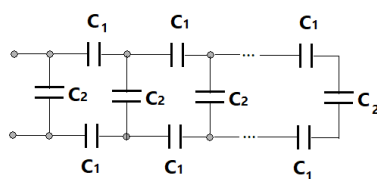

$$C_e = \frac{\sqrt{C_2^2 + 2C_1 C_2} + C_2}{2} \quad (12)$$

Anumite rețele infinite de condensatoare au ca structură repetitivă puntea în echilibru (figura nr. 5). O punte este formată din patru condensatoare dispuse sub formă de patrulater. Pe una din diagonale se alimentează puntea iar pe cealaltă se conectează un indicator de nul (de exemplu un voltmetru). Când puntea este în echilibru, indicatorul de nul arată valoarea 0. La o punte în echilibru, produsele capacităților din brațele opuse sunt egale. Dacă la o punte în echilibru se conectează un condensator în locul indicatorului de nul, acesta nu se încarcă cu sarcină electrică, deci are tensiunea la borne 0, indiferent de capacitatea acestuia, putându-se renunța la el sau se poate conecta un simplu conductor în locul acestuia.

Rețeaua din figura nr. 5 conține mai multe punți în echilibru înseriate. Înlocuind fiecare condensator transversal de capacitate C cu un conductor, se obțin grupuri înseriate de două condensatoare în paralel cu capacitățile echivalente de forma  $3 \cdot 2^{k-1}$  cu  $k=1 \dots n-1$ . Aplicând formula de la gruparea serie, capacitatea rețelei între punctele A și B este:

$$C_e = \frac{3 \cdot 2^{n-1}}{2^n - 1} C \quad (13)$$

Pentru  $n \rightarrow \infty$ , rezultă

$$C_e = \frac{3}{2} C$$



Figura nr. 5

## Bibliografie

1. Preda M., Cristea P., Spinei F., *Bazele electrotehnicii*, Editura Didactică și Pedagogică, București 1980;
2. Răduleț R., *Bazele electrotehnicii – probleme*, Editură Didactică și Pedagogice, București, 1981.

# Ioan Slavici - Arta narativă și realismul operei sale

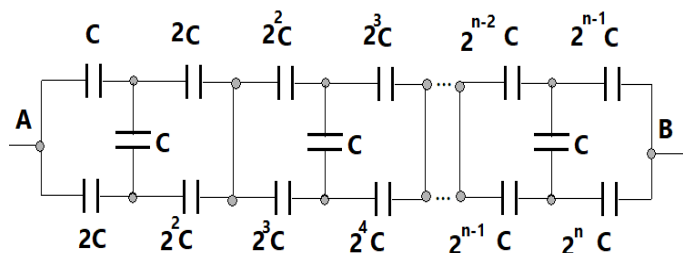
Maria-Mihaela SIMION-BICUȚ  
Colegiul Economic, Râmnicu Vâlcea

Personalitate complexă, scriitor și luptător politic, istoric și pedagog practic, gazetar și memorialist, narator și dramaturg, opera sa adunată în volume este vastă și diversă, fără a include paginile revistelor și ziarelor la care a colaborat.

Slavici se alătură celor trei scriitori-titulari ai perioadei clasice junimiste (Mihai Eminescu, Ion Creangă, Ion Luca Caragiale), iar în privința înnoirilor artistice scriitorul a avut întotdeauna o viziune moderată.

Opera impresionantă a autorului, însumând zeci de titluri – povești, piese de teatru, nuvele, romane, scrieri memorialistice, studii complexe, didactice, istorice și etnografice – este dublată de o existență pe măsură. Anii vieții lui sunt încadrați de mari evenimente istorice – anul revoluției pașoptiste marchează venirea sa în lume și se sfârșește la câțiva ani după constituirea României Mari, la puțin timp după încheierea primei conflagrații mondiale. Născut într-o familie de români din Câmpia de Vest a țării, iubind în chip sincer poporul român și spiritualitatea care-l definește, scriitorul trăiește cu profunde convingeri că împlinirea datoriei față de neam și săvârșirea faptei celei bune, aduc mulțumirea vieții înseși.

Aflat permanent „între viață și cărți”, fie citind, fie scriind și înțelegând că destinul artistic se suprapune parcursului existențial, Slavici „împrumută” personajelor sale destine umane și

le fixează evoluția într-un mediu autentic, deloc artificial, prin mijloacele prozei realiste, obiective. Scriitor realist, dublat de un fin și profund psiholog, Ioan Slavici creează o operă literară din perspectiva unui autor care, din dorința de a ne oferi o oglindă cât mai fidelă a realității se identifică cu tipul naratorului omniscient și omniprezent, înregistrând obiectiv lumea, devenită suport al operei literare. Rolul naratorului – în viziunea lui Slavici – este acela de a aduce oglinda pe scena literară și de a-i arăta lectorului existența în toată frumusețea sau urâtenia ei. Iar împlinirea acestui rol este în funcție de a fi reușit, în final, să-l determine pe cititor să uite de sine, să se înalțe și să înțeleagă resorturile profunde ale ființei sale.

În universul creat de autor, care percepe totalitatea lumii românești exterioare, unde pe plan social guvernează tot felul de forțe distructive, pe plan afectiv domnesc pasiuni, pe care scriitorul le proiectează într-o lumină tare, de admirație, amestecată cu teamă. Autorul dispune de o percepție internă nelimitată, calitate oferită de narațiunea hetero-diegetică, de tipul narativ auctorial, urmărindu-și eroii cum se zbat, cum se mistuie în nesiguranță, asigurându-ne că așa s-au petrecut lucrurile cum povestesc eroii, dar nu uită să ne amintească faptul că, în definitiv, el este autorul, respectiv autoritatea supremă a scrierii.

Viziunea realistă a operei sale asigură obiectivitatea, ca principiu creator, care-i permite situarea în spatele scenei, prin propunerea ca referință directă a unui întreg univers al actualității imediate, reprezentat de realitatea prezentă, de trecutul istoric sau de ansamblul tradițiilor și al obiceiurilor poporului român. Cunoscând foarte bine realitățile rurale ardelenene care au constituit o sursă de inspirație, Ioan Slavici acordă o deosebită atenție vieții sociale și particularităților ei. Nuvelele sale având subiecte preluate din mediul satului românesc, au integrat în paginile literaturii române, un „realism popular”. Slavici devine un inițiator al prozei realiste, în care obiectivitatea și impersonalitatea naratorului se impun în zugrăvirea unei lumi omogene și raționale, în care dimensiunile colective le pot integra pe cele individuale.

Ca scriitor, Slavici este un clasicist, a cărui operă se impune prin unitate și armonie compozițională, prin echilibru între forțele antrenate și prin promovarea frumosului, care nu poate fi valorizat decât în funcție de bine și adevăr. Recunoaștem aici preocuparea de a teoretiza probleme de estetică

literară, referitoare la raportul dintre om și morală, de fapt, preocupările scriitorului pentru etic și estetic, întrucât autorul este pentru Slavici creatorul de opere literare valoroase, care transcend conceptele de bine sau rău, frumos sau urât, adevăr sau neadevăr, moral sau imoral.

Cunoscător profund al vieții și sufletului omenesc, Ioan Slavici se distinge printr-o operă remarcabilă, lăsând veritabile modele în majoritatea genurilor și a speciilor literare: povestire, schiță, nuvelă, roman, memorialistică, didactice etc. O analiză asupra prozei românești de la începuturi și până astăzi, nu numai că nu poate face abstracție de scrierile lui Slavici, dar este strâns legată de două coordonate temporale fundamentale: 1881- anul apariției volumului *Novele din popor* și 1894 - anul când în paginile revistei „Vatra” se tipărea romanul *Mara*, considerat cel mai izbutit roman al nostru, până la apariția lui *Ion* al lui Liviu Rebreanu.

Stilul scriitorului e unul aparte, acesta scriind despre o lume devenită a sa, în care fraza devine arborescentă, prin diverse trimiteri, o abordare voit dubitativă, lansează întrebări retorice, face până la urmă artă din cuvântul ce parcă pentru a fi frumos înveșmântat s-a născut. Surprinzătoare la Slavici sunt modestia și bunul simț, respectul datorat începuturilor literare, pe care nu le uită și la care se întoarce dintr-o datorie față de sine și față de ceilalți. Recunoaștem, de asemenea, sentimentul responsabilității față de cititor și măiestria literară, care fuzionează în opera sa cu preocuparea de a reflecta „adevărul vieții”.

Valoarea estetică a literaturii lui Slavici se menține și astăzi, fiind unul dintre scriitorii care au trecut proba timpului. Interesul lui pentru o problematică morală a vieții îl păstrează în actualitate, precum și consistența și acuitatea observației, susținute de vocația de a construi epic și de a crea tipuri umane memorabile.

De asemenea, creațiile mari au avut și au încă o rezonanță artistică și istorică națională, o rezonanță de esență moral-creștină, cu accentuarea eticismului specific ardelenesc, anticipând opera de valoare a lui Rebreanu. Din această perspectivă, opera scriitorului Ioan Slavici este expresia cea mai pregnantă a literaturii ardelenice, o literatură puternic regională, reflectând cu fidelitate condiții locale fundamentale.

Creația lui Ioan Slavici aduce nota distinctivă a unei sensibilități specifice.

## Bibliografie

1. Cristea, Valeriu, *Spațiul în literatură*, Cartea Românească, București, 1979;
2. Marcea, Pompiliu, *Ioan Slavici*, Edi-tura pentru Literatură, București, 1965;
3. Manolescu, Nicolae, *Arca lui Noe. Eseu despre romanul românesc*, Editura Eminescu, București, 1991;
4. Popescu, Magdalena, *Slavici*, Editura Cartea Românească, București, 1977.

# Gamificarea- o metoda de succes

Andreea Nicoleta SPAFIU  
Grădinița cu Program Prelungit Nr.1 Călimănești

Gamificarea este una dintre temele abordate în cadrul proiectului Erasmus + „Between the green and the blue” desfășurat la Grădinița cu Program Prelungit Nr.1 Călimănești, proiect coordonat de către Marea Britanie, având ca parteneri Turcia, Grecia și Spania.

În contextul educațional actual, gamificarea aduce o schimbare sistemului de învățământ și creează o conectare eficientă cu elevii, prin utilizarea elementelor de tip joc în contexte reale, având drept scop motivarea elevilor și captarea interesului pentru învățare. Sistemul de învățământ trebuie să țină pasul cu schimbările societății întrucât, elevii de astăzi sunt nativi digitali și au un profil nou. Au crescut cu tehnologii digitale și au diferite stiluri de învățare și o nouă atitudine față de procesul instructiv-educativ.

Principalele probleme în educația modernă sunt legate de lipsa de motivație, de implicare a elevilor în procesul de învățare. Astfel, cadrele didactice trebuie să folosească diferite metode de predare și abordări care permit elevilor să fie participanți activi și implicați în învățare.

Gamificarea este o metodă ce presupune trăirea de către elevi a unor situații de învățare concrete, încurajând învățarea experiențială. Această metodă întărește conținutul de predare, dar are și potențialul de a avea un impact profund asupra managementului clasei. Gamificarea este o modalitate foarte bună de

a aduce emoție și implicare în clasă și poate fi un instrument puternic pe care profesorii să-l folosească atunci când predau. Această metodă poate motiva elevii, poate crește implicarea acestora, poate stimula rezolvarea problemelor și poate crește abilitățile de lucru în echipă.

Un alt beneficiu al utilizării elementelor de joc în învățare îl reprezintă încurajarea elevilor să rezolve sarcinile depășind teama sau nereușita și perseverând pentru obținerea rezultatelor dorite. Jocurile bune amplifică instinctele umane și implicit dorința de a finaliza. Acest lucru creează un mediu perfect pentru învățarea cu succes. Este dovedit faptul ca elevii învață mult mai ușor atunci când informația este expusă într-un mod atractiv și presupune atingerea unor obiective, targeturi. Dacă elementele de joc sunt utilizate corect în activitatea de predare, elevii se pot simți mai împuterniciți și mai încrezători. Adăugarea gamificării în sala de clasă este o modalitate excelentă de a-i ajuta pe elevi să învețe făcând informația dificilă mai ușor de înțeles și de reținut. Pentru elevii de astăzi este mai ușor să încerce chiar și după ce au eșuat din nou și din nou într-un joc video cu un obiectiv clar de a debloca următorul nivel, decât să continue să lucreze la o problemă de matematică provocatoare, cu un obiectiv mai puțin satisfăcător de a o rezolva. Adăugarea elementelor de joc la sarcinile elevilor îi motivează să încerce și să continue până la atingerea obiectivelor.

Ce presupune utilizarea gamificării în clasă? Transformarea conținutului de învățat în situații autentice de joc, adică transformarea designului clasic al orei de predare într-unul interactiv, cu mize, cu reguli de joc și punctaje, cu fișe de înregistrare a progresului, cu recompense virtuale sau materiale individuale, dar și de grup. Dacă elevul învață prin experiențe pozitive, acele experiențe vor fi reținute mai clar pentru mai mult timp. Gamificarea ajută la construirea unui mediu stimulat în clasă promovând socializarea și competiția. În plus, această competiție prietenoasă ajută la dezvoltarea abilităților de viață. Elevii pot învăța că nu vor câștiga întotdeauna, dar asta nu ar trebui să-i împiedice să încerce sau să se îngrijoreze de eșec.

Utilizarea gamificării în educație duce la:

- Creșterea implicării, a participării și a motivației
- Îmbunătățirea abilităților de coordonare și lucru în echipă
- Dezvoltarea abilităților de rezolvare a problemelor

- Feedback instant
- Dezvoltarea empatiei și a abilităților de luare a deciziilor
- Menținerea unei interacțiuni profesor-elevi, dar și elev-elev

Așadar, prin integrarea elementelor de joc în activitatea de predare-învățare-evaluare, cadrele didactice pot crea un mediu stimulat și motivant astfel încât elevii să învețe și să-și dezvolte abilitățile. Rolul profesorului este să îi ghideze pe elevi cu măiestrie și să le dezvolte dorința de a învăța. Profesorul devine un conducător de joc care le insuflă entuziasmul său copiilor, motivându-i să progreseze.

### Bibliografie

1. Jerry Olsen, *Noi metode și strategii pentru managementul clasei*, Editura Didactica Publishing House, București, 2009;
2. Remus Vaidahazan, *Introducere în gamificarea didactică*, Editura Presa Universitară Clujeană, Cluj-Napoca, 2020.

## Spiru Haret creatorul sistemului educațional modern din România

Prof. Daniela SAMOILĂ

Colegiul Național de Informatică Matei Basarab,  
Râmnicu Vâlcea

*Spiru Haret (născut 15 februarie 1851, Iași - decedat 17 decembrie 1912, București), matematician, fizician, profesor, om politic, ministru al cultelor și instrucțiunilor publice, membru titular al Academiei Române. Supranumit „omul școlii” pentru opera sa reformatoare, Spiru Haret este considerat organizatorul școlii moderne românești.*

1. Date biografice. Studii
2. Acțiuni reformatoare. Haretismul
3. Spiru Haret și răscoala țărănească de la 1907
4. Rezultate concrete – în loc de concluzii
  1. Date biografice. Studii

Neamul Hareților apare în documentele spațiului moldovean la sfârșitul secolului al XVIII-lea, ei fiind probabil armeni. La începutul secolului al XIX-lea, trei frați Haret (printre care și Haralambie, bunicul lui Spiru) practicau comerț în nordul Basarabiei și la Iași. O ramură mai îndepărtată a familiei Haret se ocupa tot cu activități comerciale în Botoșani. Haralambie se îmbogățește rapid ca furnizor oficial al armatei imperiale franceze în perioada campaniei împăratului Napoleon în Rusia din 1812. Sancțiunile și persecuțiile la care a fost supus de autoritățile ruse după înfrângerea francezilor îl ruinează complet pe Haralambie și îl determină să se refugieze în Principatul Moldovei. În 1821, se stabilește la Iași, alături de soția sa Anastasia și cinci copii (printre care și Costache, tatăl lui Spiru). Moare aici la Iași un an mai târziu, în 1822, lăsându-și soția și cei cinci copii într-o sărăcie totală.

Costache și-a petrecut copilăria și adolescența în sărăcie și lipsuri dar și alături de mama sa, aflată în procese nesfârșite în încercarea de a recupera orice din averea pierdută a soțului ei. Acest lucru l-a adus pe Costache în contact permanent cu justiția și l-a determinat să își aleagă cariera în acest domeniu. El a ocupat diverse funcții în sistemul juridic al Principatului Moldovei, la Fălticeni, Iași, Dorohoi. Caracterul său independent, corect și incoruptibil îl duce la diverse conflicte cu superiorii săi, așa explicându-se mutările sale dese precum și perioadele lungi în care nu are o sursă de venituri sigură. Se căsătorește în 1850 cu Smaranda Ștefanovici, fata unui bijutier-argintar provenit din Bucovina habșburgică. Copii săi (printre care și Spiru) își duc copilăria într-o mutare permanentă dintr-un loc în altul dar și într-o stare de nesiguranță financiară.

Spiru Haret își începe studiile primare cu întârziere la Dorohoi în mai 1859. Termină primul an de școală o lună mai târziu cu cel mai bun calificativ, acest lucru explicându-se prin seriozitatea pe care soții Haret și în special Smaranda, o acordau educației copiilor.

Un nou conflict cu superiorii îl aruncă pe Costache Haret în afara sistemului. Smaranda ia decizia să îl trimită pe Spiru la Iași în grija surorii sale Eufrosina și a soțului ei Dimitrie Botez, funcționar de stat. Rupt de familie, deși iubit de mătușa și unchiul său, Spiru va deveni o fire considerată rece și greu de pătruns concentrat doar pe studiu. La școala primară din mahalaua Sărării a Iașului Spiru va deveni un elev eminent, apreciat de directorul școlii, învățătorul Toma Săvescu pe care îl va considera un adevărat tată

de care se va simți legat toată viața printr-o sinceră și reală afecțiune.

După dubla alegere a lui Alexandru Iona Cuza ca domn al Moldovei și Țara Românească, urmează un proces firesc de unificare a instituțiilor celor două Principate. O parte a instituțiilor moldovene sunt mutate de la Iași la București și în acest context, unchiul și tutorele său, Dimitrie Botez este transferat la București în 1862. Îl va lua cu el la București pe micul pe micul Haret care va fi înscris la jumătatea clasei a patra la școala aflată pe actuala stradă Schitul Măgureanu pe care o va absolvi câteva luni mai târziu. În toamna anului 1862 este primit prin concurs ca bursier la Colegiul Sfântu Sava din București pe care îl va absolvi ca premiant anual al clasei și premiant de onoare al Liceului, dovadă clară a inteligenței și aplecării metodice spre studiu. Moartea rând pe rând a părinților săi și în special a mamei sale pe care a iubit-o nespun de mult a lăsat o rană adâncă în sufletul său. Rămas orfan la doar 14 ani, Spiru și-a asumat răspunderea pentru frații săi pe care îi va aduce la București. Micuții orfani vor crește din mica bursă de studii de 700 de lei anual a liceanului Spiru și din salariul modest de funcționar al unchiului lor. Lipsa de mijloace și loviturile dureroase primite nu l-au împiedicat pe Spiru să se concentreze asupra studiilor. Termină liceul ca premiant și își susține examenul de Bacalaureat în iunie 1869. În septembrie 1869 se înscrie prin concurs ca bursier la Facultatea de Științe din București. A studiat la cursuri de zi doar primul an.

Problemele financiare deosebite l-au silit să ocupe prin concurs în decembrie 1870 catedra de matematică de la Seminarul central și să devină secretar al societății cooperative de credit „Economia”. Acest lucru: i-a prelungit durata studiilor iar în toamna anului 1874 obține licența în fizico-matematici. Înaintea ministerului o cerere de bursă pentru a-și continua studiile la Paris. Îi va fi acordată o bursă de 3000 de lei anual cu obligația ca la întoarcerea în țară să lucreze în învățământul public o perioadă dublă față de cea petrecută în studiile doctorale. În decembrie 1874 ajunge la Sorbona și obține licența în științe fizico-matematici în iulie 1875, în mai puțin de un an și se înscrie la doctorat, îndreptându-se în domeniul mecanicii cerești – disciplină strâns legată de astronomie. În ianuarie 1878 își susține teza de doctorat *Despre invariabilitatea marilor axe ale orbitelor planetare*. Spiru Haret devenea astfel nu numai cel dintâi român dar și primul străin ce obține doctoratul în științe matematice la Paris.

În același an, în 1878, se întoarce în țară. La doar 27 de ani devine cel mai tânăr profesor universitar din țară, el ocupând funcția de profesor suplinitor la Catedra de mecanică a Universității din București. Un an mai târziu devine membru corespondent al Academiei Române – iarăși cel mai tânăr dintre membrii celui mai înalt for de cultură român.

Totodată, din [1881](#) este invitat să predea mecanica rațională la Școala de ofițeri de artilerie și geniu, iar din [1885](#) devine profesor și la Școala de poduri și șosele, unde predă trigonometrie, geometrie analitică și geometrie descriptivă

### Acțiunile reformatoare. Haretismul

În paralel cu activitatea didactică, Haret este implicat și în viața politică, unde ca membru al P.N.L. este preocupat de învățământ și educație, în domeniul cărora este numit în mai multe funcții: ca inspector general al școlilor (funcție recent înființată pentru a-i facilita acțiunile reformatoare) și secretar general al Ministerului Cultelor și Instrucțiunii Publice

Având sprijinul deplin al lui Dimitrie A. Sturdza, liderul Partidului Național-Liberal, cel care i-a fost protector politic dar și prieten, Spiru Haret este numit apoi de trei ori ministru în guvernele P.N.L.: martie 1897-martie 1899, februarie 1901-decembrie 1904 și ultima oară, având ca prim ministru și șef de partid pe Ionel Brătianu, din martie 1907 până în decembrie 1910.

În calitate de Inspector general al școlilor, în urma numeroaselor inspecții pe teren și a unei uriașe corespondențe avute cu revizorii școlari, cu profesorii și învățătorii, Spiru Haret ajunge la unele concluzii dramatice legate de situația sistemului școlar românesc. În 1884, Haret publică *Raportul Asupra Stării Învățământului Mediu De Cultură Generală* în care analizează situația educației și propune măsuri ce se vor regăsi ulterior în legea Haret din 1898 ce a dus la reforma generală a învățământului secundar și superior.

Raportul pleca de la lipsa de viziune a autorilor legii instrucțiunii publice impuse de Cuza în 1864. O prima concluzie era aceea că autorii legii din 1864 avuseseră în vedere aproape exclusiv nevoia de a acoperi deficitul de funcționari publici, punând accent doar de pe pepinierele de funcționari – gimnaziile și liceele clasice. Învățământul real fusese omis cu desăvârșire. Propunerea sa – înființarea învățământului real și modern.

O altă lacună a legii din 1864 era totala lipsă de interes pentru învățământul de fete. Totodată,

legiuitorul de la 1864 solicita viitorului cadru didactic doar absolvirea nivelului de învățământ la care urma să predea. Acest lucru, dublat de salariile mizerabile duse la degradarea aproape totală a corpului cadrelor didactice.

O altă problemă generată de legea din 1864 era aceea a lisei aproape totală de disciplină ce afecta atât corpul profesoral cât și elevii. Lipsa de la școală era mai ales generalizată în mediul rural unde atât învățătorii cât și elevii aveau propriul lor program de lucru impus de lucrările agricole și nu de orarul școlar. Legea nu prevedea sancțiuni clare nici pentru profesori nici pentru elevi – fapt generator de corupție.

Nu exista un corp de specialiști însărcinat cu elaborarea programelor școlare și a manualelor – ultimele fiind total lipsite de metodica predării și pline de inexactități științifice fiind total depășite și axate doar pe memorarea mecanică a unor informații lipsite de sens și pentru profesor și pentru elev. Lipsa aplicațiilor practice era o altă lacună a legii din 1864.

Legea din 1864 nu ținea cont de nevoile speciale ale copiilor de țărani, nu le oferea nicio altă posibilitate de calificare profesională, nu prevedea lecții practice de agricultură modernă, nu punea accent pe latura patriotică a educației. Practic, copiii de țărani erau abandonați și rămăneau captivi în același univers ce marcase viața strămoșilor lor cu câteva sute de ani înainte

Toate măsurile de reformă cuprinse în raportul din 1884 aveau să fie puse în aplicare de către Haret, în mandatul de ministru din perioada 1897-1899.

### Pe scurt, urmează măsurile adoptate prin legea din 1898 impusă de Haret în parlament și apoi aplicată prin măsurile lui energice:

- Structurarea învățământului secundar, la nivelul liceului, pe cele trei secții- clasic, real, modern;
- Prelungirea duratei învățământului secundar de la 7 la 8 ani și extinderea învățământului primar, gratuit și obligatoriu;
- Organizarea școlilor profesionale cu finalități și conținuturi diferențiate pe trei niveluri (elementar, inferior, superior);
- Orientarea realist - științifică a conținutului învățământului;
- Întărirea caracterului aplicativ al învățământului, la toate nivelurile;
- Orientarea spre un învățământ cu caracter

formativ, educativ și promovarea activităților educative extrașcolare (excursii, serbări școlare etc.);

- Instituirea unui examen general la sfârșitul fiecărui ciclu de absolvire pentru a evalua capacitățile formate la nivelul elevilor;
- Organizarea școlilor pentru adulți în scopul reducerii analfabetismului și al unei minime pregătiri generale și profesionale;
- Instituirea seminarului pedagogic universitar pentru pregătirea pedagogică a profesorilor și înființarea unor școli normale pentru pregătirea învățătorilor;
- Pregătirea profesorilor pentru predarea a două-trei specializări: instituirea examenului de capacitate, la nivel național pentru candidații la aceeași disciplină, în locul concursului (local) pentru ocuparea posturilor didactice în învățământul secundar.

Analizând acțiunile reformatoare ale lui Spiru Haret, se poate spune că toate acestea au format un tot unitar, un adevărat proiect de țară, o ideologie a educației ce poartă numele fondatorului sistemului educațional modern românesc – haretismul. Principiile fundamentale ale haretismului sunt:

- Organizarea educației în spiritul unității culturale a neamului;
- Educația patriotică;
- Educația realist științifică;
- Diversificarea selecției și orientării profesionale;
- Educația extrașcolară

Din perspectiva haretismului, învățătorul rural este cel care trebuie să pășească cu elevii săi dincolo de zidurile școlii și ale programei. Activitatea extrașcolară a învățătorilor, mai ales a celor din mediul rural, considerați noii apostoli ai națiunii este piatra pe care se va ridica România rurală de mâine

## 2. Spiru Haret și răscoala țărănească de la 1907

Reforma agrară a Principelui Alexandru Ioan Cuza din 1864 prin care țărani primiseră pământ prin despăgubire pe 15 ani în funcție de numărul de vite nu rezolvase problema țărănească. Anii ce au urmat reformei au arătat că situația țăranimii se înrăutățise. Lipsa accesului la credite și abandonarea țăranilor în mâinile cămătarilor rurali, fărâmițarea loturilor țărănești prin moștenire, vânzarea loturilor țărănești precum și lipsa preocupării marilor proprietari pentru

organizarea eficientă a producției, impozitele uriașe plătite de țărani statului – toate acestea duseseră la o uriașă criză economică și socială a mediului rural caracterizată prin:

- Incapacitatea țăranilor de a-și întreține familiile doar pe baza muncii propriilor loturi
- Apariția sistemului de învoieli agricole prin care țărani erau forțați să accepte să lucreze pe marile proprietăți în condiții de muncă și plată mizerabile.
- Apariția unor trusturi de arendași ce preluau în schimbul unor rente de la moșieri controlul asupra marilor proprietăți ce erau exploatate nu prin investiții în tehnologie ci prin munca înrobitoare a țăranilor.
- Răscoala țărănească din Rusia din 1905 l-a determinat pe Spiru Haret să atragă atenția că având aceleași cauze, o răscoală țărănească în România era inevitabilă. În 1905, Spiru Haret publică lucrarea „*Chestiunea „țărănească”*”, în care evidențiază marile probleme ale satului românesc și propunea următoarele soluții
- Organizarea țăranilor în obști sătești și impunerea prin lege ca 2/3 din proprietăți să fie arendate obștilor
- Dreptul statului la expropriere a marilor proprietăți exploatate de trusturi și acordarea acestora în proprietate colectivă a obștilor sătești
- Introducerea activă a țăranimii ca factor activ în viața politică a statului – această propunere însemna un îndemn la introducerea votului universal

Propunerile Lui Haret i-au atras oprobriul Partidului Conservator (de guvernământ) dar și acuzații de socialism venite din rândul propriului partid liberal. Declanșarea violentă a răscoalei în 1907 și faptul că peste tot învățătorii s-au aflat în fruntea răsculaților i-au adus lui Haret învinuirea de instigator al răscoalei. Căderea guvernului conservator l-a salvat de Haret de o posibilă acuzație oficială în fața justiției. Venirea la putere a liberalilor îl aduce pe Haret în 1907 pentru a treia oară în funcția de ministru al instrucțiunii publice

Interpelările în Parlament ale conservatorilor împotriva lui Haret au continuat. Popularitatea de care se bucura Haret dar și sprijinul pe care îl acordase D.A. Sturdza, l-au determinat pe noul lider liberal Ionel



Brătianu să încerce să limiteze acțiunile lui Haret pe care îl considera un potențial adversar intern în cadrul partidului. Ultimele două mari proiecte de lege propuse de Spiru Haret, *Legea teatrelor* - prin care se impunea o pondere mult mai mare repertoriului național precum și *Legea de înființare a Comisiei Istorice a României* au fost respinse de propriul partid. Spiru Haret a înțeles mesajul-avertisment dat lui de Ionel Brătianu și și-a înaintat demisia. În decembrie 1910 părăsește definitiv activitatea publică.

Spiru Haret moare în 1912 de cancer intestinal la vârsta de 61 de ani

### 3. Rezultate concrete – în loc de concluzii

O analiză a consecințelor directe și imediate ale acțiunilor lui Spiru Haret ca ministru al instrucțiunii publice

- **Reducerea analfabetismului.** În 1899, recensământul populației arăta că 22% din totalul populației era alfabetizată; în 1909, proporția ajunsese la 39,4%.
- **Reducerea abandonul școlar în mediul rural.** În anul școlar 1909-1910, frecvența elevilor la școală era cu 50% mai mare față de anul școlar 1897-1898.
- **Construirea unui număr semnificativ de școli;** în intervalul 1897-1910 s-au construit 2.343 de școli, dintre care 1.980 în timpul mandatelor de ministru ale lui Haret.
- **Profesionalizarea profesiei de învățător**
- Legile haretiene au rămas în vigoare până în 1928

### Bibliografie

1. Orăscu Șerban, *Spiru Haret*, Editura Științifică și Enciclopedică, București, 1976
2. Dumitrașcu Gheorghe, *Haretismul în școala românească*, Județul Vâlcea, Editura Fântâna lui Manole, Râmnicu Vâlcea, 2013;
3. Dumitrașcu, Gheorghe, *Haretismul în actualitate, Spiru Haret, apostol al conștiinței naționale*, Editura Fântâna lui Manole, Rm Vâlcea, 2008;
4. Spiru Haret – reformatorul de vocație | Independența Română - Independența prin cultură ([independentaromana.ro](http://independentaromana.ro));
5. [romania.europalibera.org/a/țară-în-service-ministrul-care-a-construit-2-](http://romania.europalibera.org/a/țară-în-service-ministrul-care-a-construit-2-)

000-de-școli-în-12-ani-spiru-haret-reformatorul-bun-al-educației/31241067.html

## Stadiile dezvoltării intelectuale

Prof. înv. preș. Maria Alina CUMPĂNAȘU  
Grădinița cu Program Prelungit Ostroveni 1,  
Râmnicu Vâlcea

Stadiul de dezvoltare este delimitarea în timp a apariției și consolidării unor particularități și a unui nivel de organizare a componentelor intelectuale, afective, volitive și a întregii personalități. Într-un stadiu au loc atât fenomene de creștere (schimbări cantitative) cât și de maturizare (schimbări calitative) în plan fizic, psihic și psihosocial. Stadiile nu sunt izolate unele de altele, întotdeauna un stadiu îl pregătește pe următorul și acesta din urmă continuă dezvoltarea achizițiilor anterioare pe care le reorganizează la un nivel mai înalt.

Reprezentantul de seamă al acestei teorii este Jean Piaget acesta a elaborat anumite întrebări legate de dezvoltarea cognitivă (intelectuală) întrebări considerate ca standard și care au fost incluse în testarea nivelului de inteligență al copilului. Piaget și-a propus să afle vârsta la care cei mai mulți copii pot să răspundă corect la fiecare întrebare. A descoperit astfel că la un anumit nivel de vârstă copiii au cam aceleași reușite și mai ales aceleași greșeli, lucru care l-a determinat să considere că dezvoltarea intelectuală se face secvențial, în etape. Dezvoltarea cognitivă permite trecerea de la inteligența senzorio-moto-rie (interacțiunea directă cu obiectele) la cea formală (prelucrări complexe ale informațiilor).

Jean Piaget considera că pentru dezvoltarea abilităților cognitive este mai important cum gândește copilul decât ceea ce știe la un moment dat.

### Stadiile dezvoltării intelectuale sunt:

- **Stadiul senzorio-motor: de la naștere – la 2 ani** (interacțiunea directă cu obiectele, primele asimilări se fac pe baza reflexelor, apar primele semne de inteligență): a fost denumit astfel datorită faptului că până la doi ani realitatea este construită pe baza impresiilor senzoriale și a deprinderilor

motrice. Copilul cunoaște realitatea, se adaptează și exprimă ceea ce învață cu ajutorul senzațiilor, percepțiilor și mișcărilor. Mediul de incubație al operațiilor inteligenței este reprezentat de procese psihice senzoriale și psihomotricitate. Plecând de la „câmpuri” de forme și culori, se creează anumite organizări mentale cu ajutorul cărora copilul va recunoaște la început anumite aspecte familiare cum ar fi: figura maternă, sursa de hrană sau jucăria preferată.

- **Stadiul preoperațional: de la 2- la 6/7 ani** (gândirea simbolică, jocul simbolic un act de imitare: hrănirea păpușii, adormirea ursulețului, egocentrism, dezvoltarea vocabularului). Copilul dă răspunsuri ingenioase, surprinzătoare la întrebări precum „ce este?” sau „cum funcționează?”. Acest stadiu presupune că achiziția cognitivă cea mai importantă este gândirea simbolică, deoarece copilul înțelege și folosește simboluri (cuvinte, gesturi, imagini, semne) pentru a reprezenta obiecte sau a prezenta evenimente. Gândirea este egocentrică, cunoașterea fiind făcută din perspectivă proprie a limbajului de către copil demonstrează o reducere treptată a egocentrismului. Jocul simbolic este activitatea preferată a copilului în acest stadiu, fiind însă prea devreme să deosebească realitatea de fantezie. Jocul nu este doar un exercițiu senzorio-motor, ci este un moment de asimilare și acomodare a conținuturilor realității. Realul este transformat în funcție de trebuințele eu-lui. Jocul fetei cu păpușa stimulează atât dezvoltarea propriei identități feminine cât și ansamblu de realități trăite și neasimilate.

*Egocentrismul* – copilul analizează lucrurile doar din perspectivă personală (are impresia că toți ceilalți percep realitatea la fel ca el). De exemplu un copil căruia îi este teamă de păienjeni este convins că și ceilalți copii au aceeași frică, atunci când se joacă în grup, copilul este preocupat doar de propriul joc.

*Centrarea* – constă în luarea în considerare a unui singur aspect al unui obiect, idei sau situații (bazate pe aspectele direct percepute), excluzându-le pe celelalte, chiar dacă sunt relevante. Piaget a realizat un experiment în care a așezat pe o

masă o machetă cu trei munți, copiii au privit-o din față și au fost rugați să își imagineze cum ar arăta cei trei munți dacă i-ar privi din altă latură a mesei. Au avut mai multe variante de răspuns, dar copiii au ales imaginea în care era reprezentată imaginea din perspectiva privită de ei.

*Animismul* îl face pe copil să creadă că totul este însuflețit (soarele merge noaptea la culcare, păpușa plânge când nu primește mâncare, soarele pleacă când plouă ca să nu se ude, tunetul apare când cerul se supără). Animismul stimulează întrepătrunderea dintre real și imaginar în înțelegerea explicațiilor mitice pe care le oferă adultul copilului.

- **Stadiul inteligenței concret-opera-torii: de la 7 la 11 ani** gândirea este limitată la ceea ce copiii experimentează direct; achiziția conceptului de reversibilitate – nu mai întâmpină greutăți în conservarea mărimilor; pot realiza: conservarea, clasificarea, seriarea, tranzitivitatea (gruparea și compararea mentală simultană a obiectelor); gândirea devine obiectivă – dispăre egocentrismul; poate forma concepte, poate percepe relații și rezolva probleme dar numai atâta timp cât ele implică obiecte și situații familiare
- **Stadiul inteligenței operațiilor formale (de la 11-12 la 15-16 ani)** se caracterizează prin faptul că adolescentul devine capabil să manipuleze idei, propoziții logice, devine capabil să raționeze exclusiv pe baza afirmațiilor verbale. Gândește numai în ipoteze, raționează asupra unor situații ori lucruri pe care el nu le-a cunoscut, sau asupra unor lucruri pe care nimeni nu le-a cunoscut. Adolescenții experimentează și caută soluții în mod metodic și sistematic la probleme, analizând și eliminând soluțiile irelevante.

## Bibliografie

1. Elena Stănculescu, *Psihologia educației de la teorie la practică*, Editura Universitară București, 2008
2. Silvia Briceag, *Psihologia vârstelor*, Curs universitar, 2017
3. Tina Crețu, *Psihologia copilului*, 2005

# Studiu de caz- Îngrijirea pacientului cu astm bronșic

Inst. Constanța Elena STELEA

Seminarul Teologic Ortodox Sfântul Nicolae  
Râmnicu Vâlcea

Culegerea datelor:

*Informații generale*

- Nume: N.
- Prenume: M.
- Sex: masculin
- Vârsta: 64 de ani
- Naționalitate: română
- Religie: ortodoxă
- Stare civilă: căsătorit
- Ocupație: muncitor
- Domiciliu: Rm. Vâlcea –

Goranu

- Grupa sanguina : A II pozitiv

*Data internării: 11.12.2022*

*Anamneza:*

a) Antecedente heredo-colaterale:

- Tata: diabet zaharat tip II, astm bronșic;

- Mama: cardiopatie ischemică.

b) Antecedente personale:

- Bolile copilăriei: absente;
- Discopatie lombară;
- Astm bronșic.

c) Condiții de viață și muncă:

- Fumează;
- Consumă ocazional cafea și alcool;
- Este căsătorit și are doi copii;
- Locuiește cu familia la țară;
- Lucrează într-un mediu de muncă toxic de

la adezivi de pielărie.

d) Comportament față de mediu:

- Active;
- Cooperează.

*Motivele internării:*

- Dispnee, junghi toracic, dureri sternale, cianoză, cefalee, tuse însoțită de expectorație, apnee.

*Diagnostic la internare:* Astm bronșic.

*Istoricul bolii:* Din discuțiile purtate rezultă că, criza s-a declanșat brusc în urmă cu 4 ore fiind adus la spital cu ambulanța. Boala este moștenită, în

familie, tatăl și sora lui suferind de aceeași boală. A mai fost internat în urmă cu 2 ani, urmând tratamente de specialitate în stațiuni, tot pentru astm.

*Explorări clinice și paraclinice:*

Eozinofile = 2- 4 %;

TGP = 36 UI;

TGO = 23 UI;

Nt = 250000 /mm<sup>3</sup>;

TQ = 2 minute;

TH = 6 minute;

Nl = 7500 /mm<sup>3</sup>;

VSH = 7 mm<sup>3</sup>/h;

Examen sumar urină:

A – absențe;

E – rare;

L – relativ frecvente;

T = 36°C;

TA = 150/80 mmHg;

R = 22 resp/minut;

P = 80 bătăi/minut.

*Examenul obiectiv* pune în evidență:

- Tegumente cianotice, mucoase palide;

– Sistem ganglionar limfatic nepalpabil, sistem osteo – articular integru;

– Sistem musculo – adipos normal repartizat;

– Torace normal conformat cu sonoritate pulmonară prezentă, prezent murmur vezicular.

Diagnostic la externare: Astm bronșic.

**INTERVENȚII AUTONOME ȘI DELEGATE**

- Asigur un microclimat corespunzător;

– Aerisesc salonul prin deschiderea ferestrelor;

– Asigur o poziție a pacientului care să-i favorizeze o respirație cât mai bună, cu extremitatea cefalică și trunchiul ridicate în unghi de 45° - poziție semișezândă;

– Identific împreună cu pacientul factorii care contribuie la exacerbarea manifestărilor clinice (factori din mediul imediat înconjurător: praf, puf) și îndepărtarea lor;

– Liniștesc pacientul în timpul crizelor de astm bronșic;

– Supraveghez permanent starea generală a bolnavului;

– Mențin libere căile respiratorii ale bolnavului prin tuse provocată și respirație forțată;

– Măsoar și notez funcțiile vitale în foaia de temperatură;

– Aerisesc salonul înaintea somnului nocturn;

- Asigur condițiile de confort termic;

- Asigur liniștea nocturnă și diurnă prin reducerea zgomotului: închiderea ușii salonului, reducerea volumului unor aparate din apropierea salonului (telefon, radio, tv), evitarea discuțiilor cu voce tare, manipularea cu grijă a cărucioarelor, truselor cu instrumentar și a materialelor de curățenie;
- Asigur confortul necesar odihnei prin: atenuarea durerii, asigurarea lenjeriei de corp și pat curată;
- Înlăturarea surselor de iritație fizică, asigurarea unei poziții comode pe saltea confortabilă;
- Administrez tratamentul pentru scoaterea din criză: Miofilin i.v., H.H.C. 50-200mg i.v.
- Oxigenoterapie (prin sondă nazală sau prin mască),
- Administrez sedative ușoare (Fenobarbital);
- Educ pacientul în necesitatea eliminării secrețiilor, în sensul fluidificării secrețiilor, să nu înghită sputa, să nu o împrăștie;
- Asigur umidificarea aerului în salon cu rolul de a păstra căile aeriene umede și de a permite debarasarea secrețiilor;
- Pregătesc bolnavul pentru recoltarea sputei, și explic tehnica și rolul efectuării acestei analize;
- După efectuarea recoltării și recomand toaleta cavității bucale;
- Administrez bronhodilatatoare (Miofilin, H.H.C.), fluidifiante ale secreției bronșice (Brofimen), antibiotice la indicația medicului;
- Acord sprijin pacientului în ridicarea la marginea patului, îi acord sprijin în deplasarea pentru nevoile fiziologice;
- Efectuez cu bolnavul exerciții de relaxare musculară;
- Asigur suportul psihic al pacientului;
- Recomand evitarea efortului fizic excesiv prin repaus zilnic 2 – 3 ore;
- Efectuez controlul spirometric pentru a observa creșterea capacității pulmonare;
- Aerisesc salonul;
- Îndepărtez tot ce ar putea influența negativ apetitul pacientului (tăviță scuipătoare, ploscă);
- Prezint meniul atractiv, pe o tavă protejată de un șervet curat;
- Ajut pacientul să adopte o poziție comodă;
- Ofer pacientului regimul prescris de medic (desodat pe perioada tratamentului cu cortizon);
- Observ dacă pacientul a consumat alimentele în întregime, în caz contrar se solicită

motivul și se iau măsuri de înlocuire;

- Recomand evitarea alimentelor incompatibile cu boala;
  - Explic pacientului importanța respectării acestui regim precum și importanța consumului de lichide ;
  - Contribui la respectarea regimului alimentar și hidric prescris de medic;
  - Administrez tratamentul medicamentos prescris de medic;
  - Antrenez pacientul în efectuarea autoîngrijirilor;
  - Mă asigur să îi fie acordate îngrijirile de igienă personală ale pacientului și o igienă riguroasă a cavității bucal;
  - Schimb lenjeria de corp și de pat ori de câte ori este nevoie;
  - Particip la combaterea crizei de astm bronșic și nu permit ca aceasta să împiedice satisfacerea nevoii de a-și menține tegumentele intacte și curate;
  - Explorez nivelul de cunoștințe al bolnavului;
  - Stimulez dorința de cunoaștere;
  - Organizez activități educative;
  - Nevoile primordiale afectate sunt: a respira, a elimina, a-și menține tegumentele și mucoasele curate, a-și păstra temperatura în limite constante, a evita pericolele, educarea sanitară a pacienților;
  - În vederea atingerii acestor obiective intervențiile autonome și delegate au avut următoarele puncte comune:
    - Observarea, măsurarea, notarea, interpretarea zilnică a funcțiilor vitale;
    - Urmărirea comportamentului pacienților, a somnului, a tegumentelor;
    - Urmărirea apariției unor manifestări patologice;
    - Educația sanitară a pacientului privind profilaxia;
    - Efectuarea tratamentului medicamentos prescris;
    - Participarea la toate examenele clinice și paraclinice pentru investigarea bolii.
- Un rol important în procesul de îngrijire al pacienților cu afecțiuni pulmonare îl constituie prevenirea complicațiilor care contribuie la agravarea bolii. Pentru instituirea unor măsuri de profilaxie sunt necesare discuții repetate și convingătoare cu pacientul.

## Bibliografie

1. Borundel, Corneliu, *Medicină internă pentru cadre medii*, Editura ALL, București, 2009.
2. Mogoș Viorel T., *Nutriție și dietetică*, Editura Didactică și pedagogică, 1993;
3. Titircă, Lucreția, *Breviar de explorări funcționale și îngrijiri speciale acordate bolnavului*, Editura Viața Medicală Românească, București, 2008;
4. Titircă, Lucreția, *Ghid de nursing cu tehnici de evaluare și îngrijiri corespunzătoare nevoilor fundamentale*, Volumul I, Editura Viața Medicală, București, 2008;
5. Titircă, Lucreția, *Îngrijiri speciale acordate pacienților de către asistenții medicali*, Editura Viața Medicală, București, 2008.

# Educația pentru sănătate

Inst. Constanța Elena STELEA  
Seminarul Teologic Ortodox Sfântul Nicolae  
Râmnicu Vâlcea

Educația pentru sănătate este o preocupare de maximă importanță a medicinei omului sănătos care constă în dezvoltarea nivelului de cultură sanitară al diferitelor grupuri de populație, precum și mijloacelor și procedurilor educativ-sanitare necesare formării unui comportament sanogenic.

Păstrarea sănătății și lupta contra bolilor se înscriu printre cele mai vechi preocupări ale omului. De altfel cuvântul sănătate care evocă o stare atât de prețioasă fiecăruia apare frecvent în vorbirea curentă nelipsind aproape niciodată cu ocazia urărilor de bine. Scrisorile strămoșilor noștri români se încheiau de obicei cu urarea: vale (fi sănătos).

Sănătatea nu este numai o problemă individuală, ci privește tot atât de mult societatea în întregime 'sănătatea nu este totul, dar fără sănătate totul este nimic' (Schopenhauer).

Educația pentru sănătate are trei laturi: *cognitivă*, care constă în comunicarea și însușirea

de noi cunoștințe necesare apărării și menținerii sănătății; *motivațională*, adică asigură convingerea populației privind necesitatea prevenirii și combaterii bolilor și a dezvoltării armonioase a organismului; *comportamentală-volițională*, care constă în însușirea deprinderilor și obișnuințelor sanogenice, cu aplicarea lor în practica cotidiană.

Obiectivul de bază al educației pentru sănătate constă în formarea și dezvoltarea în rândul populației, începând de la vârstele cele mai fragede, a unei concepții și a unui comportament *igienic, sanogenic*, în scopul apărării sănătății, dezvoltării armonioase și fortificării organismului, adaptării lui la condițiile mediului ambiental natural și social, cât și al participării active a acestuia la opera de ocrotire a sănătății populaționale.

Sănătatea înseamnă mai mult decât absența unei boli. Ea înseamnă menținerea unei stări de bine din punct de vedere fizic, mental și social.

Un stil de viață sănătos este un mod natural și armonios de a trăi. Aceasta presupune să eviți toate acele comportamente care pot dăuna în orice fel stării tale de sănătate: consumul de substanțe nocive, alimentația nesănătoasă, lipsa exercițiului fizic, stresul, abuzul și violența de orice fel.

Un stil de viață sănătos este un mod de-a trăi care e în folosul întregii familii. Cei care aleg un asemenea stil de viață sunt un model pozitiv pentru tot restul familiei, mai ales pentru copii – care au totodată ocazia să se dezvolte într-un mediu sănătos. Exemplul dat va contribui la sănătatea celor din jur și îi va ajuta să guste din plin viața, acum și în viitor.

Deși nu toate bolile pot fi prevenite, adoptarea unui stil de viață sănătos reduce simțitor riscul apariției unor maladii grave. Mai mult decât atât, un mod de trai sănătos îmbunătățește calitatea vieții și îi crește durata. Trăind sănătos, te vei simți și vei arăta mai bine o perioadă îndelungată.

Niciodată nu este prea târziu să reduci sau să elimini comportamentele care dăunează sănătății ca să îți schimbi viața în bine, dar cu cât o faci mai repede cu atât mai bine. În întreaga Europă există dovezi că adoptarea unui mod de trai sănătos îmbunătățește calitatea vieții și mărește longevitatea.

Dreptul la sănătate, la dezvoltare fizică și psihică armonioasă constituie unul din drepturile fundamentale înscrise în Convenția cu privire la Drepturile Copilului, adoptată de Adunarea Generală a Organizației Națiunilor Unite la data de 29 noiembrie 1989.

În momentul actual, asigurarea stării de

sănătate a copiilor și tinerilor reprezintă una dintre direcțiile prioritare ale strategiei educaționale a Ministerului Educației și Cercetării. Programul „Educația pentru sănătate în școala românească” este un demers oportun, actual și posibil de realizat. Astăzi, la începutul mileniului trei, când viața individului a devenit mai complicată, când știința și întreaga societate au evoluat, *educația pentru sănătate* se impune ca o necesitate și devine o condiție esențială a educației unei națiuni civilizate. Copiii și tinerii care vor beneficia de această educație vor reprezenta, cu certitudine, prima generație cu adevărat europeană.

„Educația pentru sănătate” ca disciplină opțională urmărește promovarea cunoștințelor corecte privind diverse aspecte ale sănătății și formarea de atitudini și deprinderi indispensabile unui comportament responsabil și sănătos.

Obiectivele urmărite în cadrul Programului Național „Educația pentru sănătate în școala românească” vizează:

Promovarea sănătății și a stării de bine a elevului:

- Funcționarea optimă din punct de vedere somatic, fiziologic, mintal, emoțional, social și spiritual;
- Formarea unui stil de viață sănătos;

Dezvoltarea personală a elevului:

- Autocunoașterea și construirea unei imagini pozitive despre sine;
- Comunicare și relaționare interpersonală;
- Controlul stresului;
- Dezvoltarea carierei profesionale;

Prevenirea:

- Accidentelor și a comportamentelor cu risc pentru sănătate;
- Atitudinii negative față de sine și viață;
- Conflictelor interpersonale, a dezaprobarii sociale și a situațiilor de criză.

Medicina omului sănătos urmărește să intervină activ în apărarea sănătății prin :

- Promovarea măsurilor de igienizare a mediului înconjurător a localităților în care trăiește și muncește omul, pentru a face acest mediu cât mai favorabil sănătății
- Formarea unor deprinderi igienice (educația igienică) la fiecare persoană, folosind toate mijloacele de cultură și educație, începând cu școala, reviste, cărți. Într-un sens mai larg, formarea unei culturi sanitare, ceea ce încearcă să fie și

lucrarea de față ca o contribuție la acest important obiectiv. Sănătatea nu se vinde în farmacii, ci se asigură prin deprinderi igienice: igiena alimentară, igiena muncii fizice, igiena muncii intelectuale etc;

- Îmbunătățirea condițiilor de mediu la locul de muncă și aplicarea tuturor măsurilor care privesc protecția muncii ;
- Aplicarea unui complex de măsuri pentru dezvoltarea normală, fizică și mintală a copiilor, începând cu supravegherea femeii în timpul sarcinii și continuând cu cea a copilului și a adolescentului ;
- Punerea în valoare a culturii fizice (gimnastica, sport) a excursiilor și a vieții în aer liber, folosirea factorilor naturali de întărire a organismului: aer, soare, munte, mare; Exercițiile fizice reduc stresul, ne ajută să ne menținem greutatea ideală, să ne menținem mobili, fac ca inima noastră să funcționeze mai bine și ne ajută la scăderea nivelului colesterolului și a TA. De asemenea ne protejează împotriva unor îmbolnăviri serioase ca: bolile de inimă, diabetul și comoția cerebrală.
- Promovarea unei alimentații raționale, cu combaterea atât a exceselor alimentare,, cât și a subnutriției, a dezechilibrului în utilizarea tuturor factorilor nutritivi a preparării greoaie ori complicate a alimentelor, erori care pot să ducă la boli de nutriție și ale tubului digestiv.

O asistenta devine din ce în ce mai mult un consilier pentru toate activitățile umane care pot afecta sănătatea, un consilier al sănătății. Sfatul său va trebui ascultat în toate problemele care privesc mediul înconjurător și unde pot apărea factori de risc pentru sănătatea omului. Sănătatea este mai mult decât o problemă pur medicală: ea angajează răspunderea întregi societăți.

## Bibliografie

1. \*\*\*, *Programe școlare pentru disciplina opțională Educație pentru sănătate* - 2004 –ED. de M.E.C.;
2. \*\*\*, *Programul național de educație pentru sănătate în Școala Românească*, Caietul participantului Editat de M.E.C. și Fundația Tineri pentru Tineri;
3. \*\*\*, *Educația pentru sănătate în Școala*

- Românească – Editat de M.E.C.;
4. \*\*\*, *Stil de viață sănătos*, Editat de Institutul de Sănătate Publică București și Ministerul Sănătății;
  5. \*\*\*, *Stilul de viață și sănătatea*, Editat de B. B. C. Europe;
  6. Mirela Mihăiescu, Anița Dulman, Claudia Mihai, *Activități transdisciplinare*, Ghid pentru învățători, Editura Radical 2005 .
  7. Ivan Aurel, *Medicina omului sănătos*, Editura Medicala, București, 1993

## Contribuții în matematică pentru Dan Barbilian (Ion Barbu) -studiu-

Ovidiu - Gabriel DINU

Liceul Tehnologic Petru Poenaru, Bălcești

În 1942 este numit profesor titular de algebră la Facultatea de Științe din București. Publică diferite articole în reviste matematice. De deosebită importanță sunt două dintre contribuțiile lui: o scurtă lucrare de două pagini apărută în *Casopis Matematiky a Fysiky* (1934-1935), în care definește o procedură de metrizare care va fi numită de Leonard M. Blumenthal „spații Barbilian”, și două lucrări în *Jber. Deutsch. Math. Verein.*, apărute în 1940 și respectiv în 1941, intitulate *Zur Axiomatik der Projectiven ebenen Ringgeometrien*, și care au inspirat o direcție de cercetare în geometria inelelor, direcție asociată azi în literatura de specialitate cu numele său, al lui Hjelmslev și al lui Klingenberg.

După 1933, Barbilian s-a manifestat în domeniul matematicii în special ca geometru, reprezentant al programului de la Erlangen al lui Felix Klein și astfel au trecut la fondarea axiomatică a geometriei algebrice și a mecanicii clasice. Dan Barbilian s-a mai ocupat și de teoriile algebrei moderne (1946 - 1951), de teoria algebrică a numerelor (1951 - 1957), de teoria determinismului și deține prioritatea mondială în precizarea unei clase largi de funcții distanță. În 1938 devine membru al asociației *Deutsche Mathematische Vereinigung* (Uniunea matematică germană). A fost membru titular

al Academiei de Științe din România începând cu 20 decembrie 1936[4]. Scrieri științifice Teoria spațiilor Barbilian a fost amplu dezvoltată în patru lucrări: *Asupra unui principiu de metrizare*, *Stud. Cercet. Mat.* 10 (1959), 68-116, *Fundamentele metricilor abstracte ale lui Poincaré și Carathéodory ca aplicație a unui principiu general de metrizare* (lucrare prezentată la Institutul de matematică în data de 4 iunie 1959), apărut în *Studii și cercetări matematice*, vol. 10 (1959), 273-306; *J-metricile naturale finsleriene*, apărută în aceeași revistă în vol. 11 (1960), 7-44 *J-metricile naturale finsleriene și funcția de reprezentare a lui Riemann*, lucrare scrisă împreună cu Nicolae Radu și apărută postum, publicată tot în *Studii și cercetări matematice*, vol. 12 (1962), 21-36. Ultima lucrare a fost depusă la redacție de Nicolae Radu pe 20 octombrie 1961; Barbilian se stinsese pe 11 august, în același an. Originalitatea ideii matematice a lui Barbilian constă în reexaminarea modelului Poincaré al geometriei neeuclidiene a lui Lobacevski. Acest model generează în mod natural o distanță care poate fi reprezentată ca oscilație logaritmică. Contribuția lui Dan Barbilian a fost de a analiza cât de generală e această procedură de a construi o distanță și de a stabili o teorie a spațiilor metrice dotate cu această distanță. În lucrarea din 1934, a definit o metrică în interiorul unei regiuni planare oarecare, generalizând astfel ideea modelului

Poincaré, care este definit doar în interiorul discului unitate. Cu acea metrică, interiorul mulțimii devenea un model de geometrie neeuclidiană. Alte scrieri: *Curs de matematici generale* (1937 - 1940) . *Teoria lui Galois a ecuațiilor în axiomatizarea lui Steinitz*. *Axiomatizarea mecanicii clasice* (1943). *Curs de algebră axiomatică* (1944, 1947, 1950). *Teoria aritmetică a idealelor în inelele necomutative* (1956).

*Grupuri cu operatori (teoremele de descompunere ale algebrei)* (1960).

Alte scrieri:

*Curs de matematici generale* (1937 - 1940)

*Teoria lui Galois a ecuațiilor în axiomatizarea lui Steinitz*

*Axiomatizarea mecanicii clasice* (1943)

*Curs de algebră axiomatică* (1944, 1947, 1950)

*Teoria aritmetică a idealelor în inelele necomutative* (1956)

*Grupuri cu operatori (teoremele de descompunere ale algebrei)* (1960).

## Bibliografie

1. Tudor Vianu, *Ion Barbu*, București, Cultura Națională, 1935; ed. a II-a, Editura pentru Literatură, 1965
2. Tudor Vianu, *Introducere în opera lui Ion Barbu*, Editura Minerva, București, 1970;
3. Basarab Nicolescu, Ion Barbu, *Cosmologia „Jocului secund”*, Editura pentru Literatură, București, 1968; ediția a II-a, Editura Univers Enciclopedic, București, 2004
4. Dinu Pillat, *Ion Barbu*, București, Editura Tineretului, 1969; ed. a II-a, revăzută și adăugită, Editura Minerva, București, 1982;
5. Dorin Teodorescu, *Poetica lui Ion Barbu*, Editura Scrisul Românesc, Craiova, 1978;
6. Șerban Foarță, *Eseu asupra poeziei lui Ion Barbu*, Editura Facla, Timișoara, 1980;
7. Mircea Scarlat, *Ion Barbu - poezie și deziderat*, Editura Albatros, București, 1981;
8. Marin Mincu, *Ion Barbu - eseu despre textualizarea poetică*, Editura Cartea Românească, București, 1981;
9. Marin Mincu, *Opera literară a lui Ion Barbu*, Editura Cartea Românească, 1991;
10. Marin Mincu, *Poezia lui Ion Barbu*, Editura Pontica, Constanța, 1995;
11. Ioana Em. Petrescu, *Ion Barbu și poetica postmodernismului*, Editura Cartea Românească, 1993; ediția a II-a, Cluj, Casa Cărții de Știință, 2006
12. Alexandru Ciorănescu, *Ion Barbu*, (monografie), Editura Fundației Culturale Române, București, 1996;
13. Mihaela Brut, *Poetica și lirica lui Ion Barbu. Mentalități afine*, Editura Universității „Alexandru Ioan Cuza”, Iași, 2003;
14. Sorin Popescu, *Fascinantul Ion Barbu/ Dan Barbilian*, Editura Monitorul Oficial, Colecția Inedit.

## **T**ratarea interioară a cunoașterii la Dan Barbilian (Ion Barbu) studiu

Manuela DINU

Liceul Tehnologic Petrarhe Poenaru, Bălcești

Modul interior de tratare a cunoașterii a fost la Ion Barbu identic, atât în lumea matematicii, cât și în cea a poeziei și a eseisticii sale, o metamorfoză a mirificului ființei în durată pură, dar fiecare cu alte mijloace de expresie. „Colaborația dintre poet și lector – scria, în 1930, Pompiliu Constantinescu – devine o cursă de ingeniozități. Intuiția lui e obligată să lucreze arbitrar, fiindcă arbitrară este însăși logica interioară a metamorfozei”. Dar *arbitrariul*, la care se referea direct criticul literar, se anulează de la sine, când lectorul de poezie are un minimum de bagaj de cunoștințe de cultură generală din universul științelor exacte (Constantinescu 1930).

Cine încearcă să delimiteze fruntariile creației matematice de cele poetice și filosofice ale lui Ion Barbu-Dan Barbilian, ori modelul lor de interferență, poate greși. Sfera preocupărilor sale în „imaginarea de lumi probabile”, revelarea circumscriserii semnificației epistemologice și semantice a „nebungiei apollonice” în contextul cunoașterii umane, cu concursul conceptelor de probabilitate și certitudine ale științei moderne, sunt esențiale. La reconstrucția axiomatică a teoriilor științifice, bazată pe principiile de echivalență și izomorfism, se rafinează domeniul realului într-o structură generică comprehensivă, care primește o pluralitate de interpretări („modele”, „aplicări”, „realizări”). Contribuțiile lui Dan Barbilian, în acest sens, sunt, păstrând proporțiile, pe măsura înaintașilor săi: Galois, Felix Klein, David Hilbert. În asemenea context, axiomatica a fost aplicată ca model abstract al unor teorii concrete, fiind, „o matematică la puterea a doua”, după cum singur a numit-o într-un sens indubitabil.

În cazul poeziei sale, marcată de căutări similare, în plan estetic, prin folosirea sintagmelor consacrate ca entități culturale intrate în circuitul spiritualității universale, a creat într-un limbaj subliminar un infrarealism de modele arhetipale, o poezie inițiativă cu valori generice, care conduce la perfecțiunea cunoașterii poetice nu numai



prin imagine, simbol, mit și metaforă, ci și prin cunoașterea științifică. Astfel, poezia lui Ion Barbu, pendulând între *neprihănire* (joc secund) și *prihănire/păcat/ moarte* (El Gahel), este o creație a situațiilor grave, purificatoare – fie în *După melci*, fie în bijuteriile artistice ale *Jocului secund*, fie în creațiile parnasiene – prin atingerea sensurilor hialine ale vieții și depășirea pragului cognoscibilului inefabil, în căutarea altor existențe, a celor terene și eterne.

De la bun început, parcurgându-i manuscrisele, observăm predilecția lui Ion Barbu pentru scrisul caligrafic, inclusiv în fulgurațiile inspirației. Aspectul grafic apare foarte armonios și distins, dovedind, prin claritatea, sobrietatea și egalitatea liniei continue a literelor, grație, simplitate și sens estetic, o unduire caligrafică de un calm surprinzător, în comparație cu nonconformismul manifest al comportamentului cotidian al poetului, dar în raport direct cu logica, echilibrul și proporția spiritualității sale, așa cum apare din expresii, propoziții/ fraze/ versuri. Ca formă, dimensiune și direcție, ca ordonare, intensitate și continuitate – am numit toate cele șase genuri ale grafologiei –, scriitura lui se confundă până la identitate cu cele ale englezului John Locke (1632-1704) și ale francezilor Jean Racine (1639-1699) și Henri Bergson (1859-1941). Cunoscutul grafolog francez J. Crépieux-Jamin a încadrat scriitura lui J. Locke și a lui R. Wagner în aceea a oamenilor de geniu (vezi *L'écriture et le caractère*, Paris, Huitième édition, 1921, pp. 181-185), oferind argumente temeinice, considerații pe care le va repeta și cu privire la J. Racine și H. Bergson (v. *ABC de la graphologie*, Paris, I, pp. 67-68, 153; II, pp. 41, 135). La această aleasă reuniune de nume se poate alinia fără nici un fel de dubiu și Ion Barbu.

Cartea de versuri *Joc secund* a fost încununată, la 31 martie 1930, cu Premiul de poezie al Societății Scriitorilor Români (6.000 lei), pe anul 1929, de o comisie, desemnată de adunarea generală a Societății, formată din Gh. Adamescu, E. Lovinescu, D. Nanu, Em. Bucuța și Perpessicius, care a mai acordat: premiul pentru proză „Ioan Al. Brătescu-Voinești” (susținut bănește de Ministerul Artelor) lui Gh. Brătescu (*La clubul decavașilor* 25.000 lei); Premiul pentru roman „C.A. Rosetti”, lui Mateiu I. Caragiale (*Craii de Curtea Veche* 20.000 lei); Premiul pentru poezie „Socec”, lui Lucian Blaga (*Laudă somnului* 10.000 lei); Premiul pentru proză S.S.R., lui AL Cazaban (*Pasărea rătăcită* 4.000 lei); Premiul pentru sonet „Ionel Pavelescu”, lui Eugen Jebeleanu (*Sonet provincial* 1.000 lei) (*Buletinul* 1931).

Academia Română i-a acordat post-mortem, în mai 1991, titlul de membru pentru creația sa exemplară de poet, matematician și gânditor auster, recunoscându-i-se astfel valențele spirituale, intrarea definitivă în patrimoniul cultural românesc și universal.

### Referințe bibliografice

1. George Șt. Andonie, *Istoria matematicii în România*, Vol. 2, Editura Științifică, București, 1966;
2. Gh. Vrănceanu, *Prefață*, în Dan Barbilian, *Opera matematică*, Vol. 1, *Geometrie*, București, 1967;
3. Dan Barbilian – Ion Barbu, *Pagini inedite*, București, 1981.

## Tratamentul recuperator în spondilita anchilozantă. Studiu de caz

Prof. Ioana Georgiana DOBRIN  
Seminarul Teologic Ortodox Sfântul Nicolae  
Râmnicu Vâlcea

**Nume și prenume :** C.C

**Vârsta –** 39 ani

**Sex –** masculine

**Profesia:** Șofer

**Localitatea:** Râmnicu Vâlcea

**Diagnostic: Spondilită anchilozantă st. II**

**Istroicul bolii:** boala a debutat cu dureri la nivelul coloanei CDL și șolduri.

Pacientul a făcut repetate internări în secția de neurologie din Râmnicu Vâlcea, iar diagnosticul a fost de discopatie lombara.

În 2006 este internat la Institutul de reumatologie din București unde i se pune diagnosticul de spondilită anchilozantă.

La venirea bolnavului prezinta:

- Coloana cervicală – complet rigidă;
- Flexie laterala 0°;

- Coloana lombosacrat;
- Flexie 60°;
- Extensie 5-10°;
- Inclinație laterală 10°;
- Rotație 15°;
- Schober 2 cm;
- VSH 13 mm;
- Hb 14g%,Ht 45°;
- Leococite 9.000;
- Glicemie 98mg%;
- Creatinina 0,8 mg%;
- TGP 37 UI/l.

Tratament medicamentos:

- Indometacin 75-150 mg/zi – 2-4 săptămâni;
- Diclofenac 3 x /zi.

În urma consultului de specialitate, medicul a prescris următorul tratament:

1. **Ultrasunet** paravertebral lombar L4-L5, 0,5 W/cm<sup>2</sup>, timp de 6 minute.
2. **Curenții interferențiali** paravertebral lombar L4-L5, 0-100 Hz, analgetic, timp de 15 minute.

1. **Ultrasunet** paravertebral lombar 0,5 W/cm<sup>2</sup>, timp de 6 minute

#### **Date generale despre procedura.**

Ultrasunetul face parte din terapia cu înaltă frecvență (în fizioterapie se folosesc aparate cu frecvență între 800-1000 kHz;

- Propagarea ultrasunetului se face în linie dreaptă sub formă de fascicol de rază;
- Emițătorul are dimensiune și penetranță tisulară diferită în funcție de zona și scopul procedurii.

**Efectele urmărite în cazul respectiv cu procedura aplicată.**

- Combaterea durerii și sindromului inflamator locala

**Descrierea condițiilor de aplicare a procedurii:**

- Temperatura de confort termic, în cameră aerisită;
- Patul trebuie să fie din lemn;
- Pacientul trebuie să fie relaxat.

#### **Descrierea practică a aplicării procedurii:**

Pacientul se prezintă la cabinet, la ora programată cu fișa de tratament și prescripția medicului. Am preluat fișa de tratament de la pacient, am poftit pacientul în cabinet, unde era o temperatură de confort termic și l-am rugat să se așeze pe scaun. Înainte de a începe:

- M-am spălat pe mâini;
- I-am explicat în ce constă procedura, unde se face și câte minute durează procedura;
- Am pregătit materialele necesare: spirt, vata, gelul ultrasonabil;
- Am verificat aparatul, am verificat și dezinfectat traductorul;
- Am rugat pacientul să se așeze în decubit ventral cu zona lombară descoperită;
- I-am verificat tegumentele;
- Am luat gelul și l-am aplicat pe regiunea de tratat respectiv zona lombară;
- Am pornit aparatul și l-am fixat la parametrii recomandați (0,5 w/cm<sup>2</sup>), timp de 6 minute;
- Am luat traductorul și am masat ușor regiunea unde am pus gelul, menținând contactul permanent între capul traductorului și tegument;
- În timpul procedurii pacientul a fost supravegheat permanent ;
- Aparatul s-a oprit automat după 6 minute;
- Am scos pacientul de la aparat și i-am verificat încă o data tegumentele;
- Am șters pacientul de gel;
- Am dezinfectat traductorul;
- Procedura s-a aplicat zilnic, timp de 10 zile.
- După terminarea tratamentului s-a recurs la reorganizarea locului de muncă.

**2.Curenții interferențiali paravertebral lombar** 0-100 Hz, analgetic, timp de 15 minute.

**Curenții interferențiali** aparțin intervalului 1 - 100 KHz, ei sunt curenți sinusoidali alternativi care au o penetrabilitate cutanată foarte bună, deci permit efecte de profunzime.

#### **Efectele urmărite cu procedura aplicată**

- Efect de stimulare asupra mușchilor netezi hipotoni;
- Acțiune analgetică;
- Acțiune vasomotorie cu efect hiperemizant, vasculotrofic
- Efecte decontracturante și miorelaxante

#### **Descrierea aparatului utilizate:**

- Am folosit un aparat din gama BTL 5000 alimentat la rețea și împământat;
- Generator;
- Cablu de racord;
- Butoane de reglare a intensității;
- Ceas semnalizator pentru timp;
- 4 electrozi egali 10cm.

## Bibliografie

1. S. Tudor, *Kinetologie profilactică și de recuperare*, Editura Medicală;
2. C Rădulescu Andrei, *Electroterapie*, Editura Medicala; București, 1993;
3. \*\*\*, *Tehnici de evaluare și îngrijiri acordate de asistenții medicali*, Editura Viața Românească, București, 2001.

## Descrierea condițiilor de aplicare a procedurii:

- Temperatura de confort termic, în cameră aerisită;
- Patul trebuie să fie din lemn;
- Pacienta trebuie să fie relaxată.

Descrierea practică a aplicării procedurii:

Pacientul se prezintă la cabinet conform planificării, cu fișa de tratament și recomandarea prescrisă de medic.

Am preluat fișa și l-am rugat să se așeze pe pat.

Înainte de a începe:

- M-am spălat pe mâini;
- I-am explicat în ce constă procedura, unde se face și câte minute durează;
- Am verificat aparatul;
- Am pregătit materialele necesare, electrozii, compresele, săculeții cu nisip;
- Am rugat pacientul să se așeze în decubit ventral cu zona lombară descoperită;
- I-am verificat tegumentele;
- După ce s-a verificat aparatul se iau patru comprese sterile se umezesc în apă caldă și se învelesc cei patru electrozi ai aparatului în acestea;
- Electrozii se poziționează încrucișat, astfel încât să cuprindă regiunea lombară;
- Peste electrozi se aplică un strat izolator din plastic peste care se pun săculeți de nisip, pentru asigurarea contactului perfect între electrod și tegument;
- Se selectează forma curentului interferențial de 0-100 Hz, timp de 15 minute, după care se începe creșterea intensității comunicând în permanență cu pacientul, până la perceperea senzațiilor de furnicătură.
- Pe parcursul procedurii se mai crește intensitatea, pacientului, deoarece se instalează efectul de acomodare.
- În timpul procedurii am supravegheat permanent pacientul;
- Procedura a durat 15 minute;
- După ce s-a efectuat procedura aparatul s-a oprit automat;
- Am scos pacientul de la aparat și i-am verificat încă odată tegumentul.
- După terminarea tratamentului s-a recurs la reorganizarea locului de muncă.

# Educația pentru mediu și schimbări climatice în ROMÂNIA - studiu de specialitate -

Prof. Maria-Andreea DIN

Școala Gimnazială Anton Pann, Râmnicu Vâlcea

România s-a angajat, la nivel internațional și național, să crească, prin educație, gradul de conștientizare a populației privind schimbările climatice și problemele de mediu. Creșterea nivelului de educație și conștientizare privind schimbările climatice este unul dintre obiectivele vizate de Strategia Națională pentru Dezvoltarea Durabilă a României 2030 și a fost prevăzută și în Strategia Națională privind Schimbările Climatice și Creșterea Economică bazată pe Emisii Reduse de Carbon pentru perioada 2016 – 2020 (CRESC) și în Planul său de Acțiune 2016 – 2020/38, care urmează să fie actualizate. Nu în ultimul rând, „facilitarea educației ecologice pentru a promova măsurile de protecție a mediului și a adresa probleme de schimbări climatice în școli și în afara lor”<sup>39</sup> este asumată de actualul Guvern în Programul de guvernare.

În plus, Legea Educației Naționale a fost modificată pentru a include competențele de mediu în rândul competențelor-cheie care determină profilul de formare al elevului. Sondajele realizate în rândul adulților indică nevoia de conștientizare a gravității problemei schimbărilor climatice și de creștere a gradului de asumare a unui rol în combaterea acestora. Astfel, conform unui Eurobarometru care măsoară atitudinile cetățenilor europeni față de schimbările climatice, publicat în iulie 2021, doar

26% dintre români sunt de părere că schimbările climatice sunt singura cea mai gravă problemă cu care se confruntă lumea, față de o medie europeană de 49%. Cetățenii români sunt însă printre cei mai preocupați din Europa de problemele de sănătate datorate poluării, - 37% dintre români considerând aceasta o problemă serioasă, al doilea cel mai mare procentaj din Uniunea Europeană, după Malta (43%)<sup>40</sup>. Totodată, 70% dintre aceștia consideră că „pentru fiecare acord comercial încheiat de către UE, ar trebuie să existe garanția că sunt îndeplinite cele mai înalte standarde privitoare la climă, protecția mediului și a muncii.”<sup>41</sup>. Pe de altă parte, un sondaj realizat de BEI în parteneriat cu firma de cercetare de piață BVA42, în perioada 26 august – 22 septembrie 2021, arată, totuși, că 88% dintre români consideră că schimbările climatice au impact asupra vieții lor zilnice, mai mult cu 11 puncte decât media europeană de 77%; 63% sunt în favoarea unor măsuri guvernamentale mai stricte, care să impună schimbări în comportamentul oamenilor; 70% preferă energiile regenerabile pentru rezolvarea urgenței climatice, cu 7 puncte peste media UE de 63%. Datele din acest sondaj au fost colectate după o vară cu fenomene meteo extreme în România și în lume, o vară în care și mass-media a reflectat tema schimbărilor climatice mai mult decât în trecut și a existat o asociere discursivă directă între fenomenele meteo extreme și schimbările climatice. Persistă lipsa de informare și conștientizare a publicului larg cu privire la factorii cauzatori și implicațiile economice și societale ale schimbărilor climatice, precum și a rolului pe care îl pot juca la nivel individual în combaterea acestora. Există, așadar, nevoia de a crește nivelul de înțelegere a fenomenului schimbărilor climatice

9 43 OECD (2021). Green at fifteen – what schools can do to support the climate. <https://oecde-dutoday.com/green-atfifteen-schools-support-climate/> 44 Organizația Salvați Copiii (2021). Născuți în criza climatică. Studiu Salvați Copiii România privind percepția copiilor români asupra schimbărilor climatice. <https://www.salvaticopiii.ro/sci-ro/files/ff/ff596f7b-ce53-450eb075-662e568345b2.pdf> 45 Arpad, T. Raport de cercetare privind percepția tinerilor din România față de educația privind schimbările climatice. [https://www.rfi.ro/sites/default/files/a3\\_sondaj\\_-](https://www.rfi.ro/sites/default/files/a3_sondaj_-) 46 La chestionar au răspuns 500 de persoane, preponderent din București, peste jumătate dintre respondenți sunt studenți (56.6%), 10.6% masteranzi sau doctoranzi și aproximativ 26% liceeni

atât prin educație formală, cât și prin implicarea mass-mediei și a rețelelor sociale. În ceea ce privește tinerii, mulți dintre ei sunt conștienți de schimbările climatice și încălzirea globală, dar nu simt că pot să facă ceva în această privință. Astfel, peste 80% dintre elevii români participanți la evaluarea PISA din 2018 considerau că protejarea mediului este importantă pentru ei, dar aproape 60% se simțeau incapabili să facă ceva în privința schimbărilor, în timp ce media OECD este de puțin peste 40%<sup>43</sup>. Doar elevii din Germania și Slovacia se simțeau mai neputincioși decât elevii români în legătură cu acest aspect. Studiul Organizației Salvați Copiii privind percepția copiilor români asupra schimbărilor climatice (publicat în 2021, cu date culese în aprilie 2021)<sup>44</sup> indică interesul copiilor români pentru schimbările climatice și dorința de a învăța mai multe despre ele. Rezultatele studiului indică faptul că „trei sferturi dintre copiii din România (78%) sunt dispuși să facă schimbări în viața lor pentru a reduce daunele aduse mediului. 71% dintre copii sunt interesați de problemele de mediu”<sup>44</sup>. Același studiu arată că majoritatea copiilor consideră că nu primesc suficiente informații despre probleme climatice și de mediu la școală, dar școala este identificată de majoritatea copiilor ca spațiul în care așteaptă să primească cele mai multe informații de acest tip. Conform studiului, „un procent semnificativ (83%) dintre copii doresc să participe la cursurile de educație pentru mediu”. În mod îngrijorător, același studiu „Salvați Copiii” arată că „aproape un sfert dintre copii au fost ridiculizați de adulți sau nu au primit sprijinul necesar pentru eforturile și preocupările lor pentru mediu”. În plus, un studiu realizat recent, prin sondaj, de către Școala Națională de Studii Politice și Administrative (SNSPA)<sup>45</sup>, având în principal ca respondenți studenți din București<sup>46</sup>, indică suportul pentru introducerea unor cursuri obligatorii care să trateze problematica schimbărilor climatice în programă. Tinerii susțin în mod semnificativ introducerea unor astfel de cursuri, 49% la ciclul primar, 56% la cel gimnazial și 62% la cel liceal. Studiul este parte a proiectului Angajament pentru climă, desfășurat în 2021-2022 de către Terra Mileniul III, REPER21 și SNSPA.<sup>10</sup>

10 8 MMAP (2013). Strategia națională a României privind schimbările climatice și creșterea economică bazată pe emisii reduse de carbon. <http://www.Mme.diu.ro/categorie/strategia-cre-sc/11739> Program de guvernare 2021-2024. [https://gov.ro/fisiere/programe\\_fisiere/Program\\_de\\_Guvernare\\_2021%E2%80%942024.pdf](https://gov.ro/fisiere/programe_fisiere/Program_de_Guvernare_2021%E2%80%942024.pdf) 40 Comisia

# Școala online în procesul de învățământ

Ing. Constantin Adrian ȘCHIOPU

Liceul de Arte Victor Giuleanu, Râmnicu Vâlcea

Societatea evoluează continuu, ca urmare în fiecare domeniu de activitate este nevoie de formare și pregătire permanentă.

Educația, ca și domeniu important și prioritar are nevoie de formare continuă pentru a corespunde cerințelor actuale, dar și de perspectivă ale societății, astfel încât să asigure pregătirea copiilor și a tinerilor pentru ca aceștia să se poată integra, în mod activ, în viața socială și personală.

În contextul actual, când lumea contemporană tinde să se transforme într-o societate in-formațională apare și nevoia de cunoaștere și de dobândire, la nivel informațional, a competențelor digitale. Utilizarea calculatorului în procesul instructiv-educativ, precum și a altor mijloace de învățământ digitale moderne, reprezintă, în prezent, o permanentă provocare pentru educație.

Calculatorul ca sursă de învățare, ne intermediază accesul la resurse educaționale deschise, resurse care facilitează dobândirea de competențe și cunoștințe. Toate acestea ne permit să evoluăm, să ne formăm și să ne perfecționăm. Acesta este unul dintre avantajele de care ar trebui să beneficieze, atât elevii, cât și profesorii, în vederea facilitării accesului la educație, la schimbul de resurse educaționale online, pentru consultare personală sau profesională. Elevul, în ceea ce privește mediul școlar trebuie să se adapteze cerințelor școlii, să aibă competențe de lucru cu calculatorul, să știe să manipuleze informațiile pe care le deține, să colaboreze cu profesorul, astfel încât să achiziționeze cunoștințe pe care, treptat și la un moment dat, le va pune în practică, le va utiliza în viața de zi cu zi.

Tehnologia informației și a comunicării, introdusă în școală, contribuie la producerea unor schimbări importante în procesul de învățământ. Învățarea nu mai reprezintă doar munca profesorului,

Europeană (2021). Climate Change – Euro-barometer survey. <https://europa.eu/eurobarometer/surveys/detail/2273> 41 Comisia Europeană (2021). Standard Eurobarometer 94 - Winter 2020-2021.

ci aceasta este produsul interacțiunii elevilor cu calculatorul și al colaborării permanente a profesorului cu clasa de elevi.

În prezent, reușita activității didactice este determinată de instrumentele tehnice și strategiile utilizate, metodele selectate, precum și obiectivul interacțiunii dintre elevi, cadre didactice și părinții elevilor. Cadrele didactice au înțeles importanța majoră a stării emoționale a copiilor și a părinților.

Performanța în învățare este determinată, în mare parte, de strategii de instruire și demersuri didactice bine conturate. În contextual actual, cadrele didactice caută să se adapteze, în mod permanent, mediului școlar modern, ca urmare din dorința de a evolua, de a se perfecționa și de a transmite elevilor conținut informațional nou, profesorii aleg să participe la programe de formare profesională, să se documenteze, să se înscrie în forumuri de discuții pe teme de interes școlar, să acceseze materialele existente pe diverse medii de stocare (soft-uri educaționale, CD-uri interactive, site-uri educaționale), să parcurgă etapele necesare dezvoltării personale, să creeze teste online, bareme de corectare, matrici, planuri remediale, scheme de progres cu diagrame care le vor ușura munca didactică.

În activitatea desfășurată, profesorii folosesc calculatorul, ca suport pentru atingerea obiectivelor și sunt deschiși la tot ceea ce presupune inovație în educație, pentru a putea livra cunoștințe de maximă actualitate. Elevii nu învață din ceea ce le spun profesorii sau din ceea ce le arată tehnologia, ci din felul în care, ceea ce le spun profesorii și ceea ce le arată tehnologia, îi determină să gândească. Interacțiunea lor cu informațiile este cea care îi ajută să se dezvolte.

Tehnologia susține procesul de învățare în mai multe moduri: o mai bună înțelegere a informațiilor, prin oferirea de exemple, video, demonstrații; lecțiile sunt mai interesante dacă vin împreună cu obiecte și acțiuni care le plac elevilor (tablete, laptop-uri, smartphone-uri); elevii sunt mai atenți la un video sau la o prezentare dinamică, decât la discursul unui profesor.

Tehnologia este cea care le permite elevilor să învețe în ritmul lor. Aceasta îl ajută pe profesorul de la clasă să își pregătească mai rapid lecția și să aibă mai mult timp pentru a se conecta cu elevii, salvând în acest mod, timp. Tehnologia te pune în contact cu mii de surse de informare, experiențe și contexte diferite, iar elevii nu se plictisesc, au mereu ceva de făcut, trebuie să dea click, să caute și să filtreze, în

mod constant, informații.

Dobândirea de cunoștințe prin intermediul unui mediu online presupune căutarea pe diferite motoare de căutare. Tehnologia susține procesul de învățare, stimulează gândirea logică și permite accesul facil la resurse și opinii diferite, reușind astfel să schimbe radical sistemul de învățământ. Elevii devin mai conștienți, mai flexibili și mai bine pregătiți pentru viața de mâine. Schimbarea trebuie să includă implicarea activă a tuturor factorilor, respectiv a părinților și a membrilor comunității, în calitate de parteneri activi ai cadrelor didactice, în educația tinerei generații.

Competența digitală este una dintre acele alte competențe pe care instituțiile de învățământ le au incluse în programele și planurile de realizare a procesului instructiv-educativ. Resursele digitale devin un instrument de lucru din ce în ce mai utilizat pentru a oferi un învățământ calitativ, care să corespundă noilor tendințe pedagogice și intereselor manifestate de către subiecții educației. În prezent, elevii apreciază și simt utilitatea lecțiilor în care metodele și procedeele tradiționale nu reprezintă, în totalitate, strategia didactică propusă în vederea desfășurării unei activități didactice, la clasă.

În contextul actual, o principală țintă strategică a demersului didactic va fi reprezentată de învățarea personalizată/individualizată, o învățare organizată, atât în cadrul instituțiilor de învățământ, cât și în mediul familiei sau al comunității. Pentru eficientizarea acestui tip de învățare este necesar să fie valorificate posibilitățile copilului, să fie utilizate mai eficient resursele mediului în care trăiește și învață copilul, dar și să fie utilizate tehnologiile de învățare online, toate acestea reprezentând o oportunitate pentru situații speciale sau situații imprevizibile, precum situația cu care ne confruntăm în prezent, la nivel național, situație generată de importanța prevenirii îmbolnăvirilor cu virusul Sars-Cov-2.

## Jocul, principala modalitate de învățare la preșcolari

*Alice Iuliana Tănăsioiu*

*Grădinița cu Program Prelungit nr.1 Călimănești*

Asupra importanței și necesității jocului în viața copilului, pedagogii și psihologii au fost în unanimitate de acord. Deosebiriile dintre aceștia au început însă de la fundamentarea și explicarea psihologică a jocului. La întrebările „de ce se joacă copilul?” sau „ce rol îndeplinește jocul în viața copilului?” răspunsurile au fost diferite, în funcție de concepția lor filozofică. Astfel unii l-au considerat o activitate instinctivă, alții, ca un mijloc de a consuma surplusul de energie, iar alții ca un exercițiu pregător pentru viața de adult.

Răspunsul adecvat la aceste întrebări este cel dat de psihologia și pedagogia științifică. În ce constă esența acestui răspuns? În aceea că pornește în explicarea jocului de la trăsăturile psihologice ale copilului. De asemenea, copilul are foarte dezvoltat simțul de imitație și datorită acestuia el dorește să facă ceea ce fac adulții. Cum însă nu are deprinderile necesare participării efective la activitatea adulților, el este oprit de la acestea. Astfel apare contradicția specifică acestei vârste- dintre dorința foarte vie a copilului de a acționa cu obiecte și de a le stăpâni, și lipsa deprinderilor necesare folosirii obiectelor, așa cum le folosește adultul. Iar această contradicție se rezolvă pe calea jocului.

Jocul copilului devine astfel o formă de activitate prin care copilul încearcă să-și însușească experiența de viață a adulților. Această formă de activitate satisface nevoia de activitate a copilului la această vârstă și îi dă posibilitatea să participe, în mod indirect, la viața socială. Jocul - spunea Gorki - este calea copiilor către cunoașterea lumii în care trăiesc și pe care sunt mențiți s-o transforme.

Jocul ocupă cea mai mare parte din timpul copilului preșcolar și este considerat tipul fundamental de activitate a acestuia. Acesta constituie un mijloc de educație multilaterală, prin joc se rezolvă anumite laturi ale educației.

Copilul vine pe lume cu un anumit „echipament” – e adevărat, cam rudimentar- de adaptare la mediu: reflexele necondiționate

(alimentar, de apărare, de orientare). Acesta din urmă constituie un fel de vestibul al întregii vieți psihice, unul din mecanismele de adaptare a organismului la mediu. Având în vedere importanța lui, este necesar ca educatorii să se preocupe de menținerea și cultivarea acestuia. Iar menținerea lui are o dinamică cu note specifice diferitelor etape de dezvoltare a copilului.

Dacă la vârsta școlară menținerea și stimularea lui se realizează prin conținutul științific al predării sau prin motivarea socială a învățării, la vârsta preșcolară aceste mobiluri lipsesc. La această vârstă, învățarea are ca mobil principal caracterul atractiv, plăcut al activității. Tocmai de aceea la vârsta preșcolară este necesară îmbinarea elementelor de învățare cu cele de joc. Și acest lucru se realizează printr-o formă specifică de activitate- jocul didactic.

Pe lângă temeinica pregătire a educatoarei, un rol hotărâtor în reușita jocului didactic îl au materialul didactic și jucăriile didactice utilizate. Ele acționează asupra vieții psihice a copilului prin calitățile lor pedagogice și estetice.

În concluzie, jocul reprezintă principala activitate a copilului preșcolar. Jean Chateau afirma că dacă „grădinița reprezintă mai mult decât jocul, fără echilibrul adus de joc ea nu are nici o eficiență; și dacă ea nu va împrumuta de la joc elanul și riturile, pentru a le da un scop mai înalt, ea nu își va îndeplini niciodată sarcina ei unică de a-l ajuta pe copil la cucerirea umanității”.

### **Bibliografie**

1. Horațiu Catalano, Ion Albușescu, *Didactica jocurilor*, Editura Didactică și Pedagogică, București, 2019.

# **Tipuri de proceduri de atribuire a contractului/ acordului cadru în cadrul achizițiilor publice**

*Luminița FULGESCU - contabil șef  
 Colegiul National Mircea cel Bătrân Râmnicu  
 Vâlcea*

### **1. Licitația deschisă**

Conform prevederilor Legii nr. 98/2016 privind achizițiile publice, respectiv Legii nr. 99/2016 privind achizițiile sectoriale și normelor de aplicare ale acestora:

Licitația deschisă se inițiază prin transmiterea spre publicare a unui anunț de participare, în conformitate cu regulile de publicitate și transparență reglementate prin lege, prin care autoritatea/ entitatea contractantă solicită operatorilor economici depunerea de oferte. În cadrul procedurii de licitație deschisă orice operator economic are dreptul de a depune ofertă în urma publicării unui anunț de participare.

Procedura de licitație deschisă se desfășoară, de regulă, într-o singură etapă obligatorie. Autoritatea/ entitatea contractantă aplică procedura de licitație deschisă prin mijloace electronice situație în care numai operatorii economici înregistrați în SICAP pot depune ofertă. Autoritatea/ entitatea contractantă poate, după publicarea anunțului de participare, să nu utilizeze mijloacele electronice pentru derularea procedurii de atribuire atunci când acest lucru nu este posibil din motive tehnice imputabile operatorului SICAP, situație în care evaluarea conformității ofertelor cu specificațiile tehnice și celelalte cerințe prevăzute în documentele achiziției și aplicarea criteriului de atribuire se realizează anterior verificării îndeplinirii criteriilor de calificare și selecție.

În situația în care procedura de atribuire nu se desfășoară integral prin mijloace electronice, autoritatea/ entitatea contractantă are dreptul de a decide organizarea unei etape finale de licitație electronică, caz în care are obligația de a preciza această decizie în anunțul de participare și în documentația de atribuire.

În cadrul procedurii, ofertantul depune oferta elaborată în conformitate cu informațiile și cerințele prevăzute în documentele achiziției, însoțită de documentele sau de documentul unic de achiziție european, după caz, care demonstrează îndeplinirea criteriilor de calificare stabilite de autoritatea/entitatea contractantă.

### 1. Licitația restrânsă

Conform prevederilor Legii nr. 98/2016 privind achizițiile publice, respectiv Legii nr. 99/2016 privind achizițiile sectoriale și normelor de aplicare ale acestora:

În cadrul procedurii de licitație restrânsă orice operator economic are dreptul de a depune o solicitare de participare în urma publicării unui anunț de participare (în cazul achizițiilor publice), respectiv ca răspuns la o invitație la procedura concurențială de ofertare (în cazul achizițiilor sectoriale), urmând ca numai candidații care îndeplinesc criteriile de calificare și selecție stabilite de autoritatea/entitatea contractantă să aibă dreptul de a depune oferta în etapa ulterioară.

Licitația restrânsă se inițiază prin transmiterea spre publicare a unui anunț de participare (în cazul achizițiilor publice), respectiv ca răspuns la o invitație la procedura concurențială de ofertare (în cazul achizițiilor sectoriale), în conformitate cu regulile de publicitate și transparență reglementate de lege, prin care autoritatea/entitatea contractantă solicită operatorilor economici depunerea de solicitări de participare în vederea furnizării informațiilor și documentelor pentru calificare și selecție stabilite de autoritatea/entitatea contractantă.

Procedura de licitație restrânsă se desfășoară, de regulă, în două etape obligatorii:

A. Etapa depunerii solicitărilor de participare și a selectării candidaților, prin aplicarea criteriilor de calificare și selecție;

B. Etapa depunerii ofertelor de către candidații selectați în cadrul primei etape și a evaluării acestora, prin aplicarea criteriului de atribuire și a factorilor de evaluare.

Autoritatea/entitatea contractantă aplică procedura de licitație restrânsă prin mijloace electronice situație în care numai operatorii economici înregistrați în SICAP pot depune solicitare de participare. Autoritatea/entitatea contractantă poate, după publicarea anunțului de participare, să nu utilizeze mijloacele electronice pentru derularea procedurii de atribuire atunci când acest lucru nu este

posibil din motive tehnice imputabile operatorului SICAP.

În situația în care procedura de atribuire nu se desfășoară integral prin mijloace electronice, autoritatea/entitatea contractantă are dreptul de a decide organizarea unei etape finale de licitație electronică, caz în care are obligația de a preciza această decizie în anunțul de participare/ invitația la procedura concurențială de ofertare și în documentația de atribuire.

Atunci când procedura de atribuire se desfășoară integral prin mijloace electronice, operatorul economic are obligația de a transmite solicitarea de participare, inclusiv DUAE, în format electronic și numai până la data și ora-limită de depunere a acestora, prevăzute în anunțul de participare. Documentele vor fi semnate cu semnătură electronică extinsă, bazată pe un certificat calificat, eliberat de un furnizor de servicii de certificare acreditat, și încărcate în SICAP în secțiunile specifice disponibile în sistemul informatic și numai de către operatorii economici înregistrați.

Atunci când procedura de atribuire nu se desfășoară integral prin mijloace electronice, operatorii economici vor depune solicitarea de participare, inclusiv DUAE, la adresa și până la data și ora-limită de depunere, prevăzute în anunțul de participare.

3. În cadrul **procedurii de negociere competitivă** orice operator economic are dreptul de a depune o solicitare de participare în urma publicării unui anunț de participare (în cazul achizițiilor publice), respectiv ca răspuns la o invitație la procedura concurențială de ofertare (în cazul achizițiilor sectoriale), urmând ca numai candidații care îndeplinesc criteriile de calificare și selecție stabilite de autoritatea/entitatea contractantă să aibă dreptul de a depune oferte inițiale în etapa ulterioară, pe baza cărora autoritatea/entitatea contractantă va derula negocieri în vederea îmbunătățirii acestora.

Negocierea competitivă se inițiază prin transmiterea spre publicare a unui anunț de participare (în cazul achizițiilor publice), respectiv a unei invitații la procedura concurențială de ofertare (în cazul achizițiilor sectoriale), în conformitate cu regulile de publicitate și transparență, prin care autoritatea/entitatea contractantă solicită operatorilor economici depunerea de solicitări de participare în vederea furnizării informațiilor și documentelor pentru calificare și selecție stabilite de autoritatea contractantă. Procedura de negociere competitivă



se desfășoară, de regulă, în două etape obligatorii:

- etapa depunerii solicitărilor de participare și a selectării candidaților, prin aplicarea criteriilor de calificare și selecție;
- etapa depunerii ofertelor inițiale de către candidații selectați în cadrul primei etape și a evaluării conformității acestora cu cerințele minime stabilite de autoritatea/ entitatea contractantă și negocierile în vederea îmbunătățirii ofertelor inițiale, a depunerii ofertelor finale și a evaluării acestora, prin aplicarea criteriului de atribuire și a factorilor de evaluare.

**4. Dialogul competitiv** Conform prevederilor Legii nr. 98/2016 privind achizițiile publice, respectiv Legii nr. 99/2016 privind achizițiile sectoriale și normelor de aplicare ale acestora:

În cadrul procedurii de dialog competitiv orice operator economic are dreptul de a depune o solicitare de participare în urma publicării unui anunț de participare sau a unui anunț privind existența unui sistem de calificare (în cazul achizițiilor sectoriale), urmând ca numai candidații care îndeplinesc criteriile de calificare și selecție stabilite de autoritatea/ entitatea contractantă să aibă dreptul de a participa la etapa de dialog, iar candidații rămași la sfârșitul etapei de dialog au dreptul de a depune oferte finale.

Procedura de dialog competitiv, de regulă, se desfășoară în trei etape:

- Etapa depunerii solicitărilor de participare și a selectării candidaților, prin aplicarea criteriilor de calificare și selecție;

- Etapa dialogului cu candidații selectați, în vederea identificării soluției/soluțiilor apte să răspundă necesităților autorității/ entității contractante și pe baza căreia/căroră se vor depune ofertele finale;

- Etapa depunerii ofertelor finale de către candidații rămași în urma etapei de dialog și a evaluării acestora, prin aplicarea criteriului de atribuire și a factorilor de evaluare.

#### **5. Parteneriatul pentru inovare**

Conform prevederilor Legii nr. 98/2016 privind achizițiile publice, respectiv Legii nr. 99/2016 privind achizițiile sectoriale și normelor de aplicare ale acestora:

În cadrul parteneriatului pentru inovare orice operator economic are dreptul de a depune o solicitare de participare în urma publicării unui anunț de participare sau a unui anunț privind existența unui sistem de calificare (în cazul achizițiilor sectoriale), urmând ca numai candidații care îndeplinesc criteriile de calificare și selecție stabilite de autoritatea/ entitatea contractantă să aibă dreptul

de a depune oferte inițiale în etapa ulterioară, pe baza căroră autoritatea/ entitatea contractantă va desfășura negocieri în vederea îmbunătățirii acestora.

Parteneriatul pentru inovare se desfășoară în trei etape:

- Etapa depunerii solicitărilor de participare și a selectării candidaților, prin aplicarea criteriilor de calificare și selecție,

- Etapa depunerii ofertelor inițiale de către candidații selectați în cadrul primei etape și a evaluării conformității acestora cu cerințele stabilite de autoritatea/ entitatea contractantă și

- Etapa negocierilor în vederea îmbunătățirii ofertelor inițiale, a depunerii ofertelor finale și a evaluării acestora, prin aplicarea criteriului de atribuire și a factorilor de evaluare.

**6 Negocierea fără publicare prealabilă/** Negocierea fără invitație prealabilă la procedura concurențială de ofertare Conform prevederilor Legii nr. 98/2016 privind achizițiile publice, respectiv Legii nr. 99/2016 privind achizițiile sectoriale și normelor de aplicare ale acestora: Autoritatea contractantă are dreptul de a aplica procedura de negociere fără publicarea prealabilă a unui anunț de participare pentru atribuirea contractelor de achiziții publice/ acordurilor-cadru de lucrări, de produse sau de servicii într-unul din următoarele cazuri:

- Dacă în cadrul unei proceduri de licitație deschisă ori licitație restrânsă organizate pentru achiziția produselor, serviciilor sau lucrărilor respective nu a fost depusă nicio ofertă/ solicitare de participare sau au fost depuse numai oferte/solicitări de participare neconforme, cu condiția să nu se modifice în mod substanțial condițiile inițiale ale achiziției și, la solicitarea Comisiei Europene, să fie transmis acesteia un raport;

- Dacă lucrările, produsele sau serviciile pot fi furnizate numai de către un anumit operator economic pentru unul din următoarele motive:

- Scopul achiziției este crearea sau achiziționarea unei opere de artă sau unei reprezentări artistice unice;
- Concurența lipsește din motive the-nice;
- Protecția unor drepturi exclusive, inclusiv drepturi de proprietate intelectuală.

- Ca o măsură strict necesară, atunci când perioadele de aplicare a procedurilor de licitație deschisă, licitație restrânsă sau negociere competitivă nu pot fi respectate din motive de extremă urgență, determinate de evenimente imprevizibile și care nu se datorează sub nicio formă unei acțiuni sau inacțiuni a

autorității contractante;

d) Atunci când produsele care fac obiectul achiziției sunt fabricate exclusiv în scop de cercetare științifică, experimental, de studiu sau de dezvoltare, iar contractul de achiziție publică nu prevede producția în serie a unor cantități ale produsului în vederea stabilirii viabilității comerciale a acestuia sau recuperarea costurilor de cercetare și dezvoltare;

e) Atunci când este necesară achiziționarea de la contractantul inițial a unor cantități suplimentare de produse destinate înlocuirii parțiale sau extinderii produselor sau instalațiilor existente și numai dacă schimbarea contractantului inițial ar pune autoritatea contractantă în situația de a achiziționa produse cu caracteristici tehnice diferite de cele deja existente care ar conduce la incompatibilitate sau la dificultăți tehnice disproporționate de utilizare și întreținere;

f) Pentru produsele cotate și achiziționate pe o piață de mărfuri, cum ar fi produsele agricole, materiile prime și bursele de energie, în cazul în care structura multilaterală de tranzacționare reglementată și supravegheată garantează în mod natural prețurile pieței;

g) Pentru cumpărarea de produse sau servicii în condiții speciale avantajoase de la un operator economic care încetează definitiv activitățile comerciale sau care se află într-o procedură de faliment, de concordat preventiv sau într-o procedură similară.

În cazul prevăzut la lit. c) de mai sus, autoritatea contractantă nu are dreptul de a stabili durata contractului pe o perioadă mai mare decât cea necesară pentru a face față situației de urgență care a determinat aplicarea procedurii de negociere fără publicarea prealabilă a unui anunț de participare.

Totodată, potrivit Legii nr. 98/2016, autoritatea contractantă are dreptul de a aplica procedura de negociere fără publicarea prealabilă a unui anunț de participare atunci când, ulterior atribuirii unui contract de achiziție publică de lucrări sau de servicii, autoritatea contractantă intenționează să achiziționeze lucrări sau servicii noi și numai dacă se îndeplinesc în mod cumulativ următoarele condiții:

a) Atribuirea se face contractantului inițial, iar noile lucrări, respectiv noile servicii constau în repetarea unor lucrări sau servicii similare prevăzute în contractul atribuit inițial și sunt conforme cu cerințele prevăzute în documentele achiziției elaborate cu ocazia atribuirii contractului inițial;

b) Valoarea estimată a contractului inițial de lucrări sau servicii s-a determinat prin luarea în

considerare inclusiv a lucrărilor sau serviciilor noi care pot fi achiziționate ulterior;

c) În anunțul de participare la procedura aplicată pentru atribuirea contractului inițial s-a precizat faptul că autoritatea contractantă are dreptul de a opta pentru achiziționarea ulterioară de noi lucrări, respectiv noi servicii, de la operatorul economic a cărui ofertă va fi declarată câștigătoare în cadrul procedurii respective;

d) Procedura de negociere fără publicarea prealabilă a unui anunț de participare este aplicată într-un interval care nu poate depăși 3 ani de la încheierea contractului inițial.

Entitatea contractantă are dreptul de a aplica procedura de negociere fără invitație prealabilă la o procedură concurențială de ofertare pentru atribuirea contractelor sectoriale, doar într-unul din următoarele cazuri:

a) Dacă în cadrul unei proceduri cu invitație prealabilă la o procedură concurențială de ofertare organizată pentru achiziția produselor, serviciilor sau lucrărilor respective nu a fost depusă nicio ofertă/solicitare de participare sau au fost depuse numai oferte/solicitări de participare neconforme, cu condiția să nu se modifice în mod substanțial condițiile inițiale ale achiziției sectoriale;

b) Dacă contractul este atribuit exclusiv în scop de cercetare științifică, experimental, de studiu sau de dezvoltare, și nu în scopul asigurării unui profit sau al recuperării costurilor cu cercetarea și dezvoltarea și în măsura în care atribuirea unui astfel de contract nu aduce atingere atribuirii competitive a contractelor ulterioare care urmăresc, în special, aceste obiective;

c) Dacă lucrările, produsele sau serviciile pot fi furnizate numai de către un anumit operator economic pentru unul din următoarele motive:

- Scopul achiziției este crearea sau achiziționarea unei opere de artă sau unei reprezentări artistice unice;
- Concurența lipsește din motive tehnice;
- Protecția unor drepturi exclusive, inclusiv drepturi de proprietate intelectuală.

d) Ca o măsură strict necesară, atunci când perioadele de aplicare a procedurilor de licitație deschisă, licitație restrânsă sau negociere competitivă nu pot fi respectate din motive de extremă urgență, determinate de evenimente care nu pot fi prevăzute de entitatea contractantă și care nu se datorează sub nicio formă unei acțiuni sau inacțiuni a entității contractante;

e) Atunci când este necesară achiziționarea de la contractantul inițial a unor cantități suplimentare de produse destinate înlocuirii parțiale sau extinderii produselor sau instalațiilor existente și numai dacă schimbarea contractantului inițial ar pune entitatea contractantă în situația de a achiziționa produse cu caracteristici tehnice diferite de cele deja existente care ar conduce la incompatibilitate sau la dificultăți tehnice disproporționate de utilizare și întreținere;

f) Atunci când, ulterior atribuirii unui contract sectorial de lucrări sau de servicii, entitatea contractantă intenționează să achiziționeze lucrări sau servicii noi și numai dacă se îndeplinesc în mod cumulativ următoarele condiții:

- Atribuirea se face contractantului inițial, iar noile lucrări, respectiv noile servicii, constau în repetarea unor lucrări sau servicii similare prevăzute în contractul atribuit inițial și sunt conforme cu cerințele prevăzute în documentele achiziției elaborate cu ocazia atribuirii contractului inițial;
- Valoarea estimată a contractului inițial de lucrări/servicii s-a determinat prin luarea în considerare inclusiv a lucrărilor/serviciilor noi care pot fi achiziționate ulterior;
- În invitația prealabilă la o procedură concurențială de ofertare pentru atribuirea contractului inițial s-a precizat faptul că entitatea contractantă are dreptul de a opta pentru achiziționarea ulterioară de noi lucrări, respectiv noi servicii, de la operatorul economic a cărui ofertă va fi declarată câștigătoare în cadrul procedurii respective.

g) Pentru produsele cotate și achiziționate pe o piață de mărfuri, cum ar fi produsele agricole, materiile prime și bursele de energie, în cazul în care structura multilaterală de tranzacționare reglementată și supravegheată garantează în mod natural prețurile pieței;

h) Atunci când este posibilă achiziționarea de produse la un preț considerabil mai scăzut decât prețurile practicate în mod normal pe piață, ca urmare a apariției unei ocazii deosebit de avantajoase, disponibile doar pentru o perioadă foarte scurtă de timp;

i) Pentru cumpărarea de produse sau servicii în condiții speciale avantajoase de la un operator economic care încetează definitiv activitățile

comerciale sau care se află într-o procedură de faliment, de concordat preventiv sau într-o procedură similară;

j) Atunci când, ca urmare a unui concurs de soluții, contractul sectorial de servicii urmează să fie atribuit, conform regulilor stabilite în cadrul concursului de soluții respectiv, concurentului câștigător sau unuia dintre concurenții câștigători ai concursului respectiv; în acest din urmă caz, entitatea contractantă are obligația de a transmite invitație la negociere tuturor concurenților câștigători.

În cazul prevăzut la lit. d) de mai sus, entitatea contractantă nu are dreptul de a stabili durata contractului pe o perioadă mai mare decât cea necesară pentru a face față situației de urgență care a determinat aplicarea procedurii de negociere fără invitație prealabilă la o procedură concurențială de ofertare.

— Înainte de inițierea procedurii de negociere fără publicare prealabilă/ negociere fără invitație prealabilă la o procedură concurențială de ofertare, autoritatea/ entitatea contractantă are obligația de a verifica întrunirea condițiilor prevăzute în Legea nr. 98/2016, respectiv în Legea nr. 99/2016 și să justifice încadrarea într-una dintre situațiile respective.

Inițierea procedurii de negociere fără publicare prealabilă/ negociere fără invitație prealabilă la o procedură concurențială de ofertare se realizează prin transmiterea unei invitații de participare la negociere, însoțită de documentația de atribuire, către unul sau, ori de câte ori este posibil, către mai mulți operatori economici.

**7. Concursul de soluții** Conform prevederilor Legii nr. 98/2016 privind achizițiile publice, respectiv Legii nr. 99/2016 privind achizițiile sectoriale și normelor de aplicare ale acestora:

Concursul de soluții poate fi organizat în una dintre următoarele modalități:

1. În cadrul unei proceduri de atribuire a unui contract de achiziție publică /sectorial de servicii;
2. Ca o procedură de atribuire distinctă, cu premii sau plăți acordate participanților.
3. Concursul de soluții se inițiază prin publicarea de către autoritatea/ entitatea contractantă a unui anunț de concurs prin care solicită operatorilor economici interesați depunerea de proiecte.

Autoritatea/entitatea contractantă care a organizat un concurs de soluții transmite spre publicare un anunț cu privire la rezultatele

concursului și trebuie să fie în măsură să facă dovada datei transmiterii anunțului.

În cazul în care autoritatea/entitatea contractantă intenționează să limiteze numărul de participanți în cadrul unui concurs de soluții, autoritatea contractantă stabilește criteriile de calificare și selecție clare, obiective și nediscriminatorii, care trebuie să fie precizate în mod explicit în documentele achiziției.

În scopul evaluării proiectelor prezentate în cadrul unui concurs de soluții, autoritatea/entitatea contractantă numește un juriu alcătuit exclusiv din persoane fizice independente față de participanții la concurs. În cazul în care participanților la concurs li se solicită o anumită calificare profesională, cel puțin o treime din numărul membrilor juriului trebuie să dețină calificarea respectivă sau o calificare echivalentă.

→ Juriul este autonom în deciziile și opiniile pe care le emite. Juriul are obligația de a evalua, în mod anonim și exclusiv pe baza criteriilor indicate în anunțul de concurs, planurile și proiectele depuse de candidați.

Anonimatul este menținut până la momentul la care juriul adoptă o decizie sau formulează o opinie.

→ Pe baza evaluării calitative a fiecărui proiect, juriul stabilește clasamentul proiectelor, precum și observațiile și aspectele care ar trebui clarificate, într-un raport semnat de toți membrii juriului.

→ Candidații pot fi invitați, dacă este necesar, să răspundă întrebărilor consemnate în raportul întocmit de juriu, în vederea clarificării oricărui aspect privind proiectele.

→ Juriul are obligația de a redacta un proces-verbal complet al dialogului dintre membrii juriului și candidați.

→ În situația în care concursul de soluții este organizat cu premii sau plăți acordate participanților, autoritatea/entitatea contractantă acordă participanților premii sau plăți în conformitate cu prevederile documentației de concurs, pe baza clasamentului proiectelor întocmit de juriu.

## COORDONATE ALE DEZVOLTĂRII fizice, psihice și de limbaj ale preșcolarului

Elena-Denisa TIUCĂ

Grădinița cu Program Prelungit Ostroveni 2,  
Râmnicu Vâlcea

Procesul devenirii ca persoană unică, independentă și perfect funcțională își are rădăcinile în copilăria timpurie. Denumită și „vârsta de aur” a copilăriei, perioada preșcolară, între 3 și 7 ani, aduce schimbări importante în viața unui copil, atât în planul dezvoltării somatice, cât și a celei psihice, dar și în ceea ce privește planul relațional. Rapiditatea ritmului procesului de creștere și dezvoltare al copilului este supusă unor serii de schimbări și solicitări externe.

Dezvoltarea psihică, pentru Piaget, are caracter stadial-operațional mental în care „emergența adaptării are două laturi dialectice intercalate, acomodarea și asimilarea”. (Piaget, 2005: 29) Șchiopu, U. și Verza, E. formulează o teorie generală a vârstelor, reliefând factorii determinați ai dezvoltării psihice prin „reperle psihogenetice se exprimă în conduite, caracteristici și trăsături psihice; au o latură teoretică prin care descriu devenirea persoanei umane”. (Șchiopu, Verza, 1995: 35)

Dezvoltarea psihică, conform aceluiași autori este determinată – în sinteză – de 3 factori sau criterii explicative, astfel:

1. Tipul fundamental de activitate la care este supus și participă copilul și care direcționează și structurează forța energetică psihică prin organizarea atenției, intereselor, inteligenței, sensibilității afective, percepției, etc.;

2. Tipul de relații, care exprimă structura evolutivă a adaptării și integrării sociale - relații obiectuale și de comunicare;

3. Contradicțiile dialectice ale relațiilor dintre cerințele socio - culturale (externe) și cerințele subiective (dorințe, idealuri, aspirații ale acestora), în opoziție relativă cu posibilitățile societății de a le satisface pe de altă parte.

*Senzațiile.* Sensibilitatea copilului, la vârsta preșcolară, se adâncește și se restructurează.

Sensibilitatea auditivă și cea vizuală trec pe primul plan, ele fiind cele care captează prioritar informațiile. Fără a-și pierde semnificația, „sensibilitatea tactilă se subordonează văzului și auzului, ca instrument de control și susținere a acestora”. (Golu, Zlate, Verza, 1994: 81)

*Percepțiile.* Percepția apare atunci când procesele cerebrale intervin în reținerea unei informații, iar persoana devine conștientă de acest aspect. În cadrul activității de percepție se perfecționează inițial coordonarea mișcărilor oculare, urmează dezvoltarea coordonării oculo-motorii ce permite consolidarea activității perceptivă prin manipulare.

*Limbajul.* Limbajul situativ, la vârsta de 3 ani, completat de gesturi, domină. Treptat se însușește vorbirea contextuală, care este o formă evoluată a limbajului coerent. Expresivitatea vorbirii se obține, la preșcolarii mari, mai ales prin efecte verbale, prin conținutul și structura propoziției. În această perioadă se înregistrează progrese importante în corectitudinea pronunțării. Dezvoltarea limbajului are loc concomitent cu dezvoltarea funcțiilor de comunicare, fixare a experienței cognitive, de organizare a activității.

*Memoria.* Progresele evidente ale memoriei între 3 și 7 ani arată că există o creștere nu numai a funcțiilor plastice ale sistemului nervos central, ci și a sistematicii și dinamicii corticale. Caracteristic totuși pentru această perioadă este și faptul că ei uită foarte repede. În funcție de conținutul materialului care se memorează și se reactualizează, se disting următoarele forme ale memoriei: memorie motrică, memorie plastic-intuitivă, memorie afectivă și memorie verbal logică.

*Atenția.* „Atenția constituie una dintre cele mai importante condiții ale fixării și păstrării experienței personale.” (Tomșa, Oprescu, 2007: 71) Aceasta variază astfel: la unii copii de 4 ani, durata medie a atenției este de 11 minute, iar la alții de 63 de minute. Un nivel ridicat al atenției este considerat astfel: la preșcolarii mici de 5 – 7 minute, la cei mijlocii 20 – 25 minute, iar cei mari 45 – 50 de minute.

*Imaginația.* Specific pentru imaginația copilului preșcolar este și faptul că ea se interrelaționează cu o gândire care nu-i aptă încă de control și evaluare, fapt pentru care în imaginație se petrec rapid și necontrolat treceri de la un plan transformativ la altul și deci evoluții de cele mai multe ori fanteziste. Dezvoltarea imaginației în această perioadă, constituie un indiciu al dezvoltării

psihice intense a copilului.

*Gândirea:* Gândirea copilului este legată de reprezentări și de limbaj. La vârsta de 3 - 4 ani, gândirea este elementară și simplistă cu caracter animist, în sensul că toate obiectele și fenomenele din jurul lui sunt însuflețite. După vârsta de 5 ani, această caracteristică dispare treptat. Unii autori consideră că perioada preșcolară este perioada în care se formează capacitatea de exprimare prin judecăți și raționamente, deși gândirea și inteligența copilului sunt îndreptate spre găsirea de soluții practice de adaptare și nu spre dezvoltarea adevărului absolut.

*Procesele afective.* În această perioadă se dezvoltă sentimentele superioare și anume: sentimentele morale, intelectuale și estetice. Acestea sunt înnăscute, dar ele se formează și se dezvoltă sub influența societății, a educației și activităților desfășurate.

*Motricitatea.* De-a lungul perioadei preșcolare, motricitatea se caracterizează printr-o intensă dezvoltare, ea contribuind la creșterea posibilităților copilului de a lua contact direct cu lumea înconjurătoare și de a facilita exercitarea unor comportamente practic- acționale.

Vârsta preșcolară este perioada când se câștigă numeroase îndemânări, abilități, deprinderi de autoservire. Dezvoltarea psihică nu se desfășoară omogen, ci ca o acumulare zilnică de însușiri. Pe fondul progresului psihic general se constituie trăsături care caracterizează copilul. Calitatea activității desfășurate în grădiniță depinde foarte mult de condițiile de manifestare care i se oferă.

## Bibliografie

1. Golu, P., Zlate, M., Verza, *Psihologia copilului*, Editura Didactică și Pedagogică, București; 1994
2. Molan, V., *Didactica Domeniului „Limbă și comunicare” din învățământul preșcolar*, Editura Miniped, București, 2017;
3. Piaget, J., *Psihologia copilului*, Editura Cartier, 2005;
4. Tomșa, Gh., Oprescu, N., *Bazele teoretice ale psihopedagogiei preșcolare*, Editura V&Integral, București, 2007;
5. Șchiopu, U., Verza, E., *Psihologia vârștelor*, Editura Didactică și Pedagogică, București, 1995.

# Utilizarea softurilor educaționale alături de metodele tradiționale

Prof. înv. primar Anamaria IONESCU  
Școala Gimnazială, Măgura, Mihăești.

Școala este locul unde trebuie să-i învățăm pe elevi să gândească. Dacă până acum erau suficiente deprinderile de calcul și abilitățile de raționament pentru a avea succesul așteptat, secolul XXI cere mai mult de la viitorii cetățeni. Personalitatea elevului reprezintă stâlpul întregii activități didactice.

„A fi elev” nu este o profesie, ci o ucenicie în însușirea profesiei de „a fi om.”

Pornind de la ideea lui Seneca, „nu pentru școală, ci pentru viață învățăm,” aș putea afirma că, școala se legitimează nu prin ceea ce face între pereții ei, ci prin rezultatele ei în viață. În acest sens, trebuie să ne îndreptăm atenția asupra factorilor care influențează motivația elevului către învățare și necesitatea de a-l situa în centrul activității de învățare și de formare a acestuia.

Pentru ca învățarea să fie eficientă elevul trebuie să preia controlul asupra propriei învățări și să o administreze. El este cel care își va spune ce, cum, unde și când să gândească. (Gibbs, 1992).

O persoană care învață eficient:

- Are scopuri clare privitoare la ceea ce învață.
- Are o gamă largă de strategii de învățare și știe când să le utilizeze.
- Folosește resursele disponibile în mod eficace.
- Știe care îi sunt punctele forte și punctele slabe.
- Înțelege procesul de învățare.
- Își controlează sentimentele în manieră adecvată.
- Își asumă responsabilitatea pentru procesul lor de învățare.

Această paradigmă nouă, caracterizată prin accentul pus pe învățare, pe construirea cunoașterii de către elev, pe dezvoltarea de competențe noi, poate fi facilitată prin utilizarea adecvată a tehnologiei informației și comunicațiilor în procesul de predare-învățare - evaluare. Introducerea calculatorului în

școală nu trebuie să constituie un scop în sine, ci o modalitate de creștere a calității, a eficienței învățării și predării.

Folosirea calculatorului reprezintă o nouă strategie de lucru, un nou mod de concepere a instruirii și învățării, care îmbogățește sistemul activităților didactice și prezintă importante valențe formative și informative.

Calculatorul simulează procese și fenomene complexe pe care nici un alt mijloc didactic nu le poate pune atât de bine în evidență. Astfel, prin intermediul lui, se oferă elevilor modelări, justificări și ilustrări ale proceselor și conceptelor abstracte, ilustrări ale proceselor și fenomenelor neobservate sau greu observabile din diferite motive, așezarea corpurilor în spațiu, măsurători, ilustrarea problemelor.

Ce este de fapt un soft educațional? La origine, sintagma „soft educațional” denumea softul care prin proiectare, prin parcurgerea softului și interacțiunea cu elevul producea învățarea. Astăzi există mai multe softuri folosite în procesul educațional: softuri pentru facilitarea unor procese (editoarele de texte, aplicațiile grafice etc.), softuri de prezentare a informației specifice a unui domeniu ( de ex. softuri tematice: *Ordinea operațiilor*, *Corpurile geometrice*, *Înmulțirea numerelor naturale*, *Sistemul solar*, *Clasificarea regnului animal* etc. ).

Softurile educaționale se pot folosi în cadrul tuturor tipurilor de lecții, chiar în cadrul mai multor discipline, pot fi /sunt concepute și interdisciplinar. Completând designul educațional cu softul educațional se vizează în mod special progresul tuturor elevilor în învățare, cu rezultate comparabile, indiferent de nivelul lor inițial, rezultate care să le permită să aibă încredere în procesul de învățare, astfel încât să poată continua să își pună în aplicare aptitudinile de învățare la locul de muncă, la vârsta maturității, precum și în procesul de învățare continuă.

Ținând seama de caracteristicile generale ale softurilor educaționale: *interactivitate* (elevul interacționează în mod activ cu programul primind feedback în timp real pentru acțiunile sale), *diversitate* ( mijloacele de prezentare a informației sunt foarte variate, elevul putând să aleagă răspunsul corect din mai multe variante posibile, să repete experimente, să mute diverse obiecte pe ecran sau să urmărească animații și prezentări multimedia) și *accesibilitate* (toate informațiile pot fi studiate și ulterior pentru aprofundarea cunoștințelor) aplicarea la clasă a metodelor interactive, cât și introducerea în lecție a softurilor educaționale aduce o serie de beneficii

# Utilizarea tehnologiei moderne în educație

pentru elevi:

- *Optimizarea instruirii* - elevul primește informația prin intermediul mai multor canale (video, audio, text) ceea ce reprezintă un avantaj în asimilarea mai ușoară a informațiilor;
- *Înțelegerea proceselor complexe* imposibil de descris cu creta și tabla - prin vizualizarea diferitelor informații, elevii pot înțelege mecanismul de funcționare al diferitelor procese;
- *Atractiv și ușor de utilizat* - datorită unei interfețe prietenoase și ușor de utilizat; dar și pentru **profesori**;
- *Calitatea și eficiența cursurilor crește* - noile soluții pedagogice bazate pe cele mai moderne tehnologii permit profesorului să creeze materiale educaționale interactive;
- *Participare activă* a elevului - datorita metodelor de predare moderne;
- *Feedback rapid* - prin intermediul testelor interactive se poate observa gradul de asimilare a cunoștințelor;
- *Posibilitatea de a demonstra* fenomene greu de experimentat cu ajutorul materialelor didactice tradiționale;
- *Flexibilitate și scalabilitate* - posibilitatea de a crea propriile planuri de lecții sau de a reutiliza planuri de lecții predefinite care să se potrivească stilului de predare al fiecărui profesor.

Softul educațional este o metodă progresivă și motivantă ce contribuie la eficientizarea predării/învățării/ evaluării, modernizarea actului didactic, încurajarea inovației didactice, la accesibilizarea cunoștințelor, creșterea randamentului dascălului.

Este o alternativă la metodele tradiționale. Școala trebuie să potențeze și să dezvolte la elevi capacitatea de adaptabilitate și de înțelegere nu numai pe planul cunoașterii, dar și pe cel al adevăratei culturi: a ști să utilizezi ceea ce știi pentru a te comporta inteligent și a da existenței o orientare care nu va fi niciodată regretată.

## Bibliografie

1. Adăscăliței A., *Instruirea asistată de calculator*, Editura Polirom, Iași, 2007;
2. Colectiv de autori coordonat de Oprea Delia, *Profesorul - creator de soft educațional*.

Prof. logoped: Oana-Elena STAN  
Centrul Județean de Resurse și Asistență  
Educațională Vâlcea

Până de curând, tehnologia și educația nu erau doi termeni care nu se asociau prea des, în special folosiți în sintagma „tehnologia în educație”, care ar reprezenta un rol major pentru tehnologie în învățare. Majoritatea persoanelor considerau că dacă stai la calculator sau pe telefon nu faci nimic productiv.

Însă, în ultimii ani, au apărut o multitudine de platforme online, care facilitează procesul de învățare. Cum ar fi: kahoot.com, vocaroo.com, mykoolio.com sau twinkl.com. Prin intermediul acestora copiii pot accesa informația mult mai ușor, fiindu-le la îndemână să învețe de pe un device pe care oricum îl folosesc zilnic.

De asemenea, tehnologia în educația a început să fie o mare parte din acest proces, începând cu lockdown-ul din anul 2020. Astfel, pentru copii contemporani combinarea tehnologiei cu învățarea la clasă este în principiu benefică, deoarece oferă o diversificare a modului clasic de predare.

### *Despre importanța educației și evoluția ei*

Educația stă la baza formării unei societăți. Cu cât oamenii sunt mai bine educați, cu atât nivelul de viață este mai ridicat. Însă, această educație nu se referă doar la cât de multă matematică, fizică sau gramatică unei limbi străine cunoști, ci și cât de bine reușești să empatizezi sau să rezolvi problemele care apar neașteptat.

Acum sute de ani nu exista un loc unde copiii puteau primi o educație desăvârșită, astfel pe parcursul evoluției umane s-a hotărât că ar fi de folos pentru copii să învețe să citească și să scrie.

La început doar băieții puteau învăța, iar fetele erau considerate drept cele care trebuiau doar să aibă grijă de casă, deci nu primeau o educație prea bună. După aceea, s-a ajuns ca și fetele să poată studia și astfel cine dorea să învețe avea acces liber spre acest lucru.

*Despre cerințele erei digitale în domeniul educației*

După cum am menționat și mai sus, ultimii

ani au adus o evoluție majoră în privința digitalizării educației. Tot mai multe companii oferă resurse digitalizate pentru învățare. Pe lângă platformele interactive și jocurile educative se regăsesc și manualele, care până acum le aveam doar pe hârtie, în format digital.

Acest lucru ușurează procesul de predare, deoarece cadrul didactic poate accesa sutele de resurse de oriunde, cu unica condiție de a avea conexiune la internet. Pe de altă parte, tehnologia în educație se poate utiliza și fără a avea acces la internet.

O mare parte dintre resursele pe care le găsim în mediul online se pot descărca pe calculator, astfel ele pot fi folosite oricând de profesori. De asemenea, cadrul didactic poate folosi programe care sunt deja pe calculator, de exemplu PowerPoint, pentru a realiza animații și momente de predare interactive.

Așadar, tehnologia în educație poate deveni cu ușurință o parte integrantă a actului de predare-învățare. Folosind aplicații simple și accesibile, cadrul didactic poate să utilizeze tehnologia în educație pentru a face orele de curs mai interesante și atractive.

*Ce competențe solicită era digitală și cum pot fi dezvoltate / însușite*

Pentru a putea folosi tehnologia în educație și învățare este necesar ca profesorul și elevul să aibă un minim de competențe digitale.

Cadrul didactic trebuie să învețe despre cele mai noi tehnici pe care le poate folosi în procesul de predare, pentru a putea utiliza tehnologia în educație. Acest lucru nu este dificil, deoarece internetul este plin de filmele și articole pe care le poate utiliza pentru sprijin și îndrumări. De exemplu, câteva sfaturi puteți găsi aici și aici.

O competență extrem de folositoare este programarea. Dacă un cadru didactic știe să lucreze, chiar și cu HTML, care este cel mai ușor limbaj de programare, atunci poate crea site-uri foarte interesante.

Dar, chiar dacă cadrul didactic nu are cele mai bune abilități în folosirea calculatorului și tehnologiei, poate începe cu prezentări scurte, dar interactive. Acestea le poate realiza în PowerPoint sau Canva. Cu ajutorul acestor două aplicații pe care le poate folosi pentru a preda sau recapitula, profesorul va reuși să atragă atenția elevilor.

Un alt aspect care trebuie luat în considerare este nivelul competențelor digitale ale elevilor. În cazul în care aceștia nu se descurcă foarte bine, nu este o problemă majoră. Copiii și tinerii învață foarte

repede și sunt curioși să afle lucruri noi. Astfel, când profesorul aduce o metodă sau platformă nouă de pe care elevii pot învăța, aceștia se vor obișnui repede cu ea.

Deci, folosirea tehnologie în educație, la clasa de elevi, poate începe de la un nivel mic de competențe digitale, dar pe parcurs va veni de la sine dorința de a afla mai multe.

*Avantaje pentru tehnologia în educație*

Tehnologia în educație are ca prim avantaj diversificarea metodelor de predare. Prin utilizarea prezentărilor, videoclipurilor sau jocurilor online educative, profesorul oferă posibilitatea elevilor de a învăța despre subiectele discutate, prin metode inovative care îi captivează.

De asemenea, prin anumite jocuri și aplicații pentru mai mulți jucători, elevii pot interacționa unul cu celălalt. În acest mod vor reuși să lucreze ca o echipă pentru a duce la final scopul exercițiului.

Prin utilizarea tehnologiei, profesorilor le va fi mai ușor să realizeze fișe de lucru. Folosind un calculator, pot schimba cu ușurință structura sau formularea din acestea. De exemplu, în cazul meseriilor care se schimbă, profesorul poate să adauge sau să scoată anumite meserii de pe fișa de lucru pentru a fi la curent cu cele mai noi joburi. Iar, în acest mod nu trebuie să refacă toată fișa de lucru.

Nu în ultimul rând, când se rezolvă sarcinile pe o aplicație, în general sunt mai concise. Adică, se utilizează de multe ori întrebările grilă sau cele cu răspuns scurt. Dar, cu siguranță că există și anumite aplicații și moduri în care tehnologia poate fi folosită în educație.

*Dezavantaje pentru tehnologia în educație*

Un prim dezavantaj pentru tehnologia în educație este faptul că în acest context copiii lucrează cu anumite noțiuni abstracte. Lucru care e dificil pentru elevii până în clasa a patra, deoarece ei au dificultăți în a recunoaște o noțiune care nu este concretă, palpabilă.

În cazul în care elevii ar folosi telefonul personal pentru rezolvarea acestor sarcini, s-ar putea ca aceștia să fie distrași. Deoarece sunt obișnuiți să folosească telefonul respectiv pentru alte jocuri și activități de relaxare, sunt șanse mari ca aceștia să uite că trebuie să fie atenți și să înceapă să se joace cu telefonul sau să facă complet altceva. Pentru această problemă, soluția ar fi utilizarea unor telefoane sau alte device-uri doar în timpul orelor de curs.

Așadar, tehnologia în educație este benefică, deoarece în acest mod elevii vor putea folosi ceva



cunoscut pentru a învăța lucruri noi și interesante. Totul poate începe de la cinci minute o dată pe săptămână, până la încadrarea platformelor online la fiecare curs.

Pentru a afla cum puteți folosi tehnologia în procesul de evaluare și primire de feedback, dar și despre importanța feedback-ului accesați acest link. Mai mult, participați GRATUIT la un curs și atelier conversațional de germană pentru a face cunoștință cu metodele interactive și atractive pe care le folosim în predarea limbii germane în mediul online, dar și pe trainerii noștri.

### Bibliografie

1. <https://didacto.ro/tehnologia-in-educatie-avantaje-si-dezavantaje/>
2. <https://adfaber.org/rolul-tehnologiei-in-domeniul-educatiei/>

## Conceptul de egalizare de șanse

Ioana Alexandra VĂDUVA

Grădinița cu Program Prelungit Ostroveni 2,  
Râmnicu Vâlcea

Egalizarea șanselor presupune în fapt respectarea drepturilor fundamentale ale fiecărui individ, stabilite de Organizația Mondială a Drepturilor Omului. Dreptul la educație în condiții similare este unul dintre drepturile indivizilor, și este garantat la nivel mondial, în aproape toate țările teoretic, practic există state care au în plină desfășurare în prezent reforme ce vin să sprijine acest deziderat, egalitatea de șanse în educație fiind doar la nivel de deziderat, acele țări nereușind încă să ofere tuturor cetățenilor dreptul egal la educație.

Egalitatea de șanse reprezintă conceptul conform căruia toate ființele umane sunt libere să-și dezvolte capacitățile personale și să aleagă fără limitări impuse de roluri stricte. Egalitatea de șanse are la baza asigurarea participării depline a fiecărei persoane la viața economică și socială, fără deosebire de origine etnică, sex, religie, vârstă, dizabilități etc.

**În prezent, acest concept presupune mai mult decât drepturi egale pentru toți cetățenii, presupune**

o egalitate reală, o egalitate ce pe lângă drepturi egale în societate aduce cu sine și oportunități reale de promovare a individului în societate. Egalizarea de șanse în educație este treapta de bază, școala fiind cea care formează indivizii pentru societatea de mâine, iar dacă copiii de azi sunt educați în spiritul egalității și al echității, societatea de mâine va fi formată din indivizi care caută dreptate pentru fiecare, egalitate în drepturi și care se vor lupta pentru înlăturarea discriminării de orice fel. În principiu, indiferent de numărul indivizilor participanți la acest proces, educația trebuie făcută diferențiat și specializat, ținându-se cont de materialul genetic al fiecăruia, de aptitudini, interese și particula-rități, pentru o reală corelare a educației cu societatea și cu nevoile acesteia.

Asigurarea unor șanse egale reale presupune considerentele conform cărora necesitățile fiecărui individ în particular sunt de o importanță egală cu cele ale tuturor indivizilor colectiv. Aceste necesități individuale sunt și cele pe care ar trebui să se bazeze planurile adoptate de o societate, iar resursele societății să fie la dispoziția tuturor, condițiile de accesare și participare fiind aceleași pentru toți.

Pentru a oferi șanse egale și a asigura așadar în educație egalizarea șanselor este nevoie ca fiecărui copil să îi fie oferite opțiuni, este necesar ca aceste opțiuni multiple să fie potrivite pentru capacități și atitudini diferite, oferindu-se o educație egală pentru toți și pentru fiecare în parte în același timp. Educația trebuie făcută în funcție de nevoile și particularitățile fiecăruia, indiferent de vârstă sau condițiile socio-economice de viață, fiecare merită o educație deschisă, potrivită sieși, o educație care să evite omogenizarea, o educație bazată pe diversitate și pe premisele că fiecare are nevoie de aceleași șanse de a se afirma în societate.

Drepturile egale presupun și responsabilități egale, fapt ce presupune ca și în educație responsabilitățile să fie aceleași pentru toți cei implicați în procesul-instructiv educativ, egalizarea șanselor presupune de fapt și un sprijin suplimentar oferit copiilor cu dificultăți pentru a reuși să îndeplinească aceleași responsabilități ca și colegii lor, devenind într-un final membrii cu drepturi egale și deplini ai societății.

Responsabilitățile egale pentru toți cei implicați ajută la înlăturarea discriminării, drepturile egale presupunând responsabilități egale, atunci când acest principiu este încălcat se produc discriminări fie asupra copiilor cu dificultăți, fie asupra copiilor

normali care se simt înlăturați sau nedreptățiți din cauza diferențelor de responsabilitate și drepturi.

Discriminarea presupune de fapt „orice deosebire, excludere, restricție sau preferință pe baza criteriilor prevăzute de legislația în vigoare, care are ca scop sau efect restrângerea, înlătura-rea recunoașterii, folosinței sau exercitării, în condiții de egalitate, a drepturilor omului și a libertăților fundamentale sau a drepturilor recu-noscute prin lege, în domeniul politic, economic, social și cultural sau în orice alte domenii ale vieții publice.” (MEN, Ordonanța nr. 137/2000, republicată)

Cea mai bună soluție pentru un sistem educativ care să răspundă nevoilor tuturor ele-vilor se dovedește a fi educația incluzivă, caracterizată prin următoarele principii: dreptul fiecărui elev la educație pe baza egalității șan-selor; nici un elev nu poate fi exclus din educație sau supus discriminării pe motive de rasă, religie, culoare, etnie, sex, limbă, dizabilități; școala se adaptează la nevoile elevilor; diferențele indivi-duale între elevi constituie o sursă de bogăție și diversitate, și nu o problemă. Școala incluzivă are la bază un curriculum adaptat în raport cu nevoile copiilor.

Adaptarea curriculumului se poate realiza prin selectarea unor conținuturi din curriculumul general adresat copiilor normali, care pot fi însușite de copiii cu cerințe speciale; introduce-rea elevilor cu cerințe educative speciale într-o varietate de activități individuale, terapeutice, destinate recuperării acestora; folosirea unor metode și procedee didactice, a unor mijloace de învățământ intuitive, de natură să sprijine înțele-gerea conținuturilor predate la clasă.

Proiectarea sistemelor educaționale și implementarea programelor școlare trebuie să țină seama de marea diversitate a caracteristicilor și trebuințelor elevilor incluși în procesul instruc-tiv-educativ, care trebuie să asigure șanse egale pentru copiii defavorizați prin implicarea tuturor cadrelor didactice, părinților și a instituțiilor locale abilitate.

### Bibliografie

1. Bălan, S., *Egalitate de șanse. Scurtă introducere*, Editura Eikon, Cluj Napoca, 2013
2. MEN, Ordonanța nr. 137/2000, republicată.

## Integrarea copiilor cu adhd în grădiniță

Prof. înv. preș. Maria-Mălina VĂRGĂLUȚĂ  
Grădinița cu Program Prelungit Ostroveni 1,  
Râmnicu Vâlcea

ADHD este o tulburare de comportament care afectează modul în care o persoană își gestionează atenția, impulsivitatea și hiperactivitatea. La copii, simptomele de ADHD pot fi observate încă de la vârsta de grădiniță.

Semnele că un copil are ADHD pot include:

- Dificultăți în a rămâne concentrat sau a-și menține atenția pentru perioade lungi de timp.
- Probleme în a urma instrucțiuni sau a încheia sarcini.
- Hiperactivitate, adică a fi mereu în mișcare sau a avea probleme în a sta în loc.
- Impulsivitate, adică a acționa fără a gândi înainte consecințele acțiunilor.
- Probleme de concentrare și învățare.
- Dificultăți în relaționarea cu ceilalți copii sau în a face față cerințelor de la școală sau acasă.

Câteva exemple de bune practici pentru sprijinirea copilului cu ADHD la grădiniță de către cadrul didactic.

1. Implicarea copilului cu ADHD în activități (joc de rol, învățarea prin cooperare, experimente). Orice lucru nou îl atrage. Îi place să fie pus în valoare, să “iasă în față”. Copilul cu ADHD trebuie antrenat în activități în care excelează.
2. Folosirea unui sistem de recompensare pentru comportamente sau acțiuni pozitive (steluțe, buline, puncte, care pot fi ulterior convertite în privilegii). I se va citi bucuria pe chip atunci când este lăudat sau când primește un punct pentru o acțiune dusă la bun sfârșit.
3. Organizarea unui mediu calm, suportiv, pozitiv în sala de clasă. În desfășurarea activităților trebuie să variem vocea, tonul, volumul și metodele de predare.
4. Încercarea de a le menține atenția prin întrebări și instrucțiuni scurte și clare, pauze de gândire, activități interesante.

- Întrebările trebuie să fie clar formulate și să nu conțină răspunsul așteptat. Mai mult, se va evita folosirea aceluiași întrebări pentru a menține vie atenția copiilor.
5. Evitarea etichetărilor. Evităm critică și nu acceptăm comentariile răutăcioase.
  6. Folosim obiecte în cadrul activităților: cărți, piese de domino, monede sau pur și simplu degetele, pentru a le capta atenția.
  7. Folosirea ilustrațiilor în activități : desenăm ceea ce exprimă cuvintele dintr-o problemă, pentru a-l ajuta pe copil să înțeleagă mai bine.
  8. Un copil care are ADHD poate fi integrat în grupă cu ajutorul calităților acestuia. Este afectuos, creativ, intuitiv, altruist, sensibil, original, exuberant, amuzant, inventiv. Copiii din grupă apreciază astfel de caracter, simțindu-se mult mai apropiat de el, ajutându-l să se integreze cu ușurință. Integrarea copiilor cu ADHD în grădiniță poate fi o provocare, dar există mai multe lucruri pe care părinții și educatorii le pot face pentru a-i ajuta pe copii să se adapteze și să reușească în acest mediu.

Este important să se acorde atenție individualizată copilului, astfel încât să se poată înțelege nevoile și dificultățile acestuia.

Educatorii trebuie să stabilească reguli clare și să le mențină constant, pentru a oferi copiilor un mediu predictibil și sigur.

Părinții și educatorii trebuie să lucreze împreună pentru a ajuta copilul să înțeleagă și să respecte regulile și așteptările din grădiniță.

Este important să se acorde copilului suficient timp pentru a se odihni și a se recupera, deoarece copiii cu ADHD pot avea dificultăți în a se concentra sau în a rămâne atenți pe o perioadă mai lungă de timp.

- Este important să se acorde copilului încurajări pozitive și recompense pentru comportamentele pozitive și pentru progresele înregistrate.

Cu o atenție adecvată și sprijin, copiii cu ADHD pot reuși în grădiniță și pot face progrese semnificative.

ADHD, sau tulburarea de hiperactivitate cu deficit de atenție, poate fi o provocare atunci când vine vorba de integrarea copiilor cu această tulburare în grădiniță. Copiii cu ADHD pot avea probleme cu

concentrarea și controlul comportamentului, ceea ce poate duce la dificultăți în învățarea și socializarea în colectivitate.

Relația dintre un copil cu ADHD și educatoarea sa poate fi uneori provocatoare, deoarece copilul poate avea probleme cu concentrarea și controlul comportamentului, care pot dificulta învățarea și socializarea în colectivitate. Cu toate acestea, există pași pe care educatoarea poate să îi ia pentru a îmbunătăți relația cu copilul și pentru a ajuta copilul să își atingă potențialul:

- Comunicarea: Este important ca educatoarea să comunice deschis cu părinții copilului și cu alți membri ai personalului despre ADHD și despre modul în care poate afecta învățarea și comportamentul copilului.
- Înțelegerea nevoilor copilului: Educatoarea trebuie să înțeleagă că fiecare copil cu ADHD este unic și poate avea nevoi diferite. Ea trebuie să fie deschisă la sugestiile părinților și să fie dispusă să lucreze împreună pentru a găsi soluții care să ajute copilul să își atingă potențialul.
- Asigurarea unui mediu de învățare adaptat nevoilor copilului: Educatoarea poate face modificări în mediul de învățare pentru a ajuta copilul cu ADHD să se concentreze mai bine. Acest lucru poate include reducerea distragerilor din mediul de învățare și asigurarea unei rutine clare și stabilite.
- Utilizarea tehnicilor de management al comportamentului: Există o serie de tehnici care pot fi utilizate pentru a ajuta copilul cu ADHD să își gestioneze comportamentul, cum ar fi recompensele pentru comportamentul pozitiv și ignorarea comportamentelor negative.

Suținerea învățării: Copiii cu ADHD pot avea probleme cu învățarea și concentrarea. Educatoarea poate oferi sprijin suplimentar pentru învățarea copilului, cum ar fi oferirea de instruire individuală sau dezvoltarea unui plan de învățare individualizat.

### Bibliografie

1. <https://www.academia.edu/30948982/ADHD>
2. <https://www.didactic.ro/revista-electronica/revista-electronica-didactic->

ro-issn-aa844-4679-ianuarie-2-aaaa/  
incluziunea-copiilor-cu-adhd-prof-june-  
neluta-grad-nr-24-timisoara

3. Dumitru, I. AL. *Consiliere Psihopedagogică*, Editura Eurostampa, 2004;
4. Popenici, Șt. *Managementul clasei pentru elevii cu ADHD*, Ghid pentru cadrele didactice din învățământul preuniversitar, Didactica Publishing House, 2008,
5. Preda, V, (coordonator), *Activitatea integrată din grădiniță*, Didactica Publishing House, 2008.

## **The effectiveness of learning vocabulary through games**

Maria VLĂDUȚ -MARIN

Liceul Tehnologic Căpitan Nicolae Pleșoianu,  
Râmnicu Vâlcea

Students usually feel bored in vocabulary lessons because they have not changed their learning habits, such as writing words on paper, trying to learn by heart or learning passively through the teacher's explanations. To help students find language classes, especially vocabulary lessons more interesting, and to achieve more from games, we conducted action research to find the answer to the question, "Do games help students learn vocabulary effectively, and if so, how?" Most academic reviews start from an assumption that games, bundled with other aspects of learning, e.g., CALL, are beneficial.

However we singled out the component of games to study that in isolation. After reviewing academic opinions on this specifically focused matter, of which there are relatively few, we began action research which included applying games in our own classes, observing other teachers' classes, and interviewing both teachers and learners so as to elicit students' reactions, feelings and the effectiveness of games in vocabulary learning.

The research shows they are effective in helping students to improve their vocabulary building skills. In learning a foreign language, vocabulary

plays an important role. It is one element that links the four skills of speaking, listening, reading and writing all together. In order to communicate well in a foreign language, students should acquire an adequate number of words and should know how to use them accurately. Even though students realize the importance of vocabulary when learning language, many students learn vocabulary passively due to several factors. First, they consider the teacher's explanation for meaning or definition, pronunciation, spelling and grammatical functions boring. Therefore, they ignore all other functions of the words. For example, learners find many new words in a text and then ask the teacher to explain the meanings and usage's. Students may recognize a word in a written or spoken form and think that they already "know the word", but they may not be able to use that word properly in different contexts or pronounce it correctly. CLT is an approach that helps students be more active in real life situations through the means of individual, pair and group work activities. It encourages students to practice the language they learn in meaningful ways. Learners of English have to deal with unfamiliar vocabulary during their language acquisition. In order to learn and retain new words, learners should participate in different task-based activities in their classroom whether it is a guessing task, a describing exercise or conversation making. Such activities also include vocabulary games which especially focus on helping learners develop and use words in different contexts by making the lessons enjoyable.

Traditionally, vocabulary has not been a particular subject for students to learn, but has been taught within lessons of speaking, listening, reading and writing. During the lesson, students use their own vocabulary and are introduced to new words provided by the teacher and classmates which they apply to classroom activities. For many learners of English, whenever they think of vocabulary, they think of learning a list of new words with meanings in their native language without any real context practice. A number of learners may share the same experience of looking up words in a bilingual dictionary to find their meanings or definitions when they encounter new words. They may even write down lines of new words without any idea of the real use of them in context. Moreover, "learning new words is a cumulative process, with words enriched and established as they are met again", Nation (2000, p.6). Therefore, the "look and remember" way of

vocabulary learning seems to be not very effective for learners of the English language. Furthermore, some other students may require teachers to give meaning and grammatical function for words that they are not familiar. Learners just wait for teachers who control the lesson to provide new forms of words then they write those words in their notebooks or complete their exercises.

They may use words they learn in the exact formats as the original patterns in which those words appeared. This kind of rote verbal memorization is good to a certain extent since it helps learners learn and use the correct form of words. However, according to Decarrico (2001), the vocabulary used in such context is rather simple because grammatical and phonologic aspects are emphasized; and as a result, the lexical aspect is neglected. In other words, learners just know how to use the vocabulary in an exact form, but they do not know how to use it with different shades of meanings in real life communication. Unlike the traditional method of learning and teaching, in a communicative language teaching (CLT) approach, learners are required to take part in a number of meaningful activities with different tasks. This is to improve learners' communicative competence by encouraging them to be a part of the lessons themselves. Newton (2001) refers to this approach as a way that can enable learners to manage their vocabulary meaning and develop their communicative skills at the same time. Many experts of language teaching methodology also agree that playing games is a good way to learn vocabulary, especially in CLT class. Some experts have also figured out characteristics of games that make vocabulary learning more effectively. Teachers can use games to help their students practice more their skills of communication. In addition, Uberman (1998) also affirms the helpful role of games in vocabulary teaching after quoting and analyzing different opinions of experts. From her own teaching experiences, Uberman observed the enthusiasm of her students in learning through games. She considers games a way to help students not only enjoy and entertain with the language they learn, but also practice it incidentally. In summary, games are useful and effective tools that should be applied in vocabulary classes. The use of vocabulary is a way to make the lessons more interesting, enjoyable and effective.

Sometimes, students asked many questions regarding learning vocabulary like "Teacher, how

can I remember words and their meanings quickly and for a long time?", "How can I use words properly in different contexts?", "Can you tell me an easy and simple way to retain the vocabulary that I have learnt?" etc.. All of the learners expressed their wish to learn vocabulary effectively in more interesting ways than the traditional ways that they knew. What we wanted to know was whether vocabulary games worked or not. Most of the learners were willing to join our games in groups and they tried their best to be the winners. The students especially liked such games as "Hangman" (guessing words that belong to the topic of jobs), animal squares (words puzzle) and advertisement poster competition (making an advertisement for a travel tour). Students collaborated quite actively in games that required group work, even the quiet students. They said that they liked the relaxed atmosphere, the competitiveness and the motivation that games brought to the classroom.

This is because students have a chance to "use their imagination and creativity" during activities like games in the classroom; therefore they are motivated to learn.. in different classes, we watched the game-like activity called "Selling and Buying Things (in which 10 students were shopkeepers selling fruit and food to the rest of the class. The shopkeepers had to sell all food they had and the shoppers had to buy all food they needed in the shortest time) in two different classes, and we observed the same students' reaction in both classes. Before the game started, the teachers tried to explain the game' rules to students and gave some examples. Once students understood the rules, they quickly rearranged their seats and grouped as instructed.

The classes became as noisy as a real market. Students tried to use as many phrases and words they had learnt as possible. Thus, through this kind of activity students may be able to remember their vocabulary better. We had a second opportunity to observe a class again. This time, the teacher used a game called "Snakes and Ladders". Students worked in groups of five and everyone went from the start and tried to reach the finish as soon as possible by answering correctly to questions which were prepared by the teacher. After observing the game, we gave a small survey to 20 students with some questions about their feelings toward the game like; "Do you think this game is useful for you to remember words you have learnt?" and, "How can your classmates help you learn through the game ?"... From this survey, we learnt that all 20 students agreed that games help

them a lot in vocabulary learning. Among them, 12 students said that they could answer well two-thirds of questions in the game; and only one student could always respond to all questions.

#### Students' progress

Although our games were short activities and were applied to create a relaxed, pleasant learning atmosphere in the classrooms, we wanted games to be more than just fun. Games should also promote learning and teach students vocabulary as well. Therefore, it was important to know if our students made any progress in learning vocabulary through games. However, the action research was conducted in a limited time of two weeks, and it was hard to assess what our students had achieved because vocabulary learning is a cumulative process.

However, students in our classes are gradually progressing in English vocabulary and games help them to learn new words and phrases that appear in the games and to recall their existing vocabulary at the same time. Generally, teachers can use the first part of a lesson, warm-up activity, for checking what students remember about the previous lesson or how many words of the topic they have. For example, a CLT teacher at HUFS, conducted the game "Simon Says" to examine students' vocabulary of parts of body. In the same way, we chose the game "Hangman" with the topic of jobs to check students' memory of the vocabulary introduced in previous lessons. Our students got eleven correct answers out of twelve job cards which were passed out.

Many students were really quick at answering and their answers were all accurate; others could not guess, but they could learn from their friends' answers. Another example is the advertisement poster game. This is a game to check the students' understanding of the reading exercise about holiday tours in the U.S.A. and to see if students can use similar vocabulary and structures to create a short piece of advertising for an interesting place. Students worked in four groups and all groups in the class produced quite nice, funny posters with short sentences using vocabulary of tourism and advertising. The classroom atmosphere was exciting as students discussed and chose the best poster of the class. In addition, our students revealed that games were very useful for them to enrich their vocabulary because they could learn from their classmates.

Regarding the effectiveness of games, interviewed teachers reported that their students seemed to learn new vocabulary more quickly and

retain it better when it was applied in a relaxed and comfortable environment such as while playing games. In the same way, a junior student that was interviewed also shared that he could remember new words more quickly and also for a long time when he learnt them through games. Most students agreed that their use of vocabulary was becoming better since they actively joined games.

Games have been shown to have advantages and effectiveness in learning vocabulary in various ways. First, games bring in relaxation and fun for students, thus help them learn and retain new words more easily. Second, games usually involve friendly competition and they keep learners interested. These create the motivation for learners of English to get involved and participate actively in the learning activities. Third, vocabulary games bring real world context into the classroom, and enhance students' use of English in a flexible, communicative way.

#### References

1. Jeremy Harmer (Author), *The Practice of English Language Teaching*, 2007;
2. Scott Thornbury (Author), *How to Teach Vocabulary*, 2002;
3. Schmitt, Norbert & McCarthy, Michel J (Author), *Vocabulary: Description, Acquisition and Pedagogy*, 1998.

## **P**ercepția calității în educație

*Prof. Ioana ZAHARIOIU*

*Școala Gimnazială Măgura, Mihăești*

#### **Motto:**

„Doar căutând perfecțiunea, găsim succesul!”

Problema asigurării și menținerii calității serviciilor educaționale este una deosebit de importantă cu un impact imediat, dar și pe termen lung asupra beneficiarilor direcți ai acestora-elevii, cât și asupra beneficiarilor indirecti- comunitatea, societatea etc.

Calitatea și asigurarea acesteia nu se întâmplă, nu este opțională, ci este o cerință imperativă a

timpului pe care îl trăim din cel puțin patru motive: *moral* (elevii sunt cei cărora trebuie să li se asigure o educație care să fie „cea mai bună”, *contextual* (școlile sunt într-o interacțiune dinamică și continuă cu societatea și comunitatea cărora le aparțin. Contextul în care acestea își desfășoară activitatea este într-o continuă luptă pentru calitate, ceea ce impune pentru toate instituțiile o creștere a interesului pentru calitate.), *supraviețuirea* (societatea de azi este una concurențială), *responsabilitatea* (școlile sunt supuse în mod constant aprecierii și evaluării celor pe care îi servește: elevi, părinți, comunitate, societate. Școala este un bun al comunității și va trebui să dea socoteală pentru ceea ce face, motiv care impune existența unor strategii interne de asigurare și menținere a calității.)

Școala românească trebuie să iasă din normele stricte ale ideii de transfer de cunoștințe către elevi, idee care încă mai stă ca temei de bază a tot ceea ce școala face sau trebuie să facă. Școala să fie locul unde elevii primesc informații, dar accentul să nu cadă pe dimensiunea informativă, ci din ce în ce mai mult pe formare, integrare, relaționare.

Valorile instituționale și viziunea sunt importante deoarece ele dau direcție și sens instituției, asigură consecvența în acțiune, motivează și promovează angajații, pun bazele culturii școlii.

Iată destule motive pentru a acorda o mai mare atenție activității didactice în vederea obținerii unui învățământ de calitate. Bibliografia pe această temă este vastă și diversificată, cu multe soluții la acest „obstacol” de la clasă. Mai depinde și de învățător cât de maleabil este în proiectarea activității de la clasă și cât de deschis este spre nou.

Conceptul de calitate a fost asociat cu un anumit nivel sau grad de excelență, valoare sau merit, deci cu valorile explicite și implicite ale culturii unei comunități sau unei națiuni. Un concept propriu al calității ar trebui să se fundamenteze pe: cultura, tradițiile și valorile naționale, cultura și valorile pe care dorim să le promovăm prin politicile și strategiile dezvoltării sociale și economice durabile.

Calitatea educației poate fi privită ca un ansamblu de caracteristici ale unui program de studiu și ale furnizorului acestuia prin care sunt îndeplinite așteptările beneficiarilor, precum și standardele de calitate. Beneficiarii și clienții educației de calitate (elevii, părinții, societatea) ar fi de dorit să fie consultați permanent în ceea ce privește satisfacția lor față de serviciile educaționale de care beneficiază.

Îmbunătățirea calității educației presupune evaluare, analiză și acțiune corectivă continuă din

partea organizației furnizoare de educație, bazată pe selectarea și adoptarea celor mai potrivite proceduri, precum și pe alegerea și aplicarea celor mai relevante standarde de referință. Metodologia asigurării calității educației precizează că asigurarea calității educației este centrată preponderent pe rezultatele învățării. Rezultatele învățării sunt exprimate în termeni de cunoștințe, competențe, valori, atitudini care se obțin prin parcurgerea și finalizarea unui nivel de învățământ sau program de studiu.

Calitatea în educație este asigurată prin următoarele procese: planificarea și realizarea efectivă a rezultatelor așteptate ale învățării, monitorizarea rezultatelor, evaluarea internă a rezultatelor, evaluarea externă a rezultatelor și prin îmbunătățirea continuă a rezultatelor în educație.

Calitatea este dependentă de valorile sociale în care funcționează sistemul respectiv de educație. Calitatea se realizează pe un anumit subiect, pentru un anumit beneficiar, după anumite interese. Valorile calității în educație: democrația, umanismul, echitatea, autonomia intelectuală și morală, calitatea relațiilor interpersonale, comunicarea, îmbogățirea comunității, inserția optimă socială și profesională, educarea individului ca membru critic și responsabil al grupului. Forța de muncă să fie competitivă, cu noi competențe în soluționarea problemelor și cu abilități cognitive. Încă persistă discrepanțe între nivelul de pregătire al elevilor din școlile rurale și cei din școlile urbane, între elevii majoritari și cei aparținând grupurilor minoritare defavorizate.

Aceste diferențe privind performanța pot fi puse și pe seama unor distribuții inechitabile și ineficiente a resurselor ceea ce duce la o mare variație în ceea ce privește calitatea educației oferite. Îmbunătățirea managementului resurselor umane în învățământ printr-o planificare strategică și oferirea de stimulente pentru performanță poate contribui semnificativ la îmbunătățirea rezultatelor în educație. Sunt necesare eforturi suplimentare ale tuturor actorilor implicați în proces pentru a spori calitatea, accesibilitatea, relevanța, eficiența, echitatea educației.

Sensul educației este dat și de *comunicare*, așa cum menționam mai sus. Calitatea educației este dată de calitatea *actului de comunicare*. Există o multitudine de factori care pot constitui bariere de comunicare. Toate aceste bariere trebuie depășite printr-o educație a comunicării care presupune: favorizarea autocunoașterii prin resursele de comunicare, familiarizarea cu toate formele

procesului de comunicare, descoperirea resurselor de comunicare ale celorlalți, activarea aptitudinilor de comunicare, descoperirea disponibilităților personale latente, folosirea optimă a multiplelor canale de emiter și receptare didactică, valorizarea comunicării integrale.

Trebuie înlocuită gramatica scolastică, învățată mecanic, cu o gramatică a comunicării în care să fie pus accentul pe context, pe rolul elementelor nonverbale, pe organizarea complexă a comunicării. În acest sens se impune o altă cerință: pregătirea viitorilor formatori, perfecționarea actualilor educatori într-un cadru specializat, într-un laborator de comunicare educațională.

În vederea realizării eficiente a comunicării pentru educație și a educației prin comunicare, sunt necesare unele sugestii care pot avea rol orientativ:

- Schimbarea mentalității privind procesul educativ, de la obiective și conținuturi până la organizare și evaluare;
- Trecerea de la caracterul dominant instructiv la educația propriu-zisă, de la informativ la formativ;
- Necesitatea unei reforme reale a învățământului, la toate nivelurile;
- Abordarea interdisciplinară a instrucției și educației;
- Introducerea unor discipline noi, axate pe ideea de comunicare și educație alături de discipline clasice;
- Conceperea unor noi modalități de evaluare, în conformitate cu cerințele și exigențele omului modern;
- Utilizarea, în continuare, în procesul instructiv-educativ de mijloace tehnice moderne, specifice erei electronice;
- Structurarea și derularea modelării educaționale pe modalități întrunite și coordonate

Cum asigură calitatea „actorii” implicați la nivelul școlii? Cadrele didactice prin:

- Activitate didactică în conformitate cu documentele normative și bazate pe o metodologie centrată pe elev;
- Formare continuă;
- Adecvarea întregii activități la nevoile elevilor și ale comunității;
- Evaluare și autoevaluare permanentă

Elevii prin:

- Pregătire continuă;
- Implicare activă și responsabilă în propria

educație;

- Participare la viața școlii

Conducerea școlii:

- Prin asigurarea resurselor, a bazei logistice și a condițiilor pentru o educație de calitate;
- Realizarea comunicării interne și externe la nivelul școlii;
- Conducerea proceselor de dezvoltare instituțională

Comisia pentru evaluare și asigurare a calității:

- Strategia de evaluare și asigurare a calității;
- Propuneri de îmbunătățire a calității educației;
- Colaborarea cu ceilalți „actori” implicați;
- Raportul anual de evaluare internă privind calitatea educației în școală.

Părinții:

- Comunicare permanentă cu copilul și cu cadrele didactice;
- Implicare în viața școlii și răspuns prompt la solicitările acesteia,

**Centrarea managementului calității pe valoarea adăugată și pe progres**

„Evaluarea calității educației se face pe baza valorii adăugate, adică în funcție de ceea ce are școala, educația adaugă la „zestrea” de cunoaștere, deprinderi, atitudini, competente generale existente deja la nivelul indivizilor, grupurilor și comunităților.” (Simona Josan, 2005, p. 9)

Școlile sunt foarte diferite în ceea ce privește premisele și resursele puse în joc. Ca urmare, la eforturi egale, rezultatele obținute vor fi foarte diferite.

Calitatea se poate obține și în școlile care acționează în condiții grele iar efortul depus și rezultatele obținute trebuie recunoscute și recompensate.

„Utilizarea conceptului de „valoare adăugată” este necesară pentru a discerne influența reală a educației asupra rezultatelor obținute și pentru a motiva școlile care obțin rezultate deosebite în termeni de „valoare adăugată”.

Pentru a putea măsura valoarea adăugată este necesară o estimare corectă a condițiilor de intrare, exprimată în factori de risc (de exemplu procentul elevilor care au dreptul la bursă socială, procentul familiilor care primesc diferite forme de ajutor social, procentul familiilor în care cel puțin un părinte e



șomer, procentul familiilor monoparentale, procentul elevilor migranți, nivelul studiilor părinților elevilor, procentul orelor din planul de învățământ predate de cadre necalificate, fluctuația cadrelor didactice etc.)

Unitățile școlare vor fi clasificate în categorii de risc în funcție de condițiile de funcționare, iar judecarea rezultatelor unei unități școlare se va realiza numai prin comparare cu media de referință a categoriei respective.” (Titus Filipaș, 2007)

Transdisciplinaritatea- gradul cel mai elevat de integrare a curriculum-ului

„Activitățile transdisciplinare sunt activități care abordează o temă generală din perspectiva mai multor arii curriculare, construind o imagine cât mai completă a temei respective. Este tipul de activitate unde cunoștințele și capacitățile sunt transferate de la o arie curriculară la alta. Prin intermediul acestor activități se urmărește atingerea obiectivelor tuturor ariilor curriculare într-un context integrat. Termenul poate fi asociat cu cel de activitate tematică.” (Ciolan, Lucian, 1999, p. 15)

La clasele I și a II-a acest mod de abordare a curriculumului am observat că „a dat roade multumitoare”. Copiii au continuat să lucreze timp de câteva zile la o anumită temă, ca și la grădiniță, dezvoltându-și capacități diferite prin abordarea acesteia din perspectiva mai multor domenii de cunoaștere. Elevul a găsit o parte din universal familial al preșcolarității, iar eu am dispus de un context flexibil de organizare a învățării care a atras, stimulat și motivat elevul să participe la activitatea din clasă. Această abordare integrată a curriculumului permite dezvoltarea mai târziu a competențelor.

*Caracteristici ale activităților transdisciplinare și argumente pentru integrarea lor în programul activităților zilnice:*

- Traversează barierele disciplinelor, aducând aspecte ale curriculumului în asociații semnificative, concentrate pe arii tematice mai largi;
- În activitățile transdisciplinare învățarea devine un proiect personal al elevului, îndrumat, orientat, animat de învățător;
- Crearea unui mediu cu o largă varietate de stimuli și condiții face învățarea interesantă, stimulativă, semnificativă și o consolidează;
- Participarea elevilor se realizează pe tot parcursul activităților desfășurate, fundamentate pe principiul învățării prin acțiune practică, cu finalitate reală

- Accentul cade pe activitatea de grup și nu pe cea cu întreaga clasă etc.
- *Valoarea pedagogică a temelor transdisciplinare:*
- Oferă elevilor posibilitatea de a se exprima pe ei înșiși;
- Situează elevul în centrul acțiunii, rezervându-i un loc activ și principal;
- Oferă elevului posibilitatea de a se manifesta plenar în domeniile în care capacitățile sale sunt cele mai evidente;
- Cultivă cooperarea și nu competiția;
- Pune elevii într-o situație autentică, de rezolvare a unei sarcini concrete cu o finalitate reală;
- Oferă elevilor șansa planificării propriilor activități, asigurându-le ordinea în gândire de mai târziu;
- Activitățile transdisciplinare au valoare diagnostică, fiind un bun prilej de testare și de verificare a capacităților intelectuale și a aptitudinilor creatoare ale copiilor etc.

## Bibliografie

1. Ciolan Lucian, *Proiectarea temelor integrate în cadrul curriculum-ului la decizia șco-liei*, în revista *Învățământul primar* nr. 1-2, 1999
2. \*\*\*, *Tribuna învățământului*, nr. 884, 2007
3. Josan, Simona, *Lecții de management și calitatea educației*, în *Tribuna învățământului* nr. 649, 2005
4. \*\*\*, *Perspective interdisciplinare în învățământul românesc* (studii de specialitate), Botoșani, 2004;
5. Filipaș, Titus, [www.edu.ro/index.php/articles/c356](http://www.edu.ro/index.php/articles/c356), 2007.

# Secretele și misterele piramidelor

Prof. Ștefania-Issabella CATARAGĂ  
Colegiul Național Alexandru Lahovari Râmnicu  
Vâlcea

Conform unor informații, până la 80% dintre dispozitivele electronice care au vizitat piramidele sunt construite. Potrivit poveștilor vechilor locuitori din Cairo, în 1967, în timpul războiului arabo-israelian, trei avioane israeliene care treceau la un zbor la nivel scăzut deasupra piramidelor din Giza, dintr-un motiv necunoscut, s-au prăbușit în nisip. Arabii atribuie acest lucru „blestemului faraonilor”. Cercetătorii independenți cred că în interiorul piramidelor se află un emițător electromagnetic puternic.

O examinare a piramidelor cu un sistem de imagini termice a arătat că există mai multe surse puternice de căldură în interiorul piramidelor. Centrale electrice antice? Legendara „mașină cu mișcare perpetuă”? Rezultatele studiului, ceea ce nu este surprinzător, au fost atribuite unor erori ale dispozitivului, mai ales că după expediție acesta a început cu adevărat să funcționeze defectuos.

Tehnologiile de construire a piramidei par a fi foarte diferite de cele folosite de vechii greci și romani, descrise de istoricul grec antic Herodot. Nu era vorba despre zeci de mii de sclavi. Ce putea să știe despre tehnologiile egiptene antice când mai mult de două milenii l-au separat de construcția piramidelor de la Giza? El și-a conturat doar ideile și judecățile despre vechii preoți egipteni din vremea lui.

Arheologul și inspectorul Flinders Petrie, a cercetat și a subliniat descoperirile sale despre tehnologiile de construcție ale acestora. În opinia sa, la dispoziția meșterilor antici erau unelte de acest tip, „pe care le-am inventat abia recent”. Petri a examinat cu atenție sarcofagul piramidei lui Keops și a spus că a fost tăiat dintr-un bloc de granit cu ferăstrău „nu mai puțin de 2,5 Peter în lungime”. Acest granit are o rezistență foarte mare. Se presupunea că ferăstraiele erau din bronz, iar marginile tăietoare erau echipate cu pietre foarte puternice.

Nici măcar tehnologiile moderne nu au acces la precizia inginerescă a construcțiilor antice ale popoarelor trecute care au locuit Egiptul. Temple uriașe, statui gigantice, piramide uriașe - parcă ar fi

apărut din Nimic, printr-un fel de tehnologii spațiale.

Iată câteva fapte care arată doar secretele uimitoare ale Piramidelor:

- În 1978, japonezii, folosind tehnologia propusă a avioanelor aeriene, au reușit să ridice o Piramidă cu o înălțime de numai 11 metri, ceea ce este de 2367 de ori mai puțin decât volumul geometric total al Piramidei Cheops, numai această Piramidă ar necesita segmente. cu un volum total de 500.000 mc, dacă s-ar folosi de zece ori...
- Pentru construirea Piramidei, în antichitate, ar fi fost folosiți aproximativ 50 de milioane de oameni, deși conform experților, 3000 de ani î.Hr. doar 20 de milioane de oameni trăiau pe Pământ. Cum ar putea statul să aibă de 2,5 ori mai mulți oameni decât erau în întreaga lume și cum ar putea ei să se hrănească singuri?
- În 1930, francezul Bovy a construit un model din lemn al Piramidei cu o bază de o iardă (91 cm) lungime și a plasat o pisică moartă în ea, orientând mai întâi modelul spre Nord. Câteva zile mai târziu, cadavrul pisicii a fost mumificat. Dar până acum, mumificarea este realizată prin cele mai complexe substanțe chimice și tehnologii.
- Inginerul radio ceh K. Drobanu, după ce a orientat axa modelului Piramidei sale exact de la nord la sud și punând în ea o lamă de ras tocită, a constatat că și-a dobândit aceeași claritate.

Khafre, laureatul Premiului Nobel A.U. Alvarez în 1969, examinând fundalul razelor cosmice care pătrundeau în vechiul colos, a observat că traiectoriile lor înregistrate în zile diferite erau complet diferite, ceea ce, potrivit oamenilor de știință, contrazice toate legile științei cunoscute.

- Tehnologia de creare a Piramidelor și a labirinturilor subterane, a aditurilor în toate Piramidele este aceeași, deși diferența în construcția lor este de peste 1000 de ani. Și ceea ce este surprinzător - cele mai Majestuoase Piramide au fost create în zorii civilizației egiptene. Și poate la Ultimul Apus...?
- Toți bolovanii cu colțuri ascuțite și suprafețe laterale netede sunt montați unul pe celălalt cu precizie milimetrică,

- iar greutatea unui bloc este în medie de 2,5 tone.
- Înălțimea Marii Piramide este de 146.595 metri. Diferența dintre părțile laterale ale bazei este de doar 0,83 mm. Fiecare dintre semnificațiile piramidei conține informații de neatins pentru egiptenii antici și chiar în unitățile moderne de calcul.
  - Pe baza „Ceasului Isis”, S. Proskuryakov a dezvoltat sisteme de construire a diagramelor grafico-numerice și, pe baza relațiilor matematice, a dezvăluit relația Piramidei cu toate mărimile fizice și matematice de natură cosmică cunoscute.
  - Meridianul care trece prin Piramidă împarte continentele și oceanul în două părți egale.
  - Perimetrul bazei, împărțit de două ori înălțimea, dă faimosul  $\pi - 3,1416$ .
  - Piramida lui Keops este instalată într-un asemenea loc din deșert încât este centrul de greutate al continentelor.
  - În tunelurile de stâncă nu există pereți și tavane complete de la torțe. Deci iluminatul era electric
  - Biblioteca din Oxford conține un manuscris în care cronicarul copt MAD-UDI susține că faraonul egiptean Zurid a ordonat construirea Marii Piramide. Dar Zurid a condus, conform legendei, înainte de Potop. Acest faraon a fost cel care a ordonat preoților să noteze întreaga cantitate de înțelepciune și cunoștințe cunoscute de ei și să o ascundă în interiorul Piramidei.
  - Conform amintirilor lui „Herodot” - „părintele istoriei” se spune că preoții egipteni i-au arătat 341 de figuri colosale de mari preoți, din tată în fiu, în timpul vieții, făcându-și propria sculptură. Herodot a spus că preoții au asigurat că înainte de generația a 341-a, DEU încă mai trăiau printre oameni, asta a fost acum aproximativ 11.350 de ani. Și atunci zeii nu i-au vizitat. Vârsta istorică a Egiptului este estimată la doar 6530 de ani. Ce fel de civilizație era înainte? Cine au fost strămoșii preoților egipteni?
  - Cele mai recente cercetări de la sateliții americani NASA care au vizitat Marte au

găsit pe suprafața sa Piramidele și imagini cu chipuri umane-copii ale Sfinxului de pe Pământ. Construcția celor două s-a bazat pe aceleași principii matematice! Diferența este doar în dimensiune. Se pare că primii preoți ai Egiptului, misionari de pe Marte?

- Conform locației celor 3 Piramide din Giza și a Nilului codificat ca Calea Lactee, se presupune, parcă, o reflectare vizuală asupra Pământului lui Sirius în constelația Canis Major, ceea ce corespunde presupunerii că civilizațiile lui Marte și apoi Pământul au fost create de extraterestri din Sirius, cumva asta a venit la noi. Probabil, prin energia informațională codificată în fasciculele de radiații magnetice de la Stele.

### Bibliografie

1. Ovidiu Drâmba, *Istoria culturii și civilizației*, Editura Științifică și Enciclopedică, București, 1984;
2. Horia C. Matei, *O istorie a lumii antice*”, Editura Albatros , București , 1984

## Navigând prin spații în matematică

Prof. Geta Cristina CEAUȘU  
Școala Gimnazială Take Ionescu, Râmnicu Vâlcea

**Matematica** este în general definită ca știința ce studiază relațiile cantitative, modelele de structură, de schimbare și de spațiu. În sens modern, matematica este investigarea structurilor abstracte definite în mod axiomatic folosind logica formală.

Structurile anume investigate de matematică își au deseori rădăcinile în științele naturale, cel mai adesea în fizică. Matematica definește și investighează și structuri și teorii proprii, în special pentru a sintetiza și unifica multiple câmpuri matematice sub o teorie unică, o metodă ce facilitează în general metode generice de calcul. Ocazional, matematicienii studiază unele domenii ale matematicii strict pentru interesul abstract exercitat de acestea, ceea ce le

transformă într-o abordare mai degrabă legată de artă decât de știință.

**Spațiul**, în matematică, reprezintă o mulțime de elemente (puncte) cu anumite proprietăți.

O mulțime de teorii legate de posibilitatea unor construcții folosind rigla și compasul au fost încheiate de teoria lui Galois.

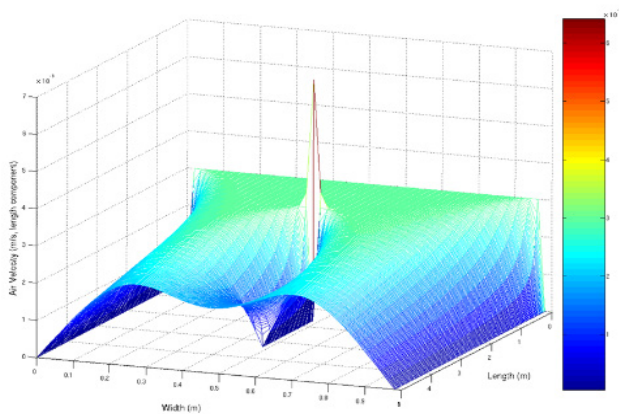

Studiul spațiului a început cu studiul geometriei, mai exact, al geometriei euclidiene. Trigonometria combină spațiul și numerele și cuprinde cunoscuta teoremă a lui Pitagora.

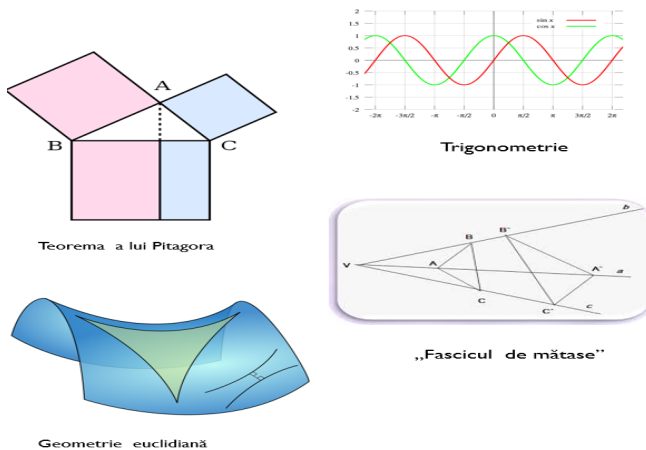

Studiile moderne generalizează teoriile asupra spațiului introducând noțiunea de geometrie neeuclidiană în locul celei de geometrie euclidiană. Geometria neeuclidiană ocupă un rol central în teoria relativității generalizate și topologie. Cantitatea și spațiul au roluri importante în geometria analitică, geometrie diferențială și geometrie algebrică. În cadrul geometriei diferențiale apar conceptele de „fascicul de mătase”

### Topologia

Topologia are foarte multe ramificații și a fost domeniul din matematică cu cea mai mare dezvoltare în secolul XX, cuprinzând controversata **teoremă a**

**celor patru culori**, a cărei demonstrație, făcută doar pe calculator, nu a fost făcută încă de om.

### Relații metrice

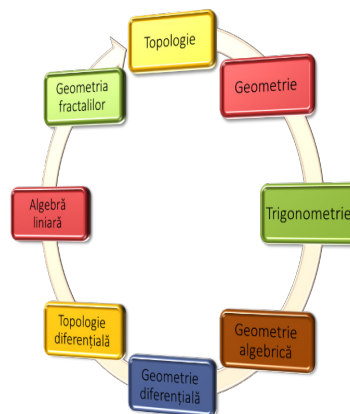

**Teorema celor patru culori** a fost prima teoremă demonstrată cu ajutorul calculatorului. Teorema spune că pentru a colora o hartă conținând granițe de țări sau state („hartă politică”) în așa fel încât să nu existe două țări cu granițe comune și de aceeași culoare, 4 culori diferite sunt întotdeauna suficiente.

Condițiile în care teorema e adevărată sunt următoarele:

- Harta trebuie să se afle pe o suprafață euclidiană;
- „Țările” să fie conexe (dintr-o singură bucată);
- Vârfurile (punctele) unde se întâlnesc mai multe țări nu sunt considerate graniță.

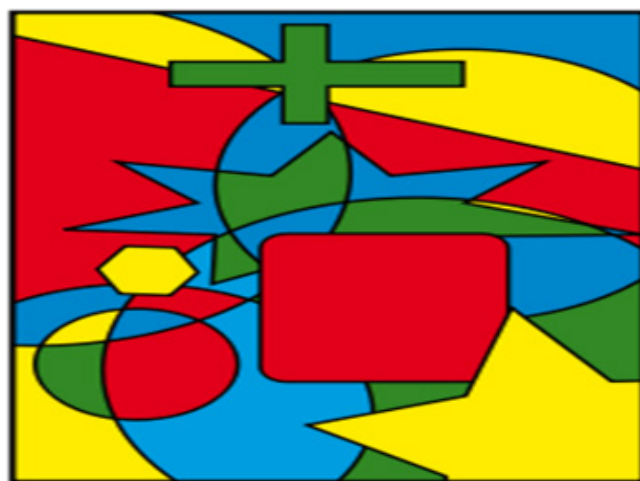

### Geometria, trigonometria, geometria algebrică și diferențială

Cele mai vechi urme ale geometriei se găsesc în Egiptul Antic și Babilon, în jurul anului 3000 î.Hr. Începuturile geometriei au fost marcate de o colecție de principii empirice în legătură cu lungimea, unghiul,

aria și volumul, care au fost dezvoltate pentru a putea fi puse în practică în construcții, astronomie și alte științe. Printre acestea se numără și câteva principii sofisticate, iar un matematician din zilele noastre ar putea cu greu să le redescopere fără a folosi calculul integral și diferențial.

De exemplu, și egiptenii și babilonienii cunoșteau versiunile teoremei lui Pitagora cu 1500 de ani înainte de Pitagora.

Originea trigonometriei se consideră a fi în cultura antică din Egipt, Babilon și Valea Indului, acum mai mult de 3000 de ani. Matematicienii indieni au fost pionierii calculului algebric, cu aplicații în astronomie și în trigonometrie.

**Lagadha** e unicul matematician cunoscut care a utilizat geometria și trigonometria pentru astronomie în cartea sa Vedanga Jyotisha, cu toate că multe din lucrările sale au fost distruse de către invadatorii Indiei.

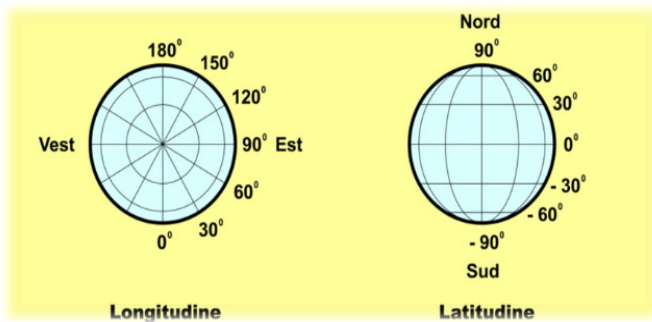

**Matematicianul grec Hipparchus** a compilat un tabel trigonometric pentru triunghiuri în jurul anului 150 î.Hr.. Un alt matematician grec, Ptolemeu (circa 100 î.Hr.) a continuat să dezvolte calculul trigonometric.

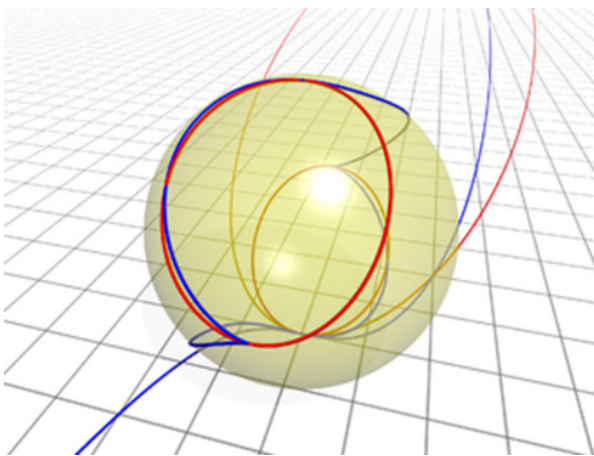

**Savantul Shia Musulman Nasir al-Din Tusi** a fost probabil primul care a considerat trigonometria ca o disciplină matematică distinctă și a fost primul care a descris șase cazuri ale unui triunghi dreptunghic

în trigonometria sferică.

**Matematicianul de origine sileasă Bartholemaeus Pitiscus** a publicat o lucrare importantă în trigonometrie în anul 1595 și a introdus cuvântul în limbile franceză și engleză.

Prin lucrările sale de **geometrie diferențială**, **Gheorghe Țițeica** s-a făcut cunoscut lumii științifice internaționale. În special s-a ocupat cu studiul **rețelelor din spațiu cu n dimensiuni**, definite printr-o ecuație a lui Laplace. A introdus o **clasă de suprafețe** și o **clasă de curbe** care astăzi îi poartă numele. Este **unul din creatorii geometriei diferențiale centroafine**.

Apariția matematicii în cele mai diverse științe, de la astronomie, chimie, la medicină, face ca orientarea copiilor către matematică să fie un proces obiectiv. Astăzi se afirmă cu tot mai multă convingere ca fundamentul culturii moderne îl constituie matematica. Indiferent de domeniul în care activează, omul modern trebuie să posede o bună pregătire matematică, pentru a putea soluționa multiplele și variatele probleme ale vieții socio-profesionale.

## Romania și Europa în secolul XX

Prof. Dragoș CONSTANTINESCU  
Colegiul Național Alexandru Lahovari, Râmnicu  
Vâlcea

Începând cu secolul al XV-lea Romania (împărțită în mai multe voievodate și principate: Moldova, Țara Românească (Valahia) și Transilvania, au fost sub suzeranitatea Imperiului Otoman (în secolul XVI Transilvania trece în componenta Imperiului Habsburgic, până în anul 1918), până în anul 1878, când la Congresul de la Berlin a fost recunoscută independența Moldovei și a Țării Românești, sub denumirea generică de Romania.

Noul stat a fost destul de slab, administrația sa coruptă și ineficientă, iar puterea moșierilor a rămas intactă. Acest lucru a condus la o serie de răscoale țărănești în anul 1888 și în anul 1907, care au fost reprimare cu brutalitate. În pofida fragilității interne, a reușit să își mobilizeze forțele necesare pentru a obține controlul asupra Dobrogei de Sud, în defavoarea Bulgariei în anul 1913. Aliat al Germaniei

și al Austro-Ungariei încă din anul 1883 (deoarece re-gale României Carol I făcea parte din Fam. Hohenzolern), a rămas neutră în primii doi ani ai Primului Război Mondial. Primul ministru Brătianu, președintele al PNL, a recunoscut însă că implicându-se în război împotriva Ungariei și nu de partea ei ar fi putut recupera Transilvania. De aceea la 27 august 1916 Brătianu a declarat război Ungariei. Trupele românești însă au fost copleșite de armata germană și bulgară, iar la 7 mai 1918 Brătianu a fost silit să cedeze pacea în numele României și a regelui Ferdinand I.

Romania a reintrat în război la 9 noiembrie 1918, astfel că a beneficiat de statutul de stat victorios. La Conferința de Pace de la Paris a beneficiat de un tratament neobișnuit de generos, în efortul de consolidare a statutului împotriva Rusiei bolșevice, și mai ales în defavoarea Ungariei învinse. A obținut controlul asupra Transilvaniei, Banatului, Bucovinei și Basarabiei, adică mai mult de jumătate din teritoriul de atunci.

În pofida intențiilor sale inițiale, unificarea tuturor zonelor în care se afla poporul român a dus mai mult la slăbirea decât la consolidarea statului. Noile minorități care reveneau României includeau comunități numeroase de ruși, unguri, tătari, turci, germani și evrei. Integrarea permanentă și pașnica a acestora grupuri a depășit mijloacele de care dispunea un stat fragil precum Romania, chiar dacă aceasta a fost intenția elitelor conducătoare. În ciuda intențiilor aceste elite nu au acordat atenția necesară minorităților, pentru că majoritatea sunt foștii inamici din Primul Război Mondial. Romanii din noile teritorii și-au păstrat caracterul distinct simțindu-se înstrăinați într-un stat cu obiceiuri politice și administrative diferite. Aceste tensiuni s-au generalizat în momentul adoptării Constituției din anul 1923, care a creat un stat centralizat deși descentralizat ar fi fost unul mult mai potrivit.

Credibilitate statului a scăzut și mai mult ca urmare a slabei gestionari economice. Datorită unei serii de politici contradictorii, investițiile străine s-au redus drastic, dar industrializarea a fost totuși încurajată. A fost promovată agricultura dar totuși s-au impus anumite taxe vamale pentru exporturile de produse alimentare. În anul 1928 liberalii care se aflau la conducerea României de 8 ani, au fost înlăturați de la putere de un guvern naționalist condus de Iuliu Maniu. Iuliu Maniu însă a înșelat așteptările electoratului și a ratat ocazia de a opera reforme, datorită propriilor ezitări, precum și neînțelegerilor dintre partide. Incapacitatea partidelor politice de

a găsi o soluție coerentă pentru declinul datorat de Marii Crize a înlesnit dezvoltarea extremei dreapta. În cele din urmă ascensiunea „Gărzii de Fier” (Legiunea Arhanghelului Mihail) a fost ținută în frâu, însă numai prin aplicarea unor metode dictatoriale, inițial de regele Carol al II-lea, iar mai apoi de generalul Ion Antonescu.

Adevărata fragilitate a țării s-a dovedit însă în anul 1940, când pe parcursul a doar câteva săptămâni a pierdut Basarabia în favoarea URSS, o parte din Transilvania în favoarea Ungariei și Cadrilaterul în favoarea Bulgariei. Toate aceste pierderi au fost datorate ca urmare a Pactului Hitler-Stalin, pact de neagresiune între Germania Nazistă și URSS. În Al Doilea Război Mondial, Romania a fost aliat al Germaniei Naziste, fiind cel mai important furnizor de petrol prin intermediul rafinărilor de la Ploiești și de pe Valea Prahovei și prin , și de asemenea acordând ajutor militar acestui stat. Romania a intrat în război după data de 22 iunie 1941 când Hitler a început punerea în aplicare a Planului „Barbarossa”, invazia URSS.

Romania a pierdut efective importante în Bătălia de la Stalingrad și mai apoi în contraatacul sovieticilor (lupte desfășurate mai ales în nordul Marii Negre și în Peninsula Crimeea). În perspective unei înfrângeri iminente la 23 august 1944, mareșalul Ion Antonescu este arestat (executat după două zile) iar Romania întoarce armele împotriva Germaniei devenind aliata URSS și a SUA. Astfel Adolf Hitler a fost privat de principala sursă de petrol pentru mașinăria de război, iar Germania s-a îndreptat spre un sfârșit de război rapid. Sovieticii care au ocupat Bucureștiul au impus un regim comunist, primul conducător comunist fiind Gheorghe Gheorghiu Dej, care a distrus opoziția, l-a obligat pe regele Mihai I să abdice la 30 decembrie 1947 și a proclamat Republica Populară România. Proprietatea privată a fost desființată, astfel încât până în anul 1960, 98% din firme și 80% din ferme au fost naționalizate. Gheorghe Gheorghiu Dej a instaurat un regim nemilos cu ajutorul serviciilor secrete ale URSS (NKVD și KGB) și cu ajutorul forțelor proprii de ascensiune.

Liderii opoziției au fost închiși, hăituiți sau uciși, fiind introdusă totodată cenzura presei. Pentru că România avea o graniță extinsă cu URSS, Gheorghe Gheorghiu Dej s-a asigurat ca regimul său este pe placul lui Iosif Stalin, mai ales pentru că Romania era ocupată încă de trupele Armatei Roșii.

În anul 1958, URSS și-a retras trupele ca și un gest de bunăvoință pentru că România a

acordat sprijin militar în înfrângerea Revoluției de la Budapesta. Acest lucru a permis lui Nicolae Ceaușescu, următorul lider comunist al României, să poată opera cu o mai mare independență față de URSS în comparație cu alte state din Europa de Est. România era astfel prima țară din Europa, în afara de URSS care a inițiat relații diplomatice cu Germania de Vest (RFG) și singura țară care a aderat la Pactul de la Varșovia (o replică pentru NATO) și nu a rupt relațiile diplomatice cu Israelul după Războiul de 6 zile din 1967. Popularitatea de care se bucura România în Occident creștea în continuu, lucru care s-a materializat prin finanțarea a tot mai multe investiții spre industria grea cu ajutorul unor țări din Occident și astfel România devine prima țară est-europeană care este membră FMI. Situația dezastruoasă a economiei sale a fost de multă vreme mascată de bogăția resurselor de petrol. Pana în anii '80 însă aceste resurse au fost în mare parte epuizate, ceea ce a făcut extrem de dificilă restituirea.

## **E**ducația STEAM. **O** abordare inovativă în formare a elevilor

*Prof. Andreea DIN*

*Școala Gimnazială Anton Pann, Râmnicu Vâlcea*

Formarea profesională a elevilor și studenților în baza abordării conceptului STEAM, este de fapt o provocare la nivelul educației mondiale. Odată cu revoluțiile din era digitală și dezvoltarea tehnologiilor apare necesitatea schimbărilor majore în învățământ, reorganizarea orientării și formării profesionale a elevilor și studenților. Inserția conceptului educațional STEAM în învățământ aduce cu sine necesitatea unor reforme în domeniul conținuturilor educaționale.

Din momentul în care Yakman a introdus acronimul STEAM el a devenit viral în mediul educațional și este promovată la nivel mondial ca unul dintre cele mai importante concepte de învățare a secolului XXI. Cu toate acestea abordarea STEAM în educație este încă la o etapă incipientă de dezvoltare. În timp ce unii autori o înțeleg pur și simplu ca o mișcare în căutare pedagogică inovatoare bazată pe

experiențe, alții promovează ideea că Conceptul educațional STEAM este o abordare didactică integrată sau ca un model educațional complet care în viziunea unor specialiști se axează pe rezolvarea de probleme din lumea reală.

Educația STEAM își propune să dezvolte la elevi abilitatea de a-și construi propriul traseu de profesionalizare, prin antrenarea încrederii în forțele proprii și capacității de autoevaluare. Racordarea învățării la noile cerințe ale societății este un proces de lungă durată capabil să integreze toate elementele educaționale sub o singură umbrelă. Vorbind despre conceptul educațional STEAM în corelație cu orientarea profesională, ghidarea în carieră a elevilor și studenților ar trebui să menționăm că la nivel mondial se promovează „Centrele STEAM” - care sunt de fapt niște laboratoare unde elevii își pot aplica cunoștințele, deschise de obicei pe lângă instituțiile de învățământ, universități sau centre educaționale moderne dotate cu tehnologii de ultimă oră și alte resurse educaționale, care permit elevilor și studenților să efectueze cercetări științifice și să elaboreze produse finite în cadrul proiectelor de cercetare și proiectelor STEAM, în acest sens am putea menționa prezența în cadrul

centrelor STEAM a secțiilor de:

- ✓ Robotica
- ✓ Modelare 3D
- ✓ Inteligență artificială
- ✓ Inteligență emoțională
- ✓ Antreprenoriat

Tendențe de bază în educația STEAM. Astăzi una din funcțiile esențiale ale educației este de a ghida tinerii în carieră de a-i ajuta să își dezvolte propriul traseu de profesionalizare, să își găsească propriul drum într-o societate în continuă schimbare și în acest context realizăm că nu sunt suficiente doar cunoștințele la o anumită disciplină de studiu. Educația STEAM își propune să ofere elevului loc pentru dezvoltarea propriei personalități axându-se pe: gândirea independentă, integrare curriculară, curiozitatea naturală

✓ *Gândirea independentă* în formarea conceptelor despre lumea ce ne înconjoară prin prisma propriei învățări, elevul nu își măsoară cunoștințele decât cu succesele obținute prin stabilirea obiectivelor corecte și traseului personalizat de învățare.

✓ *Curiozitatea naturală* limitează profesorul în cerințe și lasă elevului loc de interpretare a situației, nu punem bariere învățării, copilul știe să gândească creativ, limitele nu fac decât să stopeze curiozitatea și

dorința de a descoperi ceva nou.

✓ *Integrarea curriculară* nu este altceva decât intersecția dintre inovație, creativitate, gândire științifică și tehnologiile informaționale. Modelarea cunoștințelor din diferite arii disciplinare prin combinarea armonioasă dintre Arte Știință și Tehnologii.

Abordarea conceptuală a educației STEAM optează pentru integrarea curriculară a conținuturilor și analiza științifică a subiectelor din prisma inter- și trans și pluridisciplinarității axându-se pe dezvoltarea abilităților inovative și creative a elevilor în rezolvarea problemelor și crearea produselor prin colaborare și cooperare. Integrarea curriculară a conținuturilor studiate începe de la planificarea procesului de predare - învățare- evaluare ce ar viza o interrelaționare a disciplinelor de studiu care să permită crearea conexiunilor logice între cunoștințele dobândite și viața reală.

**Interdisciplinaritatea** – este abordare care presupune o învățare „fără granițe” această modalitate de instruire indică că temele / conceptele comune să fie precăutate în baza mai multor discipline de studiu pentru a primi un rezultat complex de învățare. Încurajează elevii să găsească conexiunile și relațiile dintre discipline, ca punct de referință sunt abilitățile interdisciplinare.

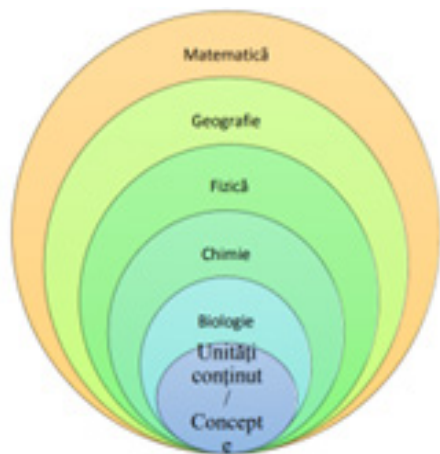

În cadrul abordării interdisciplinare accent se pune pe organizarea procesului de învățare ce ar permite integrarea experiențelor de învățare cu posibilitatea de scoate în evidență cunoștințele dobândite în cadrul a mai multor discipline de studiu.

**Transdisciplinaritate** – abordare centrată pe viața reală, care își propune să rezolve probleme importante așa cum le întâlnim în context cotidian, învățarea este orientată pe preocupările și interesele elevilor. Integrarea conținuturilor curriculare se

produce la nivelul structurilor mentale ale elevului, procesul de cunoaștere este o intercorelație dintre problema de studiu și mediul real în care trăim.

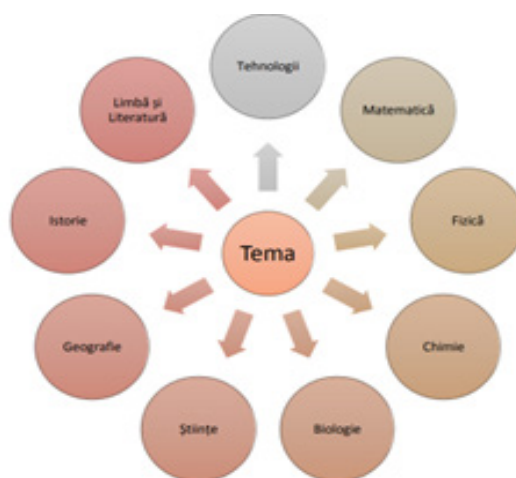

**Pluridisciplinaritatea** – abordare didactică care se bazează pe juxtapunerea unor elemente ale diverselor discipline pentru a pune în lumină aspectele lor comune. Fiecare din obiectele de studiu din Planul cadru își aduc aportul la formarea unor noțiuni comune pentru mai multe discipline de studiu, elevul dobândește cunoștințele prin elemente comune din cadrul învățării.

Dar ce este, mai exact, metoda STEAM?

Cu siguranță, o parte dintre noi a întâlnit deja acest termen, „STEAM”, răsfoind unele cataloage de jucării, mai ales cele din alte țări. Dacă nu, te vom lămuri ce înseamnă STEAM, când a luat naștere această metodă și multe alte informații care îți vor fi de ajutor, mai ales dacă încă te afli în procesul de alegere al grădiniței pentru copilul tău

Ce este metoda STEAM?

STEAM, STEM (sau STIAM în română) este acronimul englez de la Science, Technology, Engineering, Art and Mathematics (Știință, Tehnologie, Inginerie, Arte și Matematică). Este o metodă care îi permite copilului să descopere 5 discipline într-o singură abordare, interdisciplinară. Toate acestea sunt cunoscute și ca competențe transversale, care oferă în timp capacitatea de a rezolva probleme și de a soluționa anumite situații prin aplicarea unui cumul de cunoștințe. Competențele transversale sunt din ce în ce mai des aduse în discuție în peisajul academic din România, un lucru benefic pentru copiii din zilele noastre.

Când a apărut această metodă?

Metoda STEAM a luat naștere în jurul anului 2001, la Rhode Island School of Design, din Statele Unite ale Americii, în timpul unui workshop



care a reunit aproximativ 60 de experți din diferite domenii, artistice și științifice. Aceștia au căutat să dezvolte strategii de îmbinare a științei cu artă, în timp ce predau noi abordări ale soluționării creative a problemelor. Peste ocean, aceasta este o metodă utilizată pe scară largă astăzi.

### Bibliografie

1. Roxana Timofte; Liliana Mătă, *Despre educația STEAM. Delimitări conceptuale și exemple*, Editura Revista Profesorului, 2019
2. <https://ce-este-educatia-steam-tot-ce-trebuie-sa-stim-despre-aceasta-metoda-20262149>
3. <https://publicitate-advertorial/tot-ce-trebuie-sa-stim-despre-metoda-de-invatare-steam-4221455>

## Competențele Uniunii Europene

George Marius DUMITRESCU  
Colegiul National Alexandru Lahovari, Râmnicu Vâlcea

### 1. Principiile care guvernează ordinea juridică a Uniunii Europene sunt:

Cele patru principii avute în vedere sunt:

- a) Principiul atribuirii de competente;
- b) Principiul subsidiarității;
- c) Principiul proporționalității;
- d) Principiul cooperării cu buna credință.

a) Principiul atribuirii de competente:

În temeiul principiului atribuirii, Uniunea Europeană acționează numai în limitele competențelor care i-au fost atribuite de statele membre prin tratate pentru realizarea obiectivelor stabilite prin aceste tratate. Orice competență care nu este atribuită Uniunii prin tratate aparține statelor membre.<sup>11</sup>

Uniunea Europeană are doar competențele conferite de tratatele UE, tratate care au fost ratificate de toate statele membre. Consecința acestui principiu este pe de o parte, în faptul că statele pot să ceară

<sup>11</sup> Articolul 5(2)-TUE (ex-articolul 5 TCE)

anularea acelor acte comunitare care au fost adoptate prin depășirea de către state a competențelor atribuite Uniunii de către tratate, iar pe de alta parte, în faptul ca statele nu pot să-și depășească propria competență rezultată în urma ratificării sau aderării la aceste tratate, eventualele acțiuni ale lor în acest sens putând fi sancționate.

b) Principiul subsidiarității:

În temeiul principiului subsidiarității, în domeniile care nu sunt de competența sa exclusivă, Uniunea intervine numai dacă și în măsura în care obiectivele acțiunii preconizate nu pot fi realizate în mod satisfăcător de statele membre nici la nivel central, nici la nivel regional și local, dar datorită dimensiunilor și efectelor acțiunii preconizate, pot fi realizate mai bine la nivelul Uniunii Europene. Instituțiile Uniunii aplică principiul subsidiarității în conformitate cu Protocolul privind aplicarea principiilor subsidiarității și proporționalității.

Parlamentele naționale asigură respectarea principiului subsidiarității, în conformitate cu procedura prevăzută în respectivul protocol.<sup>12</sup>

Subsidiaritatea este deci un instrument al descentralizării. Democrația trebuie bazată pe o clară separare între puterea națională și cea supranațională. Statele membre trebuie să beneficieze de o cât mai mare putere în sectoarele în care nici Uniunea Europeană și nici statele membre nu au o competență exclusivă. Comisia Europeană se bazează pe principiul că un domeniu este de competență exclusivă a Uniunii Europene atunci când tratatul impune instituțiilor comunitare obligația de a acționa.

c) Principiul proporționalității:

În temeiul principiului proporționalității, acțiunea Uniunii Europene, în conținut și formă, nu depășește ceea ce este necesar pentru realizarea obiectivelor tratatelor. Instituțiile Uniunii Europene aplică principiul proporționalității în conformitate cu Protocolul privind aplicarea principiilor subsidiarității și proporționalității.<sup>13</sup>

d) Principiul cooperării cu buna credință:

În conformitate cu articolul 5, orice competență care nu este atribuită Uniunii Europene prin tratate aparține statelor membre. Uniunea respectă egalitatea statelor membre în raport cu tratatele, precum și identitatea lor națională, inerentă structurilor lor fundamentale politice și constituționale, inclusiv

<sup>12</sup> Articolul 5(3)-TUE (ex-articolul 5 TCE)

<sup>13</sup> Articolul 5(4)-TUE (ex-articolul 5 TCE)

în ceea ce privește autonomia locală și regională. Aceasta respectă funcțiile esențiale ale statului și, în special, pe cele care au ca obiect asigurarea integrității sale teritoriale, menținerea ordinii publice și apărarea securității naționale. În special, securitatea națională rămâne responsabilitatea exclusivă a fiecărui stat membru. În temeiul principiului cooperării loiale, Uniunea Europeană și statele membre se respectă și se ajută reciproc în îndeplinirea misiunilor care decurg din tratate. Statele membre adoptă orice măsură generală sau specială pentru asigurarea îndeplinirii obligațiilor care decurg din tratate sau care rezultă din actele instituțiilor Uniunii Europene. Statele membre facilitează îndeplinirea de către Uniunea Europeană a misiunii sale și se abțin de la orice măsură care ar putea pune în pericol realizarea obiectivelor Uniunii Europene.<sup>14</sup>

## 2. Competențele Uniunii Europene

Tratatul de la Lisabona clarifică repartizarea competențelor între Uniunea Europeană și statele membre. Astfel, se introduce pentru prima dată în tratatele fondatoare o clasificare precisă prin care se diferențiază trei competențe principale: exclusive, partajate și de sprijin.

### a) Competențe exclusive:

- sunt reglementate prin art.3 Tratatul privind Funcționarea Uniunii Europene.

Competența Uniunii este exclusivă în următoarele domenii:

- Stabilirea normelor privind concurența necesare funcționării pieței interne
- Politica monetară pentru statele membre a căror monedă este euro
- Conservarea resurselor biologice ale mării în cadrul politicii comune privind pescuitul
- Încheierea acordurilor **internationale**:

### b) Competențe partajate:

În cazul în care tratatele atribuie Uniunii Europene o competență partajată cu statele membre într-un domeniu determinat, Uniunea Europeană și statele membre pot legifera și adopta acte obligatorii din punct de vedere juridic în acest domeniu. Statele membre își exercită competența în măsura în care Uniunea Europeană nu și-a exercitat competența. Statele membre își exercită din nou competența în măsura în care Uniunea Europeană a hotărât să înceteze să și-o mai exercite. Competența Uniunii Europene este partajată cu statele membre în cazul în care tratatele îi atribuie o competență care nu se

referă la domeniile de competență exclusivă și în cazul când Uniunea Europeană este competentă să desfășoare acțiuni de sprijinire, de coordonare sau completare a acțiunii statelor membre.

### c) Competențe de sprijinire:

Uniunea Europeană nu poate să intervină decât pentru a sprijini, coordona sau completa acțiunea țărilor Uniunii Europene. Actele Uniunii Europene obligatorii din punct de vedere juridic trebuie să nu necesite armonizarea actelor cu putere de lege și a normelor administrative ale țărilor Uniunii Europene.

## Bibliografie

1. Augustin Fuerea, *Dreptul Uniunii Europene*;
2. *Tratatul privind Uniunea Europeană*;
3. *Tratatul privind funcționarea Uniunii Europene*;
4. *Dreptul Uniunii Europene-suport de curs*;
5. <https://eur-lex.europa.eu> ;
6. <https://ec.europa.eu> ;
7. <http://www.europarl.europa.eu> ;
8. <https://europa.eu>.

# Scurt istoric al calculatoarelor în România

Prof. Ana-Maria FLOROIU

*Colegiul Național Alexandru Lahovari, Râmnicu Vâlcea*

Epopoea calculatoarelor electronice începe în România în anul 1953. În acel an, Victor Toma, la Institutul de Fizică Atomică, lansează proiectul primului calculator românesc (cu tuburi electronice) care a fost pus în funcțiune în anul 1957.

În anul 1964 Victor Toma și colectivul său pune în funcțiune calculatorul românesc complet transistorizat din generația ÎI-a (cu tranzistori din germaniu). Acestea sunt date memorabile în istoria tehnologiei românești. Victor Toma este prima personalitate din România din domeniul calculatoarelor electronice, activitatea să fiind sprijinită de conducerea Institutului de Fizică Atomică și de prof. Tudor Tănăsescu, fondatorul

<sup>14</sup> Articolul 4 (1),(2),(3)-TUE

școlii românești de electronică.

Pe plan mondial, înainte de 1964, când s-au realizat primele calculatoare românești tranzistorizate, numai următoarele țări aveau realizate calculatoare din generația II-a: SUA, primele calculatoare cu tranzistori sunt produse în serie în 1960 de către Control Data Corporation și IBM. Probabil cu câțiva ani mai înainte au fost realizate prototipuri de laborator. - Japonia, 1957, ETL-Mark-4, calculator cu tranzistori. Germania, 1958, SIEMENS 2002, cu tranzistori. Austria, 1958, Technische Hochschule Vienna, calculator cu tranzistori.

Marea Britanie, 1959, SIRIUS, Ferranti, cu tranzistori. Olanda, 1959, calculator cu tranzistori. Franța, 1960, GAMMA 60, Compania BULL, cu tranzistori. Uniunea Sovietică (Comunitatea Statelor Independente), 1960-1962, MINSK-2, cu tranzistori. Italia, 1961, ELEA 6001 și ELEA 9003, Olivetti, cu tranzistori. Danemarca, 1961, GIER, cu tranzistori.

Trebuie amintit poate și faptul că s-a încercat și la noi construirea unui calculator cu rele electromecanice, realizându-se experimental calculatorul cu rele MARICA (Mașină Aritmetică a Institutului de Calcul al Academiei) în anul 1959 la Institutul de Calcul din Cluj. Acest institut a fost înființat în anul 1957 sub conducerea acad. Tiberiu Popoviciu și a avut o secție dedicată mașinilor de calcul. La acest institut, în perioada 1959-1963 s-a construit calculatorul DACICC 1 cu tuburi electronice, tranzistoare și memorie cu ferite. El a fost realizat de un grup de ingineri (Farkas Gheorghe, Bocu Mircea, Azzola Bruno s.a.) și un grup de matematicieni care au scris programe în limbaj mașină pentru acest calculator (Emil Muntean, Liviu Negrescu, Teodor Rus). El a fost urmat de calculatorul Dacicc-200, complet tranzistorizat, realizat în anul 1968 și livrat Institutului Central de Cercetări Agricole.

Între anii 1959-1960, la Institutul de Fizică Atomică, București-Măgurele, au fost realizate calculatoarele electronice CIFA-101 și CIFA-102 de către un colectiv condus de Armand Segal, ultimul fiind multiplicat în câteva exemplare și utilizat în câteva centre din țară.

Pe lângă școlile de la București și Cluj-Napoca un rol important a avut școală de la Timișoara. În anul 1961 se realizează la Institutul Politehnic Timișoara calculatorul cu tuburi electronice MECIPT-1 de către Lowenfeld, Kaufmann și Baltac (ultimul fiind inițial colaborator, apoi cel care a finalizat construcția acestui calculator). Vasile Baltac a condus realizarea calculatoarelor MECIPT 2 (1964) și MECIPT 3

(1968) complet tranzistorizate. Cu aceste calculatoare începe și activitatea de inginerie a programării, realizându-se primele programe de calculator în limbaj de asamblare din țară noastră, pentru aplicații industriale.

Un succes important al țării noastre în domeniul tehnologiei informației și comunicațiilor a fost proiectul și realizarea unei rețele experimentale de transmisie de date prin comutarea de pachete la Institutul Central de Informatică de către Marius Guran și colaboratorii.

În anul 1972 proiectul original ARPANET era încheiat, constituit din 15 noduri și a fost prezentat cu mare succes la Internațional Conference on Computer Communications. Realizarea primei rețele naționale de calculatoare electronice, prin proiectul RENAC/RENOD, denumit UNIREA în etapă finală, a fost un succes care a condus la acordarea premiului Traian Vuia al Academiei Române în anul 1985. A fost un proiect uriaș, realizat pe parcursul a aproape 12 ani de muncă, Marius Guran conducând în acest scop, la început un colectiv, apoi un laborator de cercetare extins în cele din urmă la o secție de cercetare. Acest proiect a fost finalizat cu o soluție omologată.

A reușit să interconecteze trei noduri folosind comutația de pachete de date, la calculatoare medii mari (main-frame), microcalculatoare și minicalculatoare. Experimentul UNIREA a reușit să interconecteze prin transmisii de date prin comutație de pachete principalele provincii istorice ale României, țară noastră fiind prima țară dintre țările CAER care a reușit un asemenea proiect. A fost un succes deosebit al tehnologiei informației românești.

De menționat că în anul 1985, odată cu desființarea Institutului Central de Informatică, proiectul finalizării rețelei la scară întregii țări, prevăzută într-un decret de stat, a fost abandonat, de puterea care conducea atunci țară, din motive cu totul și cu totul subiective. Nu s-a vorbit prea mult de acest proiect deoarece s-au aplicat restricții severe privind 'secretul de stat', care a influențat major cunoașterea proiectului RENAC/RENOD și chiar supraviețuirea lui și a Institutului Central de Informatică, acesta fiind desființat în 1985. De remarcat și importantă acestui proiect la formarea a zeci de specialiști care după anul 1990 au avut un rol deosebit în constituirea noilor rețele de calculatoare RNC, RoEduNet, LogicNet s.a. din țară noastră.

1953 Victor Toma începe proiectarea primului calculator electronic românesc, proiect pe care îl prezintă într-o comunicare la Dresda în anul 1955.

1957 CIFA 1 cu tuburi electronice Victor Toma  
Institutul de Fizică Atomică București-Măgurele

1961 MECIPT 1 cu tuburi electronice  
Lowenfeld, Kaufmann, Baltac Institutul Politehnic  
Timișoara

1963 DACICC 1 cu tuburi electronice și  
tranzistori Gh. Farkas, Mircea Bocu, Emil Munteanu  
s.a. Institutul de Calcul din Cluj-Napoca (prof.  
Tiberiu Popovici)

1964 CET 500 complet tranzistorizat Victor  
Toma Institutul de Fizică Atomică București-  
Măgurele

1964 MECIPT 2 cu tranzistori Vasile Baltac  
Institutul Politehnic Timișoara

1968 DACICC-200 cu tranzistori Gh. Farkas,  
Mircea Bocu, Emil Munteanu s.a. Institutul de Calcul  
din Cluj-Napoca (prof. Tiberiu Popovici)

În privința calculatoarelor electronice cu  
tranzistori, în România în anul 1964 au fost puse  
în funcțiune calculatoarele CET 500 (Victor Toma)  
și MECIPT-2 (Vasile Baltac). Înaintea noastră au  
elaborat calculatoare cu tranzistori SUA, Japonia,  
Germania, Austria, Marea Britanie, Olanda, Franța,  
Uniunea Sovietică, Italia, Danemarca, în total 10 țări.

Din nou se poate observă poziția țării noastre  
(locul 11) alături de principalele țări occidentale, fiind  
după Uniunea Sovietică singură țară dintre țările foste  
socialiste care a reușit să construiască în prima parte  
a anilor 1960 un calculator, chiar două, cu tranzistori.  
Trebuie să remarcăm rolul esențial al inginerilor în  
electronică în dezvoltarea calculatoarelor electronice  
în țară noastră, dar și contribuția științifică, culturală  
și chiar managerială a unor matematicieni de mare  
valoare precum academicienii Tiberiu Popoviciu,  
Grigore Moisil și Nicolae Teodorescu, la care se  
adaugă prof. Tudor Tănăsescu, m.c. al Academiei  
Române, fondatorul școlii românești de electronică,  
din domeniul economiei și statisticii, prof.  
Mircea Petrescu de la UPB, prof. Marius Guran  
și poate și contribuția mea în cadrul programului  
de microelectronica, calculatoare electronice și  
informatică pregătit și desfășurat în țară noastră în  
perioada 1965-1985.

## ***Excursia, metodă de instruire care valorifică teoriile învățării de tip constructivist***

*Prof. Mihaela Victoria LALU*

*Liceul Tehnologic Ferdinand I, Râmnicu Vâlcea*

*Prof. Jany LALU*

*Colegiul Național Mircea cel Bătrân, Râmnicu  
Vâlcea*

În comparație cu tradiționalismul și  
modernismul, curentul postmodernist, din ce în ce mai  
prezent, se caracterizează prin: căutarea și acceptarea  
de alternative de predare-învățare și educaționale,  
renunțarea la granița dintre științe, descentralizare,  
toleranță, incertitudine, interculturalitate, globalizare,  
individualism, umanizarea tehnologiei, diversificarea  
comunicării. În plan educațional, acestea s-ar  
concretiza în promovarea noilor educații, în reforma  
curriculară, în descentralizarea managerială, în  
abordarea personalizată a strategiilor, utilizarea  
surselor alternative de informare, pluralitatea  
modelelor de instruire.

Tratarea interdisciplinară este o cerință  
modernă și necesară învățământului actual, a cărui  
schimbare fundamentală constă în trecerea de pe  
lista informațională pe cea formațională. Studiarea  
geografiei beneficiază de conexiunile cu celelalte  
discipline de învățământ și de asemenea cunoștințele  
de geografie vor fi completate de cele de istorie,  
literatură, muzică, biologie, geologie, etc.

Activitățile extracurriculare contribuie la  
gândirea și completarea procesului de învățare, la  
dezvoltarea înclinațiilor și aptitudinilor elevilor,  
la organizarea rațională și plăcută a timpului lor  
liber. Excursia reprezintă o formă de activitate  
extracurriculară care face posibil contactul nemijlocit  
cu lumea vie, oferind prilejul elevilor de a efectua  
observații asupra obiectelor și fenomenelor așa cum  
se prezintă ele în stare naturală.

Cu ajutorul excursiei, se pot transmite noi  
cunoștințe, se pot fixa și sistematiza cunoștințele  
dobândite la lecții, se realizează aplicații practice, se  
pot verifica diferite cunoștințe căpătate în școală sau  
în alte excursii sau vizite. Faptul că excursia poate fi

folosită la aproape toate obiecte de învățământ, pe toate treptele de învățământ, în toate tipurile de școli și la toate specialitățile, este înțeles în sensul că ea este cerută de anumite necesități pedagogice.

Excursia și drumeția cultivă dorința de a călători, de a cunoaște, de a ști cât mai mult, de a câștiga prin propriile forțe cunoștințe noi, de a se supune unui program de lucru în care activitatea intelectuală este împletită cu munca fizică.

Excursia școlară contribuie cu numeroase posibilități de a traduce în viață sarcinile procesului instructiv-educativ. Datorită faptului că este poate mai apropiat de elev decât în școală, reușește să-l cunoască mai bine în toate manifestările lui și, ca atare, să poată realiza mai eficient sarcinile educației morale. Excursia și drumeția mai contribuie într-o largă măsură și la educația estetică a elevilor, constituie un prilej de stimulare a creației artistice, de cunoaștere a artei populare etc.

**Studiu de caz – Excursie** desfășurată în cadrul Proiectului ROSE, organizată de profesorii Liceului Tehnologic *Ferdinand I*, Râmnicu Vâlcea, în perioada 27-29 septembrie 2019, pe frumoasele meleaguri ale Bucovinei.

Itinerariul parcurs a fost ales de profesorii organizatori cu scopul de a facilita învățarea elevilor prin metoda „learning by doing”, îmbinând noțiunile teoretice cu cele practice și realizând legătura dintre teorie și aplicație.

Călătoria a început din Rm. Vâlcea spre nord, pe vechiul drum roman, Calea lui Traian. Am parcurs Carpații Meridionali, pe Valea Oltului, Depresiunea Colinară a Transilvaniei, stațiunile Sovata și Praid, Carpații Orientali, Cheile Bicazului, Lacul Roșu, Barajul Bicaz, Lacul Izvorul Muntelui, Subcarpații Moldovei, Podișul Sucevei. La întoarcere am vizitat stațiunea Vatra Dornei și am trecut Carpații prin Pasul Tihuța. De asemenea, am vizitat orașele transilvănene: Bistrița și Târgu Mureș. Elevii au observat unitățile de relief și au făcut legătura dintre peisajele pe care le-au admirat și caracteristicile reliefului acestora: mod de formare, înălțimi, tipuri de roci, forme de relief.



*Pasul Tihuța*



*Cheile Bicazului*

Ei au făcut diferența dintre climatele regiunilor parcurse până în partea de nord a țării, în Bucovina.

Am vizitat obiective precum: minunata cetate medievală a Sighișoarei care datează din secolul al XIV-lea, al cărei centru istoric este inclus în patrimoniul mondial UNESCO, Cetatea Neamțului, Mănăstirile Agapia, Voroneț, Sucevița, Gura Humorului, Putna. Elevii au putut face legătura pe baza explicațiilor primite între obiectivele istorice și evenimentele istorice legate de aceste importante centre culturale ale țării noastre.



*Cetatea Sighișoarei*

O serie de obiective turistice au fost identificate de elevi și au făcut legătura cu operele literare învățate la limba și literatura română. Printre acestea se numără Casa memorială „Ion Creangă” din Humulești unde am poposit pe urmele lui Nică al lui Ștefan a Petrei Ciubotariul, în universul copilăriei marcat de „apa Ozanei cea frumos curgătoare și limpede ca cristalul”, „Calul Bălan” și „Sfântul Neculai”. Lângă casa din Humulești se găsește Parcul tematic „Ion Creangă”, un loc în care ne-am întâlnit cu personaje îndrăgite din poveștile pentru copii scrise de Ion Creangă.



*Casa lui Ion Creangă, Humulești*

Excursia de documentare în Bucovina a adus un bagaj de cunoștințe bogat ceea ce a contribuit la abordarea cu eficiență a învățării și a pregătirii pentru Bacalaureat.

### Bibliografie

1. <https://ro.wikipedia.org/wiki/Sighi%C8%99oara>
2. <http://monumenteneamt.ro/muzeu-casa-memoriala-ion-creanga>
3. <https://edict.ro/excursia-scolara-metoda-didactica-importanta-in-cadrul-orelor-de-geografie/>
4. <https://tribunainvatamantului.ro/modele-pedagogice-de-instruire-care-valorifica-teoriile-invatarii-de-tip-constructivist/>

## Uniunea Europeană

*Prof. Cristian Dumitru MANU*

*Colegiul Național Alexandru Lahovari, Râmnicu Vâlcea*

Uniunea Europeană (UE) este o uniune politică și economică a 27 de [state membre](#) situate în principal în [Europa](#). Are o suprafață de 4.233.262 km<sup>2</sup> și o populație estimată de aproximativ 447 milioane. UE a dezvoltat o piață unică internă printr-un sistem standardizat de legi care se aplică în toate statele membre. Politicile UE vizează asigurarea liberei circulații a persoanelor, bunurilor, serviciilor și capitalurilor în cadrul pieței interne, adoptarea legislației în domeniul justiției și afacerilor interne și menținerea unor politici comune privind comerțul, agricultura pescuitul și dezvoltarea regională. Pentru călătoriile în [spațiul Schengen](#), controlul pașapoartelor a fost eliminat. [O uniune monetară](#) a fost înființată în 1999, a intrat în vigoare în 2002 și este compusă din 19 state membre ale UE care utilizează moneda [euro](#).

Cetățenia UE și cea europeană au fost înființate odată cu intrarea în vigoare a [Tratatului de la Maastricht](#) în 1993. Uniunea Europeană își are originea în [Comunitatea Europeană a Cărbunelui și Oțelului](#) (CECO) și în [Comunitatea Economică Europeană](#) (CEE), înființate în 1951 prin Tratatul de la Paris, respectiv în 1957 prin Tratatul de la Roma. Membrii inițiali ai Comunității Europene au fost: Belgia, Franța, Italia, Luxemburg, Olanda și Germania de Vest. În anii următori Comunitatea s-a lărgit prin aderarea unor noi state membre și și-a crescut puterea prin adăugarea de domenii economice, sociale și politice în competența sa. Tratatul de la Maastricht a înființat Uniunea Europeană sub prezenta denumire în 1993. Cea mai recentă modificare majoră a bazei constituționale a UE, [Tratatul de la Lisabona](#), a intrat în vigoare la 1 decembrie 2009. [Regatul Unit](#) a semnalat intenția de a părăsi Uniunea în urma unui [referendum din iunie 2016](#). Astfel, pe 31 ianuarie 2020 Regatul Unit a părăsit definitiv Uniunea Europeană

### Sistemul politic

Organigrama sistemului politic cu cele șapte instituții ale Uniunii (în albastru), elemente naționale/interguvernamentale (în portocaliu).

UE operează printr-un sistem hibrid de luare a deciziilor supranaționale și interguvernamentale și în conformitate cu principiul atribuirii (care spune

că UE poate acționa numai în limitele competențelor care îi sunt atribuite de către țările UE în tratate pentru atingerea obiectivelor stabilite în acestea). Legile formulate de instituțiile UE sunt adoptate într-o varietate de forme. În general, ele pot fi clasificate în două grupuri: cele care intră în vigoare fără a fi necesare măsuri naționale (regulamente) și cele care necesită în mod specific măsuri naționale (directive).

Uniunea Europeană are șapte organe principale de decizie, instituțiile sale: Parlamentul European, Consiliul European, Consiliul Uniunii Europene, Comisia Europeană, Curtea de Justiție a Uniunii Europene, Banca Centrală Europeană și Curtea Europeană de Conturi. Competența în examinarea și modificarea legislației este împărțită între Consiliul Uniunii Europene și Parlamentul European, în timp ce sarcinile executive sunt îndeplinite de Comisia Europeană și într-o capacitate limitată de către Consiliul European (să nu se confunde cu Consiliul Uniunii Europene). Politica monetară a zonei euro este determinată de Banca Centrală Europeană. Interpretarea și aplicarea legislației UE și a tratatelor sunt asigurate de Curtea de Justiție a Uniunii Europene. Bugetul UE este examinat de Curtea de Conturi Europeană. Există, de asemenea, o serie de organisme auxiliare care oferă consiliere UE sau operează într-un anumit domeniu.

Consiliul European, care stabilește direcțiile și prioritățile politice generale ale Uniunii prin adunarea șefilor de stat/guvern ai statelor membre. Concluziile summit-urilor sale (ținute cel puțin trimestrial) sunt adoptate prin consens.

- Comisia Europeană, „Gardianul tratatelor”, constă dintr-un cabinet executiv al funcționarilor publici, condus de un președinte ales în mod indirect. Acest *colegiu de comisari* gestionează și conduce serviciul public permanent al Comisiei. El transformă obiectivele consensuale ale Consiliului European în propuneri legislative.
- Consiliul Uniunii Europene reunește miniștrii departamentelor guvernelor statelor membre. Ea formează partea superioară a legislativului esențial bicameral al UE, iar aprobarea sa este necesară pentru orice propunere de adoptare a legii.
- *Parlamentul European* este alcătuit din 751 de reprezentanți aleși în mod direct, care formează camera inferioară a UE a

legislativului bicameral. Împarte cu Consiliul UE competențele legislative de modificare, aprobare sau respingere a propunerilor Comisiei pentru majoritatea domeniilor legislației UE. Competențele sale sunt limitate în domeniile în care suveranitatea statelor membre este de interes primar (adică apărare). Alege președintele Comisiei, trebuie să aprobe Colegiul comisarilor și poate vota pentru a-i îndepărta colectiv din funcție.

- Curtea de Justiție a Uniunii Europene asigură aplicarea uniformă a legislației UE și soluționează litigiile dintre instituțiile UE și statele membre și împotriva instituțiilor UE în numele persoanelor.
- Banca Centrală Europeană este responsabilă pentru stabilitatea monetară în statele membre.
- Curtea Europeană de Conturi investighează buna gestionare a finanțelor atât în cadrul entităților UE, cât și finanțarea UE acordată statelor membre. Pe lângă faptul că oferă supraveghere și consiliere, aceasta poate să adreseze Curții Europene de Justiție chestiuni nerezolvate pentru a arbitra orice presupuse nereguli.

Politica UE este, în general, promulgată de directivele UE, care sunt apoi implementate în legislația internă a statelor membre și de reglementările UE, care sunt imediat aplicabile în toate statele membre. Lobby-ul la nivelul UE de către grupurile de interese speciale este reglementat pentru a încerca să echilibreze aspirațiile inițiativelor private cu procesul decizional de interes public.<sup>15</sup>

### Obiective și valori

#### Obiective

Obiectivele Uniunii Europene în interiorul frontierelor sale sunt:

- să promoveze pacea, valorile europene și bunăstarea cetățenilor săi
- să ofere libertate, securitate și justiție fără frontiere interne, luând, în același timp, măsuri adecvate la frontierele externe pentru a reglementa azilul și imigrația și pentru a preveni și combate criminalitatea
- să creeze o piață internă
- să asigure o dezvoltare durabilă bazată pe o creștere economică echilibrată și

<sup>15</sup> [https://ro.wikipedia.org/wiki/Uniunea\\_European%C4%83](https://ro.wikipedia.org/wiki/Uniunea_European%C4%83)

pe stabilitatea prețurilor, să mențină o economie de piață deosebit de competitivă care să favorizeze ocuparea integrală a forței de muncă și progresul social

- Să îmbunătățească și să protejeze calitatea mediului
- Să promoveze progresul tehnic și științific
- Să combată excluziunea socială și discriminarea
- Să promoveze justiția și protecția socială, egalitatea între femei și bărbați și protecția drepturilor copilului
- Să consolideze coeziunea economică, socială și teritorială și solidaritatea între țările UE
- Să respecte diversitatea culturală și lingvistică a popoarelor sale
- Să creeze o uniune economică și monetară a cărei monedă să fie euro.
- Obiectivele UE pe plan mondial sunt:
- Să își susțină și să își promoveze valorile și interesele
- Să contribuie la menținerea păcii și securității pe planetă și la dezvoltarea sa durabilă
- Să promoveze solidaritatea și respectul reciproc între popoare și să contribuie la asigurarea unui comerț liber și echitabil, la eradicarea sărăciei și la protecția drepturilor omului
- Să asigure respectarea strictă a dreptului internațional.

Obiectivele UE sunt prevăzute la articolul 3 din [Tratatul de la Lisabona](#).

Valori Uniunea Europeană este întemeiată pe următoarele valori:

#### **Demnitatea umană**

Demnitatea umană este inviolabilă. Trebuie să fie respectată și protejată și constituie baza propriuzisă a drepturilor fundamentale.

#### **Libertatea**

Libertatea de mișcare le dă cetățenilor dreptul de a se deplasa și stabili în mod liber pe teritoriul Uniunii. Libertățile individuale, cum ar fi respectul față de viața privată, libertatea de gândire, libertatea religioasă, libertatea de întrunire, dreptul la informație și libertatea de exprimare, sunt protejate de Carta drepturilor fundamentale a UE.

#### **Democrația**

Democrația reprezentativă este piatra de temelie a funcționării Uniunii Europene. Un cetățean

european se bucură automat de drepturi politice. Toți cetățenii din UE au dreptul de a candida și de a vota la alegerile pentru Parlamentul European și la alegerile naționale organizate în țara de reședință sau în țara de origine.

#### **Egalitatea**

Egalitatea presupune drepturi egale în fața legii pentru toți cetățenii. Principiul egalității între femei și bărbați stă la baza tuturor politicilor europene și reprezintă piatra de temelie a integrării europene.

Se aplică în toate domeniile. Principiul plății egale pentru muncă egală a fost integrat în [Tratatul de la Roma](#) din 1957.

**Statul de drept** UE se bazează pe statul de drept. Tot ce face UE derivă din tratate, asupra cărora au convenit toate statele membre, în mod voluntar și democratic. Dreptul și justiția sunt protejate de un organism judiciar independent. Țările membre au conferit competență judiciară definitivă Curții Europene de Justiție, ale cărei hotărâri trebuie respectate de toată lumea.

**Drepturile omului.** Drepturile omului sunt protejate de Carta drepturilor fundamentale a UE. Acestea includ dreptul de a nu fi discriminat pe motive de sex, origine etnică sau rasială, religie sau convingeri, handicap, vârstă sau orientare sexuală, dreptul la protecția datelor cu caracter personal și dreptul de a obține acces la justiție.

Obiectivele UE sunt prevăzute la articolul 2 din [Tratatul de la Lisabona](#) și [Carta drepturilor fundamentale a UE](#).<sup>16</sup>

## **M**etode și strategii **d**idactice **m**oderne

*Prof. Emil PĂDUREȚU*

*Colegiul Național Alexandru Lahovari, Râmnicu  
Vâlcea*

Etimologia cuvântului metodă (gr. methodos, „metha” – „spre, către” și „odos” – „cale, drum”) ne sugerează semnificația metodelor didactice, în procesul de învățământ. Ele reprezintă așadar,

16 [https://european-union.europa.eu/principles-countries-history/principles-and-values/aims-and-values\\_ro](https://european-union.europa.eu/principles-countries-history/principles-and-values/aims-and-values_ro)



calea de urmat, în vederea atingerii obiectivelor propuse; reprezintă drumul parcurs, în vederea aflării adevărilor. Nu în ultimul rând, semnifică calea pe care o parcurge profesorul pentru a-i ajuta pe elevi să-și găsească propria cale de devenire.

Atenția acordată metodelor și procedeele didactice facilitează respectarea normelor, principiilor didactice. Ele constituie, de asemenea, un element esențial al strategiei didactice, deoarece „reprezintă latura executorie a acesteia (atingerea finalităților)”. În sinteză, metoda este „o cale eficientă de organizare și conducere a învățării, un mod comun de a procedea ce reunește într-un tot familiar eforturile profesorului și ale elevilor săi”.

În cadrul metodelor, se întâlnește o tehnică mai limitată de acțiune, numită procedeu. Acesta reprezintă o particularizare, un detaliu, o componentă a metodei respective. Între metodă și procedeu există o relație dinamică, în sensul că procedeele pot varia, își pot schimba locul fără să afecteze realizarea celor propuse, pe de o parte, și pe de alta, în sensul că metoda poate deveni un procedeu în cadrul unei alte metode, după cum, procedeu poate fi ridicat la rang de metodă.

### Clasificarea metodelor

Posibilitățile de clasificare a metodelor didactice sunt numeroase. Apelând însă la una dintre sursele cele mai autorizate în domeniu, Ioan Cerghit, amintim în continuare principalele criterii utilizate în clasificările actuale:

- După criteriul istoric (acela al raportării metodelor la exigențele timpului în care se desfășoară procesul didactic), se operează distincția între metodele mai vechi, clasice, tradiționale (expunerea, conversația, exercițiul) și metodele noi, moderne (instruirea programată);
- După criteriul gradului de generalitate sau de aplicabilitate a metodei, se disting metode generale, care se pot aplica la cele mai multe discipline de învățământ, pe toate treptele de școlaritate (expunerea, conversația, lucrările practice) și metode particulare (speciale), proprii unei discipline de învățământ sau unei trepte de școlaritate (lucrări de laborator, lectură după imagini, brainstorming);
- După criteriul organizării muncii, se identifică metode de activitate individuală: libere (lucrurile cu manualul), sub îndrumarea profesorului (observația dirijată,

exercițiul), programate (exercițiul), metode de activitate în doi (în perechi): profesor-elev, elev-elev (conversația), profesor-profesor (expunerea cu oponent), metode de activitate în echipă (echipele reprezentând microgrupuri): grupuri care efectuează aceeași activitate, grupuri care efectuează activități diferite, metode de activitate cu clasa (colectivă): unilaterală – profesor-elev (prelegerea, explicația), bilaterală – profesor - elev (conversația), multiplă (dezbateri), metode de activitate în grupuri mari (mai mari decât clasa de elevi): conferință, dezbateri;

- După criteriul funcției fundamentale, distincția se realizează între metode de transmitere/asimilarea cunoștințelor, metode de formare de priceperi/deprinderi, metode de consolidare, metode de aplicare, metode de evaluare;
- După criteriul suportului purtător de informații, avem: metode verbale: expozitive (expunerea), interogative (conversația), metode intuitive (observația), metode bazate pe acțiune (exercițiul, demonstrația);
- După criteriul tipului de învățare, se identifică: metode ale învățării prin receptare (expunere), metode ale învățării prin descoperire (problematizarea), metode ale învățării prin acțiune (exercițiul), metode ale învățării prin creație (brainstorming, 6-3-5);
- După criteriul subiectului pe care este centrată metoda: metode centrate pe activitatea profesorului (prelegerea, explicația, demonstrația) și metode centrate pe activitatea elevului (exercițiul, lucrul cu manualul, fișele de muncă independentă, observația);
- După criteriul tipului de relație profesor-elev, metodele sunt obiective, autoritare (conversația catehetică, observația dirijată, algoritimizarea) și liberale, permissive (conversația euristică, problematizarea);
- După criteriul gradului de activizare a elevilor, deosebirea se face între metode pasive (expunerea, demonstrația) și metode active (exercițiul, conversația)

Pornind de la ideea unui continuum metodologic activ-interactiv, O. Pânișoară propune

abordarea funcțional-acțională a clasificării metodelor de învățământ. Vizând în clasificarea propusă obiectivul principal urmărit, un pol al continuumului este reprezentat de dimensiunea activă a metodelor, iar celălalt pol urmărește dimensiunea interactivă (spre care tindem), autorul propunând următoarele categorii de metode:

- Metode centrate pe analiza fenomenului, producerea ideilor și rezolvarea de probleme (metode de analiză, metode centrate pe producerea ideilor și metode centrate pe rezolvarea problemelor);
- Metode centrate pe reflecție, observare și acțiune (metode de reflecție, metode de observare și metode care pun accentul pe acțiunea reală și simulată a partenerilor în procesul de formare);
- Metode bazate pe utilizarea și dezvoltarea relațiilor în cadrul grupului (pornind de la metodele bazate pe cooperare, privind utilizarea conflictului în învățare, cu accent pe competiție și metodele care vizează în special dezvoltarea relațiilor ce se stabilesc în cadrul grupului).

### Funcțiile metodelor didactice

#### *Funcția cognitivă*

Metodele didactice îndeplinesc o funcție cognitivă în măsura în care reprezintă o cale de acces la cunoaștere. Prin intermediul acestora elevul, sprijinit de profesor, își însușește valorile culturii și științei. Metoda devine astfel un mod de a afla, de a descoperi, de a cerceta realitatea înconjurătoare, de a-și însuși cunoștințe, de a-și forma abilități cognitive. Prin intermediul metodelor didactice profesorul aduce realitatea mai aproape de elev, creând situații de viață, facilitând învățarea. Experiențele didactice propuse de către cadrul didactic sunt dirijate metodologic de acesta către atingerea dezideratelor educative.

#### *Funcția formativ-educativă*

Pe lângă țeluri de ordin cognitiv (de cunoaștere), metodele didactice îndeplinesc și funcții de formare și exersare a priceperilor, deprinderilor, capacităților de cunoaștere și acțiune, având rol în formarea și dezvoltarea personalității ca întreg. Prin metodele folosite, profesorul influențează formarea și dezvoltarea unor atitudini, emoții, sentimente, interese, convingeri.

#### *Funcția motivațională*

Un criteriu de apreciere a eficienței unui demers instructiv-educativ îl constituie gradul de

plăcere în învățare. Metoda didactică îndeplinește în acest sens o funcție motivațională în măsura în care reușește să facă activitatea să fie atractivă, să stimuleze motivația în învățare, interesul pentru studiu menit să susțină efortul cognitiv de mobilizare psihică.

#### *Funcția instrumentală*

Metoda este un instrument, o modalitate, o cale de atingere a dezideratelor propuse. Este liantul dintre obiective și rezultate. Pentru a atinge rezultatele, profesorul trebuie să stăpânească arta didacticii ce presupune știința de a-i învăța și pe alții ceea ce știi deja foarte bine, într-un mod plăcut, atractiv, accesibil.

#### *Funcția normativă (de optimizare)*

Din această perspectivă, metoda arată cum să se procedeze pentru obținerea rezultatelor dorite. Optimizarea activității presupune găsirea variantei eficiente de combinare a variabilelor didactice și sugerarea unui traseu flexibil de realizare a activității instructiv-educative. Pentru a fi eficientă, metoda trebuie să fie aplicată în strânsă corelație cu celelalte componente ale procesului de învățământ, respectând totodată normativitatea didactică.

### Bibliografie

1. Ioan Cerghit, *Metode de învățământ*, Editura Polirom, Iași, 2004;
2. Sorin Cristea – *Teorii ale învățării, Modele de instruire*. Editura, Didactică și Pedagogică R.A. , București, 2005.

## **S**trategii de evaluare în mediul online

Prof. Roxana SASU

Școala Gimnazială Anton Pann, Râmnicu Vâlcea

”Evaluarea educațională este procesul de colectare sistematică, orientată de obiectivele definite, a datelor specifice privind evoluția și/ sau performanța evidențiate în situația de evaluare, de interpretarea contextuală a acestor date și de elaborare a unei judecăți de valoare cu caracter integrator care poate fi folosită în diverse moduri, prespecificate însă în momentul stabilirii scopului procesului de

evaluare” (Stoica, A., Musteață, S., 1997). Pornind de la această definiție a procesului de evaluare pot fi subliniate unele valențe ale evaluării: - aprecierea unor trăsături, caracteristici sau componente prin raportare la o scală de măsurare clar definită; - un proces de evaluare se poate realiza în momentul în care îi este stabilit scopul, în funcție de acesta fiind proiectate apoi obiectivele, procedurile și construite instrumentele.

### Cum evaluăm?

Pentru a identifica răspunsuri adecvate la această întrebare este necesar să ne orientăm reflecția asupra metodelor, tehnicilor și instrumentelor pe care le valorificăm în cadrul demersului evaluativ, astfel încât și acesta (nu numai actul predării și al învățării) să se poată caracteriza prin atributele: atractiv, incitant, stimulat, eficient.

### Școala online...

Cine s-ar fi gândit că vom fi nevoiți să ne desfășurăm activitatea de predare exclusiv online? Cu siguranță nu mulți dintre noi, chiar dacă tehnologia a fost folosită și integrată din ce în ce mai mult în actul de predare. Și dacă la predarea, transmiterea cunoștințelor stăm bine, am prins repede, ne-am perfecționat, cum să facem o evaluare eficientă este o adevărată provocare.

Școala noastră folosește în perioada școala online platforma Google Classroom. Experiența actuală ne ajută să înțelegem că tehnologiile sunt instrumente de aplicat cu atenție și în mod adecvat. Provocarea pentru profesori este să se îndepărteze de noțiunea de evaluare ca document Word și să folosească tehnologia pentru a-i ajuta pe elevi să devină autonomi în învățare. În contextul online, implicarea este esențială și instrumentele alese pentru predare și evaluare trebuie să creeze o interacțiune umană mai profundă și mai semnificativă. Creativitatea pe care tehnologia îți permite să o exprimi este ceva despre care noi, profesorii, trebuie să vorbim pozitiv.

### EVALUAREA ÎN MEDIUL ONLINE

Atât în învățare, cât și în evaluare, fiecare răspuns al elevului implică un proces cognitiv, fiecare la un alt nivel. Se recomandă utilizarea unui model de taxonomie adaptat, unde se folosesc doar trei niveluri cognitive: cunoaștere și înțelegere, aplicare și raționament. În procesul de evaluare online trebuie să se acorde o importanță deosebită pentru designul evaluării, astfel: Este foarte important dacă sarcinile și conținutul probelor de evaluare sunt interesante, provocatoare și schimbă evaluarea rigidă într-o experiență exploratorie. Acest lucru are ca substrat

faptul că orice act de evaluare este și un act de învățare, analizarea lecturii critice a programelor, analizarea competențelor crearea de specificații, asociind niveluri taxonomice cu conținuturi și sarcini de evaluare, metode, instrumente, tipuri de itemi - sarcinile de evaluare.

Avantajele sistemului de evaluare online :

Sistemele online de administrare și evaluare a examenelor facilitează furnizarea unei experiențe de învățare personalizate pentru elevi, deoarece notele și performanțele lor sunt urmărite în sistemul centralizat. Aceste sisteme ajută la:

- Centralizarea și eficientizarea administrării și evaluării examenelor
- Reducerea costurilor, eforturilor și timpul necesar pentru evaluarea manuală a fișelor de răspunsuri
- Scanarea și criptarea copiilor foilor de răspunsuri pentru partajare rapidă și sigură
- Oferă opțiuni pentru adăugarea de comentarii și feedback pentru referința elevului
- Permite caracteristici de clasificare automată pentru a reduce erorile umane
- Evaluarea scripturilor de răspuns de pe un desktop, laptop sau dispozitiv activat pentru web
- Recuperarea ușoară a scripturilor de răspuns la cererea elevilor sau profesorilor
- Urmărirea rezultatelor fiecărui elev și a progresului acestuia în timp

Evaluarea în timp util facilitată de platformele online reduce timpul de așteptare și oferă elevilor rezultate instantanee ale testării. Cu astfel de mecanisme de feedback imediat, un elev poate analiza progresul lui de învățare, punctele forte și punctele slabe rapid. Procesul de evaluare online eliberează, de asemenea, timpul profesorilor. Rezultatele pot fi analizate pentru a identifica domeniile de performanță scăzută, astfel încât profesorii să se poată concentra asupra acestor lacune de învățare. Rapoartele detaliate ajută la crearea unor programe de învățare specifice pentru acești cursanți, ceea ce duce la un rezultat mai bun al învățării și sporește încrederea elevilor. Sistemele de evaluare online simplifică sarcina de a aduna și corecta manual documentele de răspuns și de a împărtăși rezultatele. Se reduc costurile care merg în imprimarea materialelor.

Să enumerăm câteva:

- [Google Classroom](#): aici puteți discuta cu

elevii – Meet video chat e inclus gratuit acum; pot fi corectate temele și poate fi oferit feedback direct fiecărui elev, se poate crea o bancă de comentarii pentru feedback mai facil pe baza celor mai frecvente comentarii pe care le oferiți elevilor etc.

– [Google Jamboard](#) este un mod de vizualizare foarte facil al unor răspunsuri scurte – toți elevii pot vedea toate răspunsurile date pe post-it-uri virtuale.

– [Google Forms](#) Este o aplicație Google Drive care permite realizarea documentelor la care elevii pot colabora în timp real folosind smartphone-uri, tablete și laptopuri, calculatoare. Se pot adăuga tipuri de întrebări, imagini. Întrebările pot fi aranjate în ordinea dorită, se poate personaliza formularul cu teme simple de fotografii sau culori. Răspunsurile se pot salva într-o foaie de calcul, Google Sheets, fiind ușor de urmărit. Modalitate de accesare: cadrul didactic: din contul google elevul: prin accesarea link-ului primit.

Permite conceperea unor formulare care pot fi utilizate pentru a obține feedback, pentru a trimite confirmări de participare la un eveniment, dar și pentru a crea teste scrise. Serviciul permite profesorului să includă imagini sau video pentru interpretare sau ca material de reflecție pentru elev. Elevii pot primi atât întrebări deschise, cât și închise, cu mai multe variante de răspuns, sau nu.) Funcția Quiz permite, pe mai departe, oferirea de feedback prompt. Elevii pot afla imediat dacă la un test cu răspunsuri la alegere au răspuns corect sau nu. Aici măiestria profesorului este să construiască distractori (răspunsuri greșite, care rezultă dintr-un proces de gândire eronat, dar frecvent la elevi) cât mai buni. Mai mult, putem să includem explicații pentru răspunsul greșit, explicații pe care elevul să le primească de îndată ce a terminat testul. În plus, elevii pot relua testul.

– [Kahoot](#) Este o aplicație care are la bază jocul, cu ajutorul căreia se pot realiza teste interactive. Se poate folosi Kahoot! și cu Google Classroom, fiind oferite noi posibilități. Elevii primesc imediat feedback-ul prin slide-uri animate. Modalitate de accesare: cadrul didactic: își realizează un cont elevul: prin accesarea site-ului [www.kahoot.it](#), instalarea aplicației și introducerea pin-ului primit de la profesor. Baza pedagogică a acestei aplicații este că elevii devin „profesori”, construind ei înșiși itemi de teste.

– [Wordwall](#) – mai multe tipuri de activități potrivite pentru evaluare, mai ales la învățământul primar.

**Există, de asemenea, multe programe**

**de animație pe care elevii le pot folosi pentru a realiza prezentări:** [Prezi](#), [Animaker](#) etc. Elevii pot să realizeze filmulețe cu [screencast-o-matic](#) în care să surprindă atât imagine de pe interfața device-ului propriu, cât și vocea proprie.

Se spune că **cel mai bun instrument este cel pe care oamenii îl vor folosi**. De aceea, vă încurajez să explorați și permiteți și elevilor să facă același lucru.

În contextele online, implicarea este absolut esențială și aceste instrumente trebuie să creeze o interacțiune umană mai profundă și mai semnificativă.

Produsele elevilor sunt cea mai bună dovadă a calității educaționale, iar creativitatea pe care tehnologia îți permite să o exprimi este ceva despre care profesori din diverse colțuri ale lumii vorbesc în mod constant într-un sens pozitiv.

Există un număr de beneficii percepute în utilizarea computerelor în procesul de evaluare care pot fi enumerate ca:

- Posibilitatea de a nota cu rapiditate și în mod adecvat un număr mare de răspunsuri
- Monitorizarea răspunsurilor elevilor
- Evaluarea poate avea loc într-un mediu cu acces deschis
- Evaluările pot fi păstrate și reutilizate
- Furnizarea de feedback imediat

Articolele de evaluare pot fi selectate la întâmplare pentru a furniza un document diferit fiecărui elev. Evaluarea ar trebui să fie îndeajuns de flexibilă și diversă pentru a lua în considerare nevoile și circumstanțele diferite ale elevilor care urmează cursuri online. Flexibilitatea poate însemna:

- Susținerea de exerciții de evaluare pentru a dovedi circumstanțele și nevoile elevilor;
- Furnizarea de flexibilitate în durată sau furnizarea de opțiuni pentru situații neprevăzute pentru a compensa lipsa de fiabilitate sau diferențele în ceea ce privește conexiunile tehnologice;
- Furnizarea posibilității de alegere a locului de desfășurare a procesului de evaluare.

### **Când e mai bună evaluarea online?**

Evaluarea online este susținută de aceleași principii de valabilitate, fiabilitate, flexibilitate și echidistanță și utilizează multe din strategiile folosite în predarea și evaluarea tradiționale față în față. Diferența constă în contextul evaluării, în interacțiunile dintre evaluator și cei care sunt evaluați

# Rolul și importanța metodelor moderne activ-participative centrate pe elev

Prof. Alina MIHĂILESCU  
Colegiul Național de Informatică Matei Basarab,  
Râmnicu Vâlcea

Metodele moderne au la bază conceptul de învățare activă, adică angajează operațiile de gândire și de imaginație și apelează la structuri de care elevul se folosește ca de niște instrumente în vederea unei noi învățări. Indiferent de forma pe care o îmbracă și de vechimea lor, au în comun recunoașterea copilăriei cu toate caracteristicile, capacitățile și posibilitățile ei de evoluție, pentru a le optimiza. Se pot considera activ-participative acele metode capabile să-i angajeze pe elevi în activitate, concretă sau mentală, cu puternice valențe formative și cu impact ridicat asupra dezvoltării personalității. O analiză din perspectiva componentelor ansamblului definește acest tip de metode astfel:

Contextul social vizează o societate dinamică, o perioadă caracterizată printr-o mare mobilitate socială care cere o reînnoire neîncetată a cunoștințelor și a tehnicilor de lucru.

Sarcinile de învățare se caracterizează prin următoarele: întrebările puse sunt deschise și se așteaptă răspunsuri pe măsură, probleme complexe; favorizează interdisciplinaritatea; prezintă mari posibilități de transfer; diminuează teama de eșec, crește stima de sine; dezvoltă elevului încrederea în el, facilitând relațiile interpersonale.

Obiectivele aparțin nivelurilor superioare ale taxonomiei lui Bloom. Metodele active prezintă un caracter puternic formativ, contribuie la formarea de abilități, capacități, competențe prin care se construiesc „cei patru piloni ai cunoașterii”:

A învăța să știi/să înveți, A învăța să faci, A învăța să trăiești împreună cu ceilalți, A învăța să fii?

A învăța să știi Metodele active urmăresc achiziția acelor informații (concepte, date, reguli, proceduri etc.) de natură fundamentală, cu aplicabilitate practică în comunicare. Noțiunile vehiculate au un grad de accesibilitate ridicat și sunt

și procesele de colectare și administrare. Evaluarea online poate fi utilizată:

- Ca o sursă independentă de dovezi pentru evaluare;
- Ca o contribuție la întregul proces de evaluare;
- Evaluarea online poate furniza:
- Mai mare flexibilitate asupra locului, momentului și modului în care este efectuată evaluarea;
- O mai largă gamă de opțiuni elevilor pentru a-și demonstra cunoștințele și abilitățile.

## Răspunderea elevului

Învățarea online, prin natura sa, necesită un grad de independență al elevilor și abilitatea de a rezolva probleme (adică, abilitatea de a rezolva probleme de învățare și probleme tehnice). Lucrul în afara școlii, departe de profesori și colegi, înseamnă că elevii trebuie să-și asume responsabilități mai mari dacă doresc să reușească la cursurile online. În plus, există percepția conform căreia elevii sunt încurajați să-și asume și mai multe responsabilități pentru propriul proces de învățare pentru a face față așteptărilor. Autoevaluarea, evaluarea de către colegi, învățarea prin descoperire sunt doar câteva metode prin care elevii sunt încurajați să-și administreze propria învățare și evaluare. Alte metode includ opțiuni de discutare a activităților de evaluare, mod de prezentare, durata a evaluării și decizii referitoare la punctaj sau notare. Provocarea care rămâne este aceea de a găsi rezultate măsurabile pentru a demonstra însușirea competențelor și a abilităților dorite.

## Bibliografie

1. Andreea Văsi, *facilitator, expert în tehnici de învățare*
2. Brut Mihaela, *Metode de testare online* <http://www.infoiași.ro/mihaela> 2005/2006
3. Cucuș, C., *Teoria și metodologia evaluării*, Editura Polirom, Iași, 2008.

deduse în mod logic de către elevi. Prin intermediul acestora, elevul devine capabil să aplice o strategie de învățare și să utilizeze pertinent surse de informare. Însușirea unor cunoștințe nu mai reprezintă o simplă acumulare, ci este rodul unui proces de organizare și asimilare.

Metodele active urmăresc ca aceste cunoștințe să se raporteze, pe cât posibil, la experiența vie și la multitudinea factorilor contextuali care intervin în viața elevului și să-l facă să-și manifeste curiozitatea. Mai mult decât informații, învățarea activă oferă instrumente, de aceea metodologia învățării devine mai importantă decât conținuturile.

Acestea din urmă prezintă următoarele caracteristici: pun în valoare cunoștințele anterioare în noile achiziții și valorizează experiențele elevului; îi pun adesea pe elevi în contact cu sarcini/probleme autentice, luate din viața reală; țin cont în mod deosebit de rolul contextului în învățare și au rol în dezvoltarea copilului la toate nivelurile: cognitiv, emoțional (este stimulată reflecția), fizic.

A învăța să faci. Acest tip de competențe nu se referă doar la dobândirea unei calificări profesionale, ci urmăresc să-l ajute pe elev să rezolve probleme din activitatea școlară/ extrașcolară și să utilizeze informațiile de la limba română pentru achiziționarea altora, de la aceeași disciplină sau de la alte discipline. A învăța să faci înseamnă a aplica cu succes cunoștințele în diferite experiențe de viață, **pentru realizarea** concretă a unor activități, proiecte etc. Îi revine disciplinei noastre rolul important de a-l familiariza pe elev cu tehnicile muncii intelectuale: căutarea informațiilor, folosirea diverselor surse de informații (dicționare, enciclopedii, căutarea după cuvinte-cheie etc.), redactarea diverselor texte (referate, texte funcționale etc.).

A învăța să trăiești împreună cu ceilalți. Metodele active contribuie la formarea capacității de a se adapta la diferite situații, de a reacționa la diversele provocări, în funcție de contextul de comunicare și tipul de interlocutor. Orele de literatură îndeosebi, prin folosirea unor tehnici precum jocul perspectivelor, procesul literar, dezbateră etc., contribuie la formarea unei atitudini tolerante și la învingerea prejudecăților. Concretizând estetic valori morale, literatura dezvoltă respectul pentru valorile spirituale și modul de cunoaștere al celorlalți. Prin discuțiile în perechi, în grup, pe marginea textelor, contribuind eficient la buna desfășurare a unei sarcini în cadrul grupului, elevii își formează capacitatea de a-i asculta activ pe ceilalți, de a emite informații și

de a-l convinge de justetea punctului său de vedere,

A învăța să fii. Actul învățării **nu cuprinde doar perioada școlară**, ci se întinde de-a lungul întregii vieți, de aceea nu trebuie să se rezume la dimensiunea cognitivă, ci să vizeze întreaga personalitate. *A învăța să fii* înseamnă a fi capabil să iei decizii, să rezolvi independent problemele personale, înseamnă, de asemenea, a avea libertatea de a gândi, de a-ți forma o viziune asupra lumii, libertatea de a avea inițiativă.

Evaluarea realizată prin metode active este una preponderent formativă, prezentând următoarele caracteristici: dezvoltă imaginația și forța creatoare; vizează atât produsul, cât și procesul; folosește descriptorii de performanță. Nu urmărește ierarhizarea în câștigători și perdanti, deși include și abilitatea de a ști să pierzi, ci este interesată de competențele și progresul elevului, valorificând eșecul ca experiență de învățare. Evaluările de tip complementar coexistă cu testele. Obiectivele, fiind de un nivel de complexitate ridicat, iar atingerea lor nerealizându-se într-o perioadă scurtă de timp, se pretează mai greu unei evaluări măsurabile.

Profesorul este un mediator, având ca atribuții: să faciliteze accesul la cunoștințe, la instrumente de lucru, la diverse surse de informație; să creeze un climat stimulativ pentru învățarea activă și pentru motivarea elevilor; să aprecieze, să stimuleze răspunsurile originale; să valorifice și educația nonformală. El intervine cu puncte de sprijin, cu îndrumări, îi ghidează pe elevi să ajungă la construirea unor concepte și stimulează activitatea de creație și de construire a propriei înțelegeri.

Elevul se află în centrul învățării. Are o mai mare libertate în alegerea și folosirea stilului și ritmului proprii de învățare. Își identifică obiectivele învățării, reflectează asupra procesului său de învățare, vine cu propriile sugestii, propune noi interpretări. Lucrând în echipă/grup, comunică și pe orizontală, cu cei de o seamă, împărtășindu-le colegilor idei, soluții, argumente, dificultăți. Devine din obiect, subiect al propriei deveniri și se obișnuiește să caute/să găsească rezolvări proprii. Se simte mai atras de învățare, mai motivat. Dovedește o mai bună capacitate de înțelegere și memorare, folosind experiențele și cunoștințele anterioare în obținerea de noi cunoștințe. Se confruntă direct cu situații concrete, apropiate celor din viața reală, învață din experiență. Elevul preia controlul asupra propriei învățări. Privește realitatea din perspective multiple.

# **I**ntegrarea copilului cu nevoi speciale în colectivitate

Prof. înv. primar *Adriana Elena DRUMEȘI*  
Liceul George Țârnea, Băbeni

Integrarea copiilor cu nevoi speciale în colectivitate reprezintă un proces important și complex, având ca scop asigurarea unei educații și a unei vieți sociale cât mai normale pentru acești copii. Aceasta implică atât ajustări la nivelul mediului școlar, cât și eforturi pentru a promova înțelegerea și acceptarea diversității în rândul colegilor.

Iată câteva strategii și principii cheie pentru integrarea copiilor cu nevoi speciale:

**Evaluarea individuală.** Fiecare copil cu nevoi speciale are cerințe și abilități specifice. Este important să fie realizată o evaluare individuală a nevoilor și aptitudinilor fiecărui copil pentru a dezvolta un plan de învățare personalizat.

**Colaborarea între profesori și specialiști.** Profesorii, consilierii școlari, terapeuții și alți specialiști trebuie să colaboreze strâns pentru a crea un mediu de învățare inclusiv. Comunicarea deschisă și schimbul de informații între toți cei implicați sunt esențiale.

**Adaptări la nivelul curriculumului.** Curriculumul ar trebui să fie flexibil și adaptat pentru a răspunde nevoilor individuale ale copiilor cu dizabilități. Aceasta poate implica ajustări ale materialelor didactice, a metodelor de predare și a evaluărilor.

**Supportul asistentului personal.** Pentru unii copii cu nevoi speciale, un asistent personal poate fi esențial pentru a oferi sprijin suplimentar în clasă. Asistentul poate ajuta la implementarea adaptărilor, la facilitarea comunicării și la oferirea suportului fizic sau emoțional.

**Sensibilizarea colegilor.** Activități de sensibilizare și educație pentru colegi pot contribui la crearea unui mediu mai prietenos și mai receptiv. Prezentările în clasă, discuțiile deschise și activitățile care promovează înțelegerea diferențelor pot contribui la reducerea stereotipurilor și a discriminării.

**Accesibilitatea fizică.** Școlile ar trebui să fie proiectate și amenajate pentru a fi accesibile pentru toți copiii, indiferent de dizabilități. Aceasta include

facilități precum rampe pentru scaune cu roțile, lifturi și băi adaptate.

**Support emoțional și social.** Copiii cu nevoi speciale pot avea nevoie de sprijin suplimentar în ceea ce privește dezvoltarea abilităților sociale și emoționale. Programul școlar ar trebui să includă activități care promovează cooperarea, empatia și înțelegerea reciprocă.

**Evaluare continuă și ajustare.** Planurile de integrare ar trebui să fie evaluate și ajustate în mod regulat pentru a se asigura că răspund în continuare nevoilor în schimbare ale copilului.

Prin implementarea acestor strategii, se poate crea un mediu școlar inclusiv și acceptant, care să ofere fiecărui copil oportunitatea de a-și dezvolta potențialul și de a se simți parte a comunității școlare.

Există diverse **metode și tehnici** care pot fi utilizate pentru a integra cu succes copiii cu nevoi speciale în colectivitate. Iată câteva strategii practice:

**Planificare individuală.** Dezvoltarea unui plan individualizat pentru fiecare copil cu nevoi speciale este esențială. Acest plan ar trebui să identifice nevoile specifice ale copilului și să ofere strategii personalizate pentru integrarea acestuia în mediul școlar.

**Parteneriate cu părinții.** Implicarea părinților în procesul de integrare este crucială. Comunicarea deschisă și regulată cu părinții poate oferi informații esențiale despre nevoile copilului și poate contribui la dezvoltarea unui suport coerent atât la școală, cât și acasă.

**Formare pentru cadrele didactice.** Profesorii și personalul școlar ar trebui să beneficieze de formare specializată pentru a înțelege și gestiona nevoile copiilor cu dizabilități. Aceasta ar trebui să includă tehnici de predare adaptate și strategii eficiente de gestionare a clasei.

**Adaptarea materialelor didactice.** Materia didactică ar trebui să fie adaptată pentru a se potrivi nivelului și stilului de învățare al copilului cu nevoi speciale. Aceasta poate include utilizarea de materiale vizuale, multimedia și alte resurse adaptate.

**Utilizarea tehnologiei asistive.** Tehnologia poate juca un rol crucial în facilitarea accesului la informație și în sprijinirea procesului de învățare. De exemplu, utilizarea tabletelor sau a altor dispozitive cu aplicații specifice poate fi benefică pentru copiii cu nevoi speciale.

**Supportul de la colegi.** Promovarea relațiilor pozitive între copiii cu nevoi speciale și colegii lor este importantă. Activități de team building,

parteneriate între copii și proiecte comune pot contribui la dezvoltarea empatiei și a unei atmosfere de sprijin reciproc.

**Rutine și structură.** Copiii cu nevoi speciale pot beneficia de rutine și structură în mediul școlar. Organizarea clară a sarcinilor și a programului zilnic poate facilita procesul de învățare și integrare.

**Sala de clasă inclusivă.** Oferirea unui mediu fizic inclusiv este crucială. Asigurarea accesului la toate facilitățile școlare, inclusiv săli de clasă, cantine, și terenuri de joacă, este importantă pentru a facilita participarea copiilor cu nevoi speciale.

**Mentorat și parteneriate.** Asocieri între copiii cu nevoi speciale și colegi care îi pot ghida și sprijini în activități specifice pot fi extrem de benefice.

**Evaluare continuă:** Monitorizarea progresului și ajustarea strategiilor în funcție de schimbările în nevoile copilului sunt esențiale. Un proces de evaluare continuă poate ajuta la identificarea eficacității metodelor utilizate.

Implementarea unui set diversificat de strategii, personalizate în funcție de nevoile fiecărui copil, este esențială pentru a asigura integrarea lor de succes în colectivitatea școlară.

## Calitatea învățământului românesc

*Ing. Maria MĂLUROIU-VLĂDUȚ  
Liceul George Țârnea, Băbeni*

Calitatea învățământului românesc este o temă complexă și discutată frecvent în societatea românească. Există multiple aspecte de luat în considerare pentru a evalua calitatea învățământului, precum infrastructura școlară, programa de studiu, resursele materiale și umane, metodele de predare și evaluare, implicarea părinților și a comunității în educație, accesul egal la o educație de calitate, rezultatele elevilor la examene și activități extracurriculare. Unele dintre provocările cu care se confruntă sistemul educațional românesc includ lipsa echipamentelor și materia-lelor moderne în școli, scăderea interesului elevilor pentru învățare, numărul mare de elevi pe clasă, lipsa resurselor umane calificate sau programele de formare pentru

cadrele didactice, procesul de evaluare și admitere în învățământul superior și lipsa unei legături strânse între sistemele de învățământ și piața muncii. Cu toate acestea, educația românească are și aspecte pozitive. Există școli și universități de top care oferă o educație de calitate și care au absolvenți de succes în diverse domenii. De asemenea, există o varietate de programe și inițiative menite să îmbunătățească calitatea învățământului, cum ar fi proiecte europene de modernizare a infra-structurii școlare sau implementarea de curricule-uri actualizate. Este important să se continue eforturile de îmbunătățire a calității învățământului românesc, prin investiții în infrastructură, formarea continuă a cadrelor didactice, actualizarea moștenirii curriculare, implicarea părinților în educația copiilor, dezvoltarea competențelor cheie și facilitarea accesului la o educație de calitate pentru toți elevii.

Scăderea interesului elevilor pentru învățatură este o problemă cu care se confruntă sistemul educațional din multe țări, inclusiv România. Există mai multe factori care pot contribui la această scădere a interesului. Dacă procesul de predare este prea teoretic, plictisitor și nu stimulează creativitatea și participarea activă a elevilor, aceștia pot pierde interesul pentru învățare. Metodele tradiționale de învățământ, bazate mai mult pe memorarea informațiilor, pot fi demotivante pentru elevi. Dacă materia predată nu este percepută ca fiind relevantă sau utilă de către elevi, aceștia pot pierde interesul în a se implica în învățare. Este important ca curriculumul să fie actualizat și să țină cont de nevoile și interesele elevilor. Dacă învățarea este percepută ca fiind prea abstractă și departe de experiențele și interesele elevilor, aceștia pot pierde motivația. Este necesar să existe o legătură între cunoștințele dobândite în școală și lumea reală în care trăiesc elevii. Dacă evaluarea se concentrează prea mult pe note și rezultate, în detrimentul procesului de învățare în sine, elevii pot deveni descurajați și pot evita să se implice activ în învățare. Prezența tehnologiei și a mediului online în viața elevilor poate juca atât un rol pozitiv, prin stimularea interesului pentru învățare prin metode interactive și acces la informații, cât și negativ, prin distrageri și abuzul de tehnologie. Pentru a contracara scăderea interesului elevilor pentru învățatură, este important să se încurajeze metode de predare inovative și interactive, să se promoveze relevanța conținutului, să se creeze o conexiune între școală și viața reală, să se acorde importanță procesului de învățare și dezvoltarea abilităților



cheie, să se reducă evaluarea excesivă și presiunea aca-demică și să se integreze tehnologia în mod util și responsabil în procesul de învățare. Implicarea activă și pozitivă a părinților și comunității este de asemenea esențială pentru a promova interesul și motivația elevilor pentru învățare.

Cursurile de formare ale cadrelor didactice reprezintă o componentă importantă a dezvoltării profesionale continue a acestora. Aceste cursuri au scopul de a îmbunătăți competențele și abilitățile didactice ale profesorilor și de a-i sprijini în adaptarea la nevoile și cerințele în continuă schimbare ale sistemului educațional. Cursurile de formare contribuie la dezvoltarea competențelor și abilităților didactice ale profesorilor, în domenii precum metode de predare și evaluare, gestionarea clasei, utilizarea tehnologiei în educație, abordări diferențiate pentru a răspunde nevoilor diverse ale elevilor, etc. Oferă profesorilor oportunitatea de a se familiariza cu noile direcții și politicile educaționale, de a înțelege și de a implementa schimbările curriculare și metodologice, precum și de a se adapta la cerințele educației digitale și tehnologiei. Schimbul de bune practici și networking reprezintă un cadru în care profesorii pot interacționa cu colegi din alte școli și instituții, pot împărtăși bune practici, pot discuta și rezolva probleme comune și pot învăța unii de la ceilalți. Reflectarea și dezvoltarea personală încurajează profesorii să-și analizeze și să-și reflecte asupra propriei practici didactice, să-și identifice punctele forte și slabe și să-și îmbunătățească abilitățile de învățare continuă și dezvoltare personală. Cursurile de formare au ca obiectiv final îmbunătățirea calității predării, prin furnizarea de metode și instrumente eficiente, adaptate la nevoile specifice ale elevilor. În concluzie, cursurile de formare ale cadrelor didactice au un impact semnificativ asupra dezvoltării profesionale a profesorilor și, implicit, asupra calității educației. Acestea reprezintă o investiție importantă în dezvoltarea personală și profesională a cadrelor didactice și în îmbunătățirea procesului de învățare și performanțele elevilor.

În urma analizei învățământului românesc, pot fi trase câteva concluzii: România are un sistem de învățământ diversificat, care oferă o gamă largă de opțiuni educaționale, de la educație preșcolară până la învățământ superior.

Există școli de stat, particulare, tehnologice, profesionale și licee cu profiluri diferite, facilitând astfel diversitatea de alegeri pentru elevi și părinți.

În contextul evoluției tehnologice și

schimbărilor rapide din societate, sistemul de învățământ românesc se confruntă cu necesitatea de a se adapta la noile cerințe și provocări. Integrarea tehnologiei în educație, implementarea metodelor moderne de predare și evaluare, și dezvoltarea abilităților relevante pentru piața muncii devin din ce în ce mai necesare. Învățământul românesc a produs în trecut și continuă să producă elevi talentați și de succes, care se evidențiază la nivel național și internațional. Există un potențial remarcabil în rândul elevilor, care poate fi valorificat prin oferirea de oportunități adecvate și prin susținerea și promovarea excelenței în toate domeniile.



**Editat și publicat de Casa Corpului Didactic Vâlcea**  
**Bulevardul Nicolae Bălcescu nr. 30**  
**Râmnicu Vâlcea**  
**Vâlcea**  
**Romania**  
**Web: [www.ccdvl.ro](http://www.ccdvl.ro)**  
**E-mail: [ccdvalcea@yahoo.com](mailto:ccdvalcea@yahoo.com)**  
**Tel/Fax: 0350/421398**  
**Director: Prof. Florentina-Adina DOBRETE**

Editura NOVA DIDACT





**Activitatea CCD**  
**...în imagini**

ISSN 2285-1356



9 772285 135005 >

